

Bedienungsanleitung	de
Operating instructions	en
Mode d'emploi	fr
Istruzioni d'uso	it
Manual de instrucciones	es
Manual de instruções	pt
Gebruiksaanwijzing	nl
Brugsanvisning	da
Bruksanvisning	sv
Bruksanvisning	no
Käyttöohje	fi
Használati utasítás	hu
Instrukcja obsługi	pl
Инструкция по эксплуатации	ru
Návod k obsluze	cs
Návod na obsluhu	sk
Upute za uporabu	hr
Navodila za uporabo	sl
Ръководство за обслужване	bg
Instrucțiuni de utilizare	ro
Kullanma Talimatı	tr
دليل الاستعمال	ar
取扱説明書	ja
사용설명서	ko
操作說明書	zh
操作说明书	cn

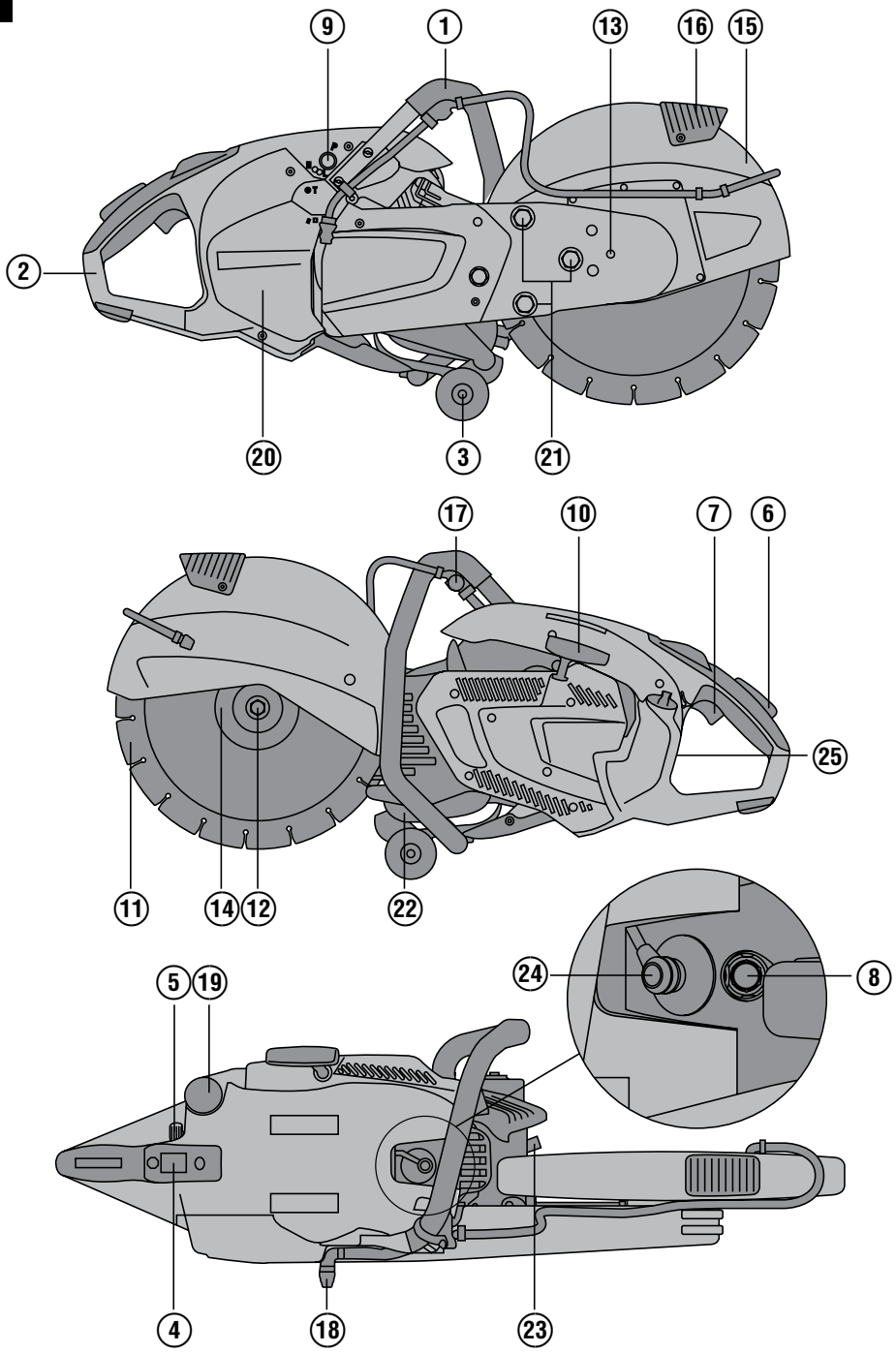

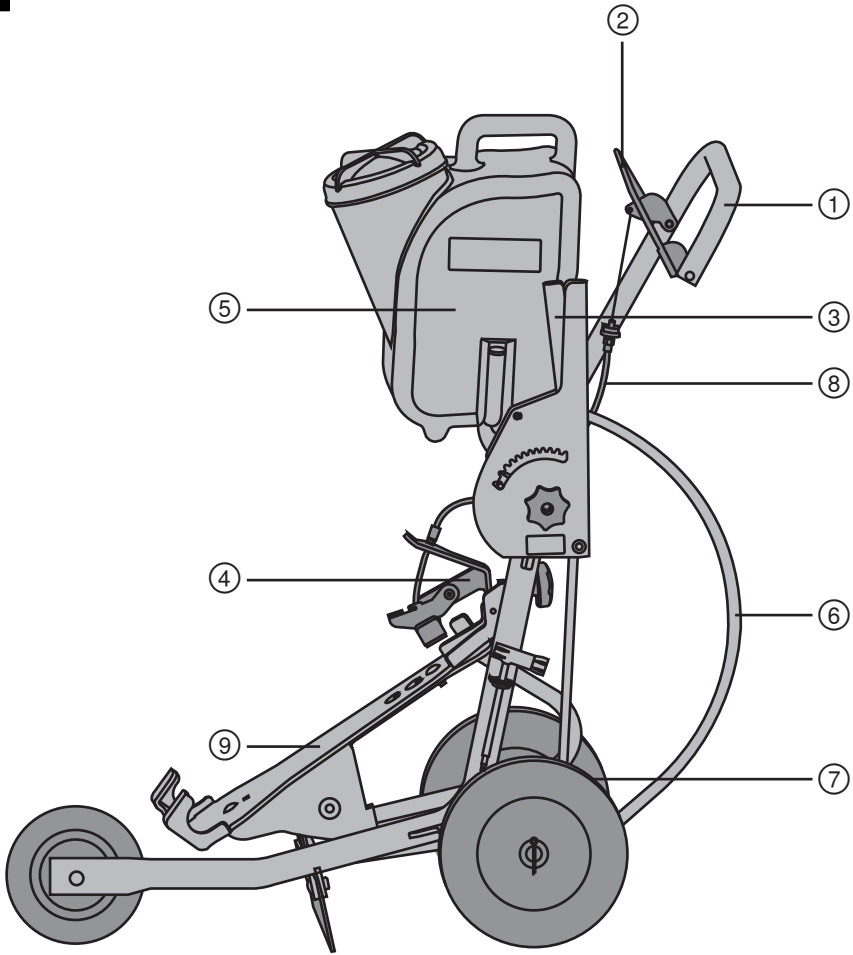

2



3

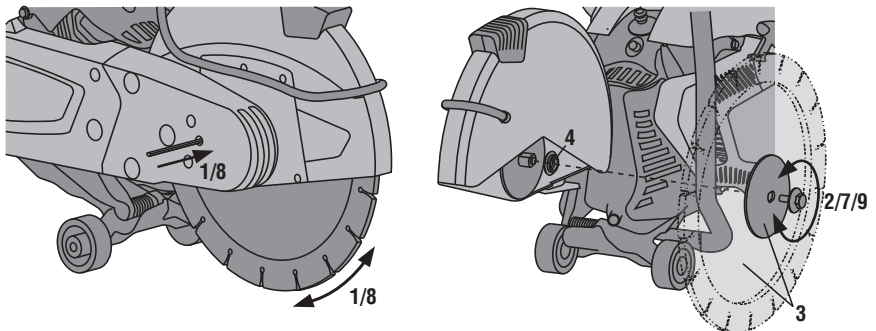

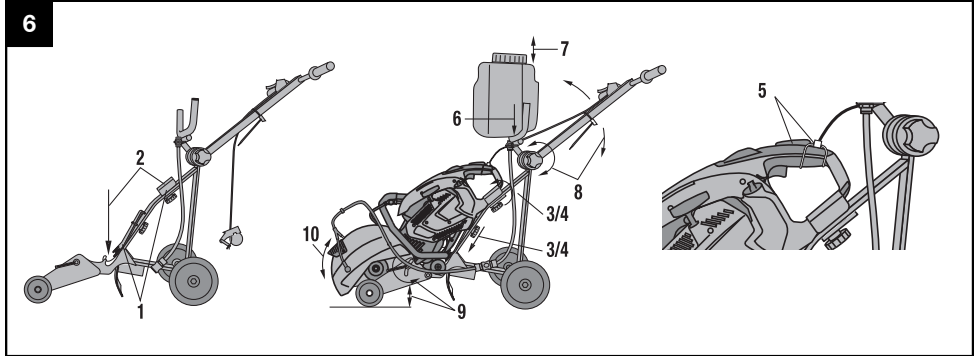
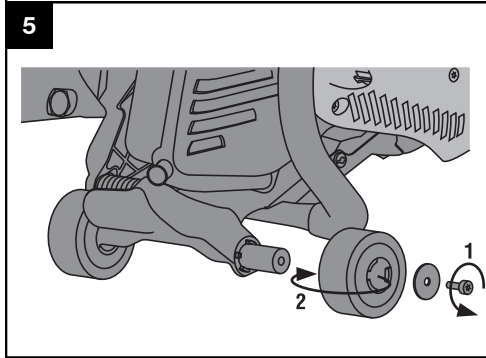
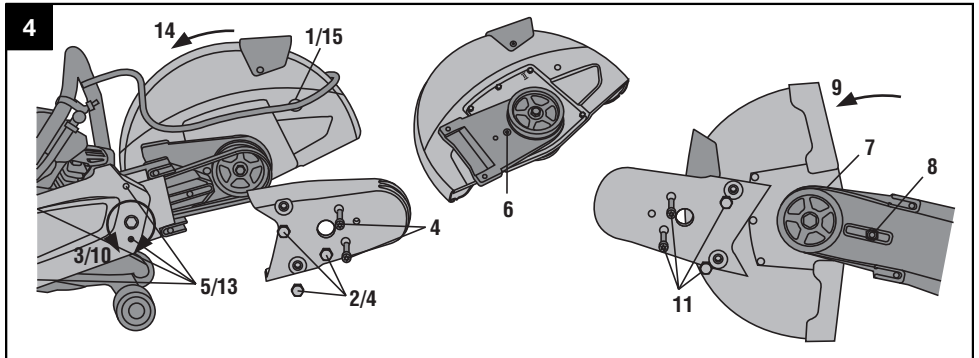

7

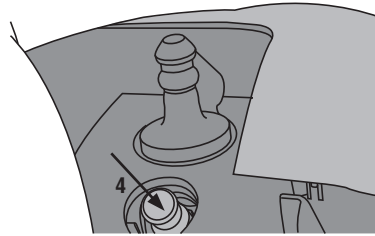
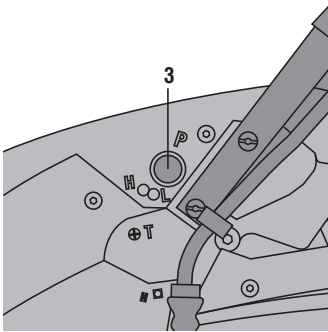
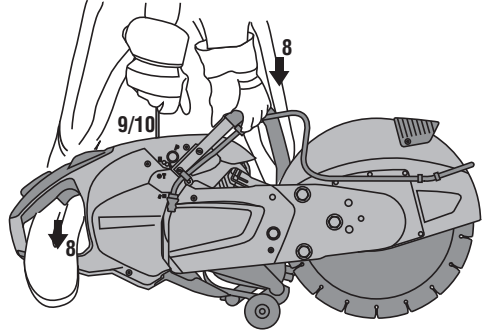
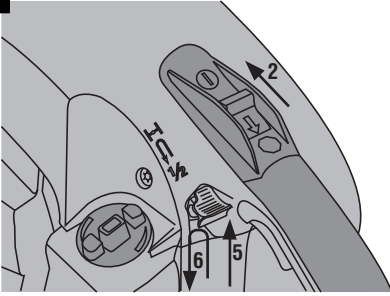

8

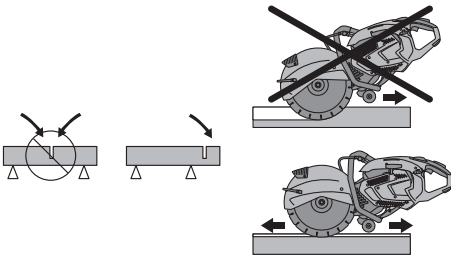

9

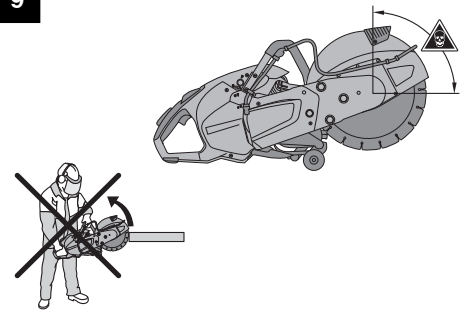

10

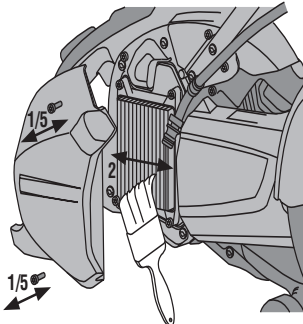

11

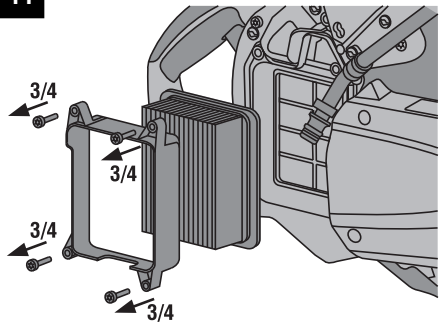

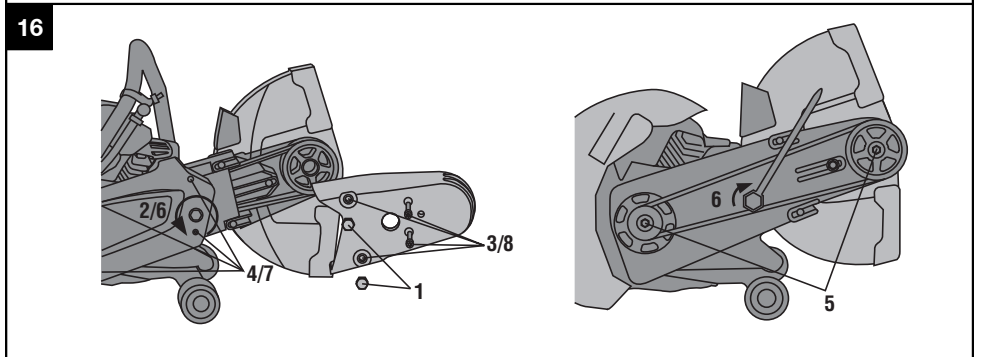
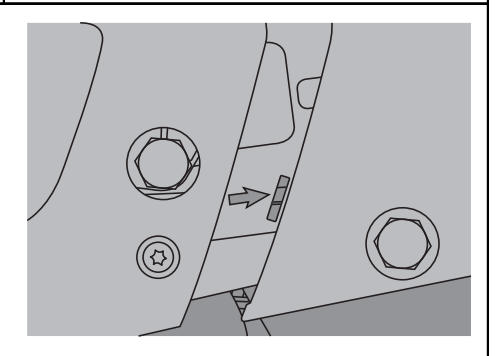
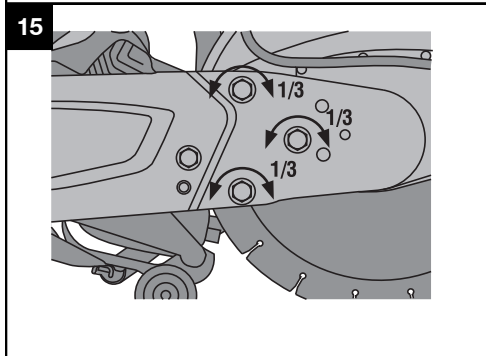
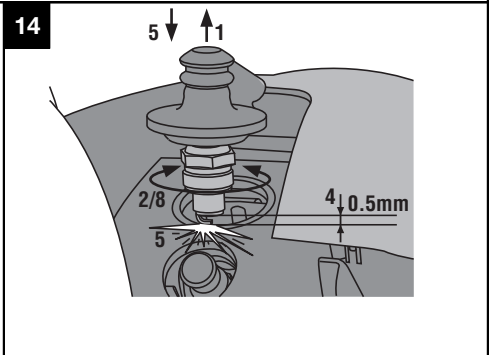
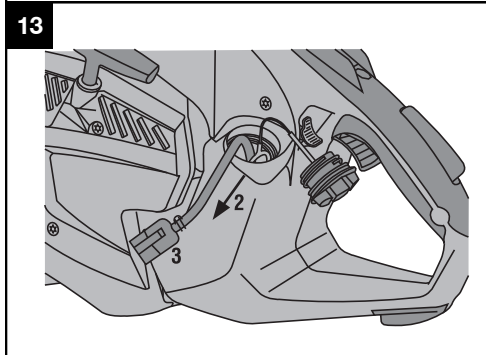
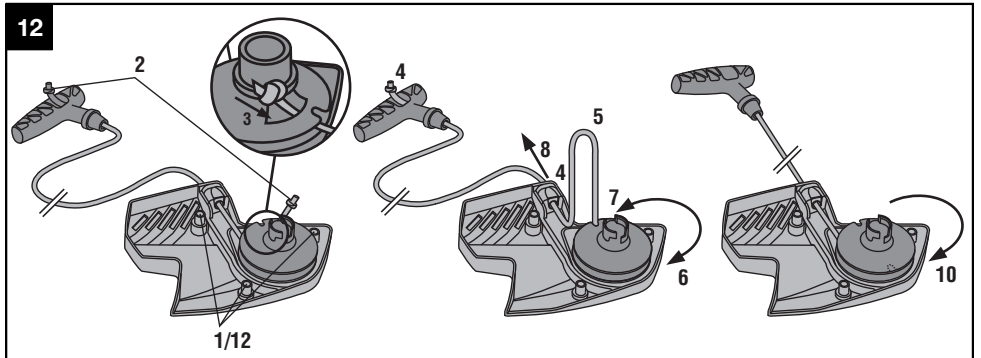

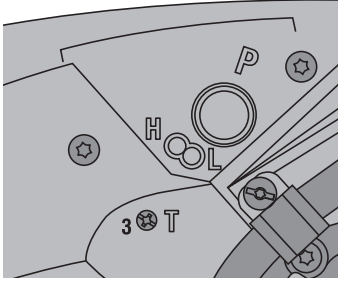

Benzinová rozbrušovací pila DSH 700/ DSH 900

Před uvedením do provozu si bezpodmínečně přečtěte návod k obsluze.

Tento návod k obsluze uchovávejte vždy u nářadí.

Jiným osobám předávejte nářadí pouze s návodem k obsluze.

Obsah	Stránka
1 Všeobecné pokyny	268
2 Popis	269
3 Příslušenství	270
4 Technické údaje	271
5 Bezpečnostní pokyny	273
6 Uvedení do provozu	276
7 Obsluha	279
8 Čistění a údržba	280
9 Odstraňování závad	283
10 Likvidace	285
11 Záruka výrobce nářadí	285
12 Prohlášení o shodě ES (originál)	286

CS

1 Čísla odkazují na obrázky. Obrázky se nacházejí na začátku návodu k obsluze.

V textu tohoto návodu k obsluze označuje výraz "nářadí" vždy benzinovou rozbrušovací pilu DSH 700 nebo DSH 900.

Jednotlivé části nářadí, ovládací a indikační prvky DSH 700/DSH 900 1

① Přední rukojeť

- ② Zadní rukojeť
- ③ Vodicí válečky
- ④ Spínač spuštění/zastavení
- ⑤ Páčka táhla sytiče/aretace poloviční úrovně plynu
- ⑥ Bezpečnostní rukojeť plynu
- ⑦ Páčka plynu
- ⑧ Dekompresní ventil
- ⑨ Sací palivové čerpadlo
- ⑩ Lankový startér
- ⑪ Rozbrušovací kotouč
- ⑫ Upínací šroub
- ⑬ Aretační otvor pro výměnu rozbrušovacího kotouče
- ⑭ Upínací příruba vnější
- ⑮ Ochranný kryt
- ⑯ Rukojeť pro seřízení ochranného krytu kotouče
- ⑰ Vodní ventil
- ⑱ Přípojka vody
- ⑲ Víčko palivové nádrže
- ⑳ Kryt vzduchového filtru
- ㉑ Napínání řemene
- ㉒ Výfuk/tlumič výfuku
- ㉓ Zachytýný filtr jisker
- ㉔ Konektor zapalovací cívky
- ㉕ Typový štítek

Vodicí vozík DSH-FSC 2

- ① Rukojeť
- ② Páčka plynu
- ③ Nastavení hloubky řezu
- ④ Přidržovač
- ⑤ Nádrž na vodu
- ⑥ Přípojka vody
- ⑦ Seřízení osy
- ⑧ Táhlo plynu
- ⑨ Nosný rám

1 Všeobecné pokyny

1.1 Signální slova a jejich význam

NEBEZPEČÍ

Používá se k upozornění na bezprostřední nebezpečí, které by mohlo vést k těžkému poranění nebo k úmrtí.

VÝSTRAHA

Používá se k upozornění na potenciálně nebezpečnou situaci, která může vést k těžkým poraněním nebo k úmrtí.

POZOR

Používá se k upozornění na potenciálně nebezpečnou situaci, která by mohla vést k lehkým poraněním nebo k věcným škodám.

UPOZORNĚNÍ

Pokyny k používání a ostatní užitečné informace.

1.2 Vysvětlení piktogramů a další upozornění

Zákazové značky



Zákaz přepravy na jeřábu

Výstražné značky



Obecné varování



Varování před horkým povrchem



Výstraha před požárem v důsledku odlétařících jisker



Výstraha před zpětným rázem



Výstraha před vdechnutím jedovatých výparů a zplodin



Nejnižší přípustné otáčky používaných rozbrušovačích kotoučů

Příkazové značky



Před použitím si přečtěte návod k obsluze.



Používejte ochranné rukavice



Používejte ochrannou obuv



Používejte ochranu sluchu, ochranu očí, ochranu dýchacího ústrojí a ochrannou helmu



Nepoužívejte ozubené rozbrušovačích kotouče



Nikdy nepoužívejte poškozené rozbrušovačích kotouče



Je zakázáno kouřit a manipulovat s otevřeným ohněm

Symbyly

/min

Otáčky za minutu



Zařízení pro zastavení motoru

P

Sací palivové čerpadlo

Umístění identifikačních údajů na nářadí

Typové označení a sériové označení je umístěné na typovém štítku vašeho nářadí. Zapište si tyto údaje do svého návodu k obsluze a při dotazech adresovaných našemu zastoupení nebo servisnímu oddělení se vždy odvolávejte na tyto údaje.

Typ: _____

Generace: 01 _____

Sériové číslo: _____

CS

2 Popis

2.1 Používání v souladu s určeným účelem

Toto nářadí je určeno pro dělení asfaltu a minerálních nebo kovových materiálů při vedení nářadí ručně nebo pomocí vodícího vozíku a při použití brusných nebo diamantových rozbrušovačích kotoučů a suché nebo mokré metody řezání.

K omezení prašnosti během řezání vám doporučujeme využívat přednostně postup řezání za mokra. Pracovištěm může být: staveniště, dílna, renovační prostory, přestavby a novostavby.

Používejte pouze originální příslušenství a nástroje firmy Hilti, abyste předešli nebezpečí poranění.

Dodržujte také pokyny k bezpečnosti a obsluze pro použité příslušenství.

Materiály ohrožující zdraví (např. azbest) nesmí být opracovávány.

Dodržujte údaje o provozu, péči a údržbě, které jsou uvedeny v návodu k obsluze.

Dodržujte národní požadavky na ochranu zdraví při práci.

Nářadí je určeno pro profesionální uživatele a smí ho obsluhovat, ošetřovat a udržovat pouze autorizovaný a zaškolený personál. Tento personál musí být speciálně informován o případných rizicích. Nářadí a jeho pomocné prostředky mohou být nebezpečné, když s nimi nepřiměřeně zachází nevyškolený personál, nebo když se nepoužívají v souladu s určeným účelem. Zohledněte vlivy okolí. Nepoužívejte zařízení tam, kde existuje nebezpečí požáru nebo exploze. Úpravy nebo změny na nářadí nejsou dovoleny. Nepracujte v uzavřených, nedostatečně větraných prostorech.

2.2 K dodávce standardního vybavení patří:

- 1 Nářadí
- 1 Sada nářadí DSH
- 1 Návod k obsluze
- 1 Sada součástí podléhajících opotřebení DSH

2.3 Abrazivní rozbrušovací kotouč pro ručně vedenou benzinovou rozbrušovací pilu

Abrazivní rozbrušovací kotouče pro benzinovou rozbrušovací pilu jsou vyráběny z brusného granulátu s pojivem tvořeným umělou pryskyřicí. Ke zlepšení průběhu případného zlomení a zvýšení soudržnosti jsou tyto dělicí kotouče opatřeny tkanivem nebo vlákny zesilujícími jejich strukturu.

UPOZORNĚNÍ

Abrazivní rozbrušovací kotouče pro benzinovou rozbrušovací pilu se používají přednostně pro dělení železných a neželezných kovů.

UPOZORNĚNÍ

K dispozici je několik různých materiálů granulátu, jako jsou například oxid hlinitý, karbid křemíku, zirkonium atd., s různými pojivy, resp. tvrdostmi pojiva, podle toho, jaký materiál se má řezat.

2.4 Diamantový rozbrušovací kotouč pro ručně vedenou benzinovou rozbrušovací pilu

Diamantové rozbrušovací kotouče pro benzinové rozbrušovací pily sestávají z ocelového nosného tělesa s diamantovými segmenty (průmyslové diamanty vázané v kovu).

UPOZORNĚNÍ

Diamantové rozbrušovací kotouče se segmenty nebo s uzavřeným řezným obvodem se přednostně používají pro dělení asfaltu a minerálních hmot.

2.5 Specifikace rozbrušovacích kotoučů

Pro nářadí jsou určeny diamantové rozbrušovací kotouče podle specifikace EN 13236. Pro opracovávání kovových materiálů lze pro nářadí použít i rozbrušovací kotouče ze syntetické pryskyřice zpevněné vláknem v souladu s EN 12413 (rovně, ne zalomené, typ 41). Dbejte také na pokyny k použití a montáži od výrobce rozbrušovacích kotoučů.

2.6 Doporučení pro použití

Doporučujeme řezání obrobek neprožezávat v jediném pracovním kroku, ale řezat vykonáním několika pohybů tam a zpět až na požadovanou hloubku řezu.

Při řezání za sucha vám doporučujeme zvednout rozbrušovací kotouč během chodu nářadí každých 30 až 60 sekund mimo prostor řezu (asi na 10 s), abyste tím zabránili poškození diamantového rozbrušovacího kotouče.

K omezení prašnosti během řezání vám doporučujeme využívat přednostně postup řezání za mokra.

3 Příslušenství

Příslušenství DSH 700 a DSH 900

Označení	Krátké označení	Číslo výrobku, popis
Diamantový rozbrušovací kotouč		000000, viz hlavní katalog
Brusný dělicí kotouč		000000, viz hlavní katalog
Olej pro dvoutaktní motory	DSH (1 L)	365827
Zařízení pro přívod vody	DWP 10	365595
Vodící vozík	DSH-FSC	431364
Ochranná helma		267736
Nádrž	DSH	365828
Sada součástí podléhajících opotřebení	DSH	365602

Spotřební materiál a součásti podléhající opotřebení pro DSH 700

Označení	Krátké označení	Číslo výrobku
Vzduchový filtr	DSH	261990
Lanko (5 kusů)	DSH	412230
Startér	DSH 700	359425
Řemen	DSH 12/14"	359476
Filtrační vložka	DSH	412228
Zapalovací svíčka	DSH	412237
Sada nářadí	DSH	359648
Sada válců	DSH 700	412245
Upevňovací šroub kompl.	DSH	412261
Příruba (2 kusy)	DSH	412257
Středící kroužek 20 mm / 1"	DSH	412264

Spotřební materiál a součásti podléhající opotřebení pro DSH 900

Označení	Krátké označení	Číslo výrobku
Vzduchový filtr	DSH	261990
Lanko (5 kusů)	DSH	412230
Startér	DSH 900	359427
Řemen	DSH 12/14"	359476
Řemen	DSH 16"	359477
Filtrační vložka	DSH	412228
Zapalovací svíčka	DSH	412237
Sada nářadí	DSH	359648
Sada válců	DSH 900	412384
Upevňovací šroub kompl.	DSH	412261
Příruba (2 kusy)	DSH	412257
Středící kroužek 20 mm / 1"	DSH	412264

CS

4 Technické údaje

Technické změny vyhrazeny!

UPOZORNĚNÍ

Úroveň vibrací uvedená v těchto pokynech byla naměřena metodou odpovídající normě EN ISO 19432 a lze ji použít pro vzájemné porovnání benzinových rozbrušovačích pil. Hodí se i pro předběžný odhad vibračního zatížení. Uvedená úroveň vibrací se vztahuje na hlavní druhy použití nářadí. Při jiném druhu použití, při použití s jinými nástroji nebo nedostatečné údržbě může být úroveň vibrací odlišná. Úhrnné vibrační zatížení za celou pracovní směnu tak může být výrazně vyšší. Mějte na vědomí, že nadměrné zatížení ruky a paže vibracemi může být příčinou poruch krevního oběhu (např. Raynaudovy choroby). Pro přesný odhad zatížení vibracemi je potřeba brát v úvahu také dobu, kdy je nářadí zapnuté, ale nepoužívá se. Úhrnné vibrační zatížení za celou pracovní směnu se tak může výrazně snížit. Stanovte doplňující bezpečnostní opatření na ochranu pracovníka před působením vibrací, například: údržbu nářadí a nástrojů, udržování rukou v teple, organizace pracovních postupů.

Nářadí	DSH 700 30 cm/ 12"	DSH 700 35 cm/ 14"	DSH 900 35 cm/ 14"	DSH 900 40 cm/ 16"
Konstrukce motoru	Dvoutaktní, jedno- válcový, vzduchem chlazený motor	Dvoutaktní, jedno- válcový, vzduchem chlazený motor	Dvoutaktní, jedno- válcový, vzduchem chlazený motor	Dvoutaktní, jedno- válcový, vzduchem chlazený motor

Nářadí	DSH 700 30 cm/ 12"	DSH 700 35 cm/ 14"	DSH 900 35 cm/ 14"	DSH 900 40 cm/ 16"
Zdvihový objem	68,7 cm ³	68,7 cm ³	87 cm ³	87 cm ³
Hmotnost bez rozbrušovacího kotouče, s prázdnou nádrží	11,3 kg	11,5 kg	11,7 kg	11,9 kg
Hmotnost s vodícím vozíkem bez rozbrušovacího kotouče, s prázdnou nádrží	42,3 kg	42,5 kg	42,7 kg	42,9 kg
Jmenovitý výkon	3,5 kW	3,5 kW	4,3 kW	4,3 kW
Maximální otáčky vřetena	5 100/min	5 100/min	5 100/min	4 700/min
Otáčky motoru	10 000±200/min	10 000±200/min	10 000±200/min	10 000±200/min
Volnoběžné otáčky	2 500...3 000/min	2 500...3 000/min	2 500...3 000/min	2 500...3 000/min
Rozměry s kotoučem (D x Š x V) v mm	783 x 261 x 434	808 x 261 x 434	808 x 261 x 434	856 x 261 x 466
Zapalování (typ)	Elektronicky řízený čas zapalování	Elektronicky řízený čas zapalování	Elektronicky řízený čas zapalování	Elektronicky řízený čas zapalování
Vzdálenost elektrod	0,5 mm	0,5 mm	0,5 mm	0,5 mm
Zapalovací svíčka	Výrobce: NGK Typ: CMR7A-5	Výrobce: NGK Typ: CMR7A-5	Výrobce: NGK Typ: CMR7A-5	Výrobce: NGK Typ: CMR7A-5
Karburátor	Výrobce: Walbro Model: WT Typ: 895	Výrobce: Walbro Model: WT Typ: 895	Výrobce: Walbro Model: WT Typ: 895	Výrobce: Walbro Model: WT Typ: 895
Palivová směs	Olej Hilti 2 % (50:1) nebo olej TC 4 % (25:1)	Olej Hilti 2 % (50:1) nebo olej TC 4 % (25:1)	Olej Hilti 2 % (50:1) nebo olej TC 4 % (25:1)	Olej Hilti 2 % (50:1) nebo olej TC 4 % (25:1)
Objem nádrže	900 cm ³	900 cm ³	900 cm ³	900 cm ³
Upínací kroužek	otočný	otočný	otočný	otočný
Průměr otvoru kotouče/upínací otvor vřetena	20 mm nebo 25,4 mm	20 mm nebo 25,4 mm	20 mm nebo 25,4 mm	20 mm nebo 25,4 mm
Max. vnější průměr kotouče	308 mm	359 mm	359 mm	410 mm
Nejmenší vnější průměr příruby	102 mm	102 mm	102 mm	102 mm
Maximální tloušťka kotouče (tloušťka těla pilového kotouče)	5,5 mm	5,5 mm	5,5 mm	5,5 mm
Maximální hloubka řezu	100 mm	125 mm	125 mm	150 mm
Hladina akustického tlaku* L _{pa,eq} ISO 19432 (ISO 11201)	99 dB(A)	99 dB(A)	102 dB(A)	102 dB(A)
Nejistota hladiny akustického tlaku L _{pa,eq}	2,8 dB(A)	2,8 dB(A)	3,0 dB(A)	3,0 dB(A)
Naměřená hladina zvukového výkonu 2000/14/EC (ISO 3744)	108 dB(A)	108 dB(A)	112 dB(A)	112 dB(A)

Nářadí	DSH 700 30 cm/ 12"	DSH 700 35 cm/ 14"	DSH 900 35 cm/ 14"	DSH 900 40 cm/ 16"
Nejistota naměřené hladiny zvukového výkonu	2,5 dB(A)	2,5 dB(A)	2,5 dB(A)	2,5 dB(A)
Garantovaná hladina zvukového výkonu L _{wa} 2000/14/EC (ISO 3744)	111 dB(A)	111 dB(A)	115 dB(A)	115 dB(A)
Hodnota vibrací* a _{h,eq} rukojeť vpředu/vzadu ISO 19432 (EN 12096)	4,5 / 3,2 m/s ²	4,7 / 5,0 m/s ²	6,3 / 6,2 m/s ²	5,2 / 4,5 m/s ²
Nejistota pro hodnotu vibrací	2,4 / 2,1 m/s ²	2,2 / 2,1 m/s ²	1,9 / 2,7 m/s ²	2,3 / 2,1 m/s ²
Poznámka	* Hladina akustického tlaku a hodnoty vibrací byly zjišťovány na základě zhodnocení chodu v poměru 1/7 volnoběhu a 6/7 plného výkonu.	* Hladina akustického tlaku a hodnoty vibrací byly zjišťovány na základě zhodnocení chodu v poměru 1/7 volnoběhu a 6/7 plného výkonu.	* Hladina akustického tlaku a hodnoty vibrací byly zjišťovány na základě zhodnocení chodu v poměru 1/7 volnoběhu a 6/7 plného výkonu.	* Hladina akustického tlaku a hodnoty vibrací byly zjišťovány na základě zhodnocení chodu v poměru 1/7 volnoběhu a 6/7 plného výkonu.

5 Bezpečnostní pokyny

Vedle technických bezpečnostních pokynů uvedených v jednotlivých kapitolách tohoto návodu k obsluze je nutno vždy striktně dodržovat následující ustanovení.

5.1 Všeobecná bezpečnostní opatření

- Použijte správné nářadí. Nepoužívejte nářadí pro účely, pro které není určeno, nýbrž pouze k určenému účelu, a to pouze pokud je v bezvadném stavu.**
- Nedotýkejte se rotujících dílů. Nářadí zapínejte teprve v pracovní oblasti.** Dotyk rotujících dílů, zejména rotujících nástrojů, může vést ke zranění.
- Používejte pouze originální příslušenství nebo přídatná zařízení, která jsou uvedena v návodu k obsluze.** Používání jiných dílů příslušenství nebo přídatných zařízení než těch, která jsou doporučena v návodu k obsluze, může pro vás představovat nebezpečí úrazu.
- Nářadí a vodící vozík držte vždy pevně oběma rukama za příslušné rukojeti. Rukojeti udržujte suché, čisté a nezamaštěné olejem ani vazelinou.**
- Řezy prováděné v nosných zdech nebo jiných strukturách mohou ovlivnit statiku, zejména při průřezu ocelové armatury nebo nosných prvků. **Před prací se poraďte s odpovědným statikem, architektem nebo příslušným stavbyvedoucím.**
- Nepřetěžujte nářadí. Lépe a bezpečněji pracujte v udaném výkonnostním rozsahu.**
- Nářadí nikdy nepoužívejte bez ochranného krytu.**

- Zabezpečte, aby jiskry vznikající při práci nevyvolaly žádné nebezpečí, např. nezasáhly vás ani jiné osoby. Nasad'te proto správně ochranný kryt.**
- Nasad'te správně ochranný kryt na nářadí. Musí být bezpečně upevněn a jeho poloha musí zajišťovat maximální ochranu tak, aby ve směru k obsluze zbyvala pouze nejmenší možná nechráněná část rozbrušovacího kotouče. Ochranný kryt je určen k ochraně uživatele před částmi zlomeného rozbrušovacího kotouče a před neúmyslným dotykem kotouče.**
- Nepoužívané nářadí musí být bezpečně uloženo. Nářadí, které se nepoužívá, musí být uloženo na suchém výše položeném nebo uzavřeném místě mimo dosah dětí.**
- Před opravou nářadí vypněte.**
- Při odkládání nářadí dbejte na jeho bezpečné ustavení.**
- Po použití nářadí vypněte.**
- Přístroj svěrujte do opravy pouze kvalifikovaným odborným pracovníkům, kteří mají k dispozici originální náhradní díly. Tak zajistíte, že přístroj bude i po opravě bezpečný.**
- O přístroj pečujte do opravy svědomitě. Kontrolujte, zda pohyblivé díly přístroje bezvadně fungují a neváznou, zda díly nejsou zlomené nebo poškozené tak, že je narušena jeho funkce. Poškozené díly nechte před použitím přístroje opravit. Mnoho úrazů má na svědomí nedostatečná údržba přístroje.**

CS

- p) Před výměnou rozbrušovacího kotouče nebo seřizováním ochranného krytu nářadí vypněte.
- q) Nářadí v chodu neodkládejte bez dozoru.
- r) Při rozbrušování obrobků vždy nastavte plyn do polohy pro plný výkon.
- s) Tam, kde by nástroj mohl poškodit skrytá elektrická vedení, držte nářadí za izolované rukojeti. Při kontaktu se silovým vedením se nechráněné kovové díly nářadí mohou dostat pod napětí a pracovníka tak vystavit riziku úrazu elektrickým proudem.
- t) Děti je nutno upozornit, že si s nářadím / přístrojem / zařízením nesmí hrát.
- u) Nářadí nesmí používat děti nebo méně zdatné osoby.
- v) Nářadí ani vodící vozík nesmí být přepravovány pomocí jeřábu.
- w) Neodstavujte nářadí ani vodící vozík na šikmých plochách. Vždy dbejte na bezpečné ustavení nářadí a vodícího vozíku.

5.2 Vhodné vybavení pracoviště



- a) Zajistěte dobré osvětlení pracoviště.
- b) Postarejte se o dobré větrání pracoviště. Špatně větraná pracoviště mohou způsobit zdravotní potíže z důvodu zatížení prachem.
- c) **Nepracujte v uzavřených místnostech.** Kyslíčnick uhelnatý, nespálené uhlovodíky a benzol ve výfukových plynech mohou způsobit udušení.
- d) **Udržujte své pracoviště v pořádku. Z pracoviště odstraňte všechny předměty, kterými byste se mohli poranit.** Nepořádek na pracovišti může být příčinou úrazů.
- e) **Zajistěte obrobek. Pokud je to nutné, používejte upínací přípravky nebo svěrák pro pevné uchycení obrobku. Obrobek nedržte rukou.**
- f) **Noste vhodné oblečení. Nenoste volný oděv ani šperky. Vlasy, oděv a rukavice držte v bezpečné vzdálenosti od pohybujících se dílů.** Volný oděv, šperky a dlouhé vlasy jimi mohou být zachyceny.
- g) **Při práci ve volném prostoru se doporučuje neklouzavá obuv.**
- h) **Děti držte v bezpečné vzdálenosti. Nepovolané osoby držte mimo své pracoviště.**
- i) **Dbejte na přirozené držení těla. Zaujměte bezpečný postoj a udržujte rovnováhu.** Tak můžete nářadí v neočekávaných situacích lépe kontrolovat.
- j) **Montáž naplněné nádrže na vodu na vodící vozík provádějte pouze v případě, kdy je na vodící vozík přimontováno nářadí.** Tím se zabrání překlopení vodícího vozíku.
- k) **Skrytá elektrická, plynová a vodovodní vedení představují vážné nebezpečí, pokud by při práci byla poškozena. Proto si předem zkontrolujte pracovní oblast, např. přístrojem pro vyhledávání kovů.** Vnější kovové díly nářadí se při náhodném

poškození elektrického vedení mohou ocitnout pod napětím.

- l) **Nikdy nepracujte na žebříku.**
- m) **Nepracujte s nářadím nad výši ramen.**
- n) **Při prořezávání zabezpečte i oblast na protilehlé straně prací.** Vybourané části mohou vypadnout do bočního směru nebo směrem dolů a poranit jiné osoby.
- o) **Zabezpečte pracovní oblast ve směru dolů.**
- p) **Při použití metody rozbrušování za mokra dbejte na to, aby voda odtékala kontrolovaně a aby nedošlo k ohrožení nebo poškození okolí pracoviště odtékající nebo odstříkující vodou.**
- q) **Zabezpečte pracovní oblast ve směru dolů.**

5.3 Tepelná bezpečnost



- a) **Při výměně nástroje používejte ochranné rukavice, protože nástroj se při práci zahřívá.**
- b) **Výfuk a motor se zahřívají na velmi vysoké teploty. Držte nářadí vždy pevně oběma rukama za příslušné rukojeti.**

5.4 Kapaliny (benzín a olej)

- a) **Benzin a olej skladujte v dobře větrané místnosti v nádržích na palivo, jež odpovídají příslušným předpisům.**
- b) **Před naplňováním paliva nechte nářadí vychladnout.**
- c) **K doplňování paliva používejte vhodný trychtýř.**
- d) **Benzin ani jiné hořlavé kapaliny nepoužívejte k čištění.**
- e) **Nenaplňujte palivo do nářadí v prostoru pracoviště.**
- f) **Při doplňování benzínu dbejte na to, aby nedošlo k jeho rozliti.**

5.5 Řezný kal

Vyhýbejte se potřísnění pokožky řezným kalem.

5.6 Výpary



- a) **Při doplňování paliva nekuřte!**
- b) **Zabraňte nadýchání se benzinových výparů a výfukových plynů.**
- c) **Výfukové plyny obsahující jiskry a jiskry vznikající v průběhu řezání mohou způsobit požár nebo výbuch. Zajistěte, aby vznikající jiskry nemohly zapálit hořlavé (benzín, suchá tráva atd.) nebo výbušné (plyn atd.) látky.**

5.7 Prach



- a) Při rozbrušování (zvláště při rozbrušování metodou za sucha) vzniká velké množství prachu škodícího zdraví. **Pracovník, jakož i osoby, které se zdržují v blízkosti, musí za provozu nářadí používat vhodné respirátory.**
- b) Při zpracování neznámých materiálů může vznikat prach a plyny s různými chemickými příměsmi. Tyto látky mohou způsobovat závažná poškození zdraví. **Informujte se u zadavatele nebo u příslušných úředních orgánů na nebezpečnost daných materiálů. Používejte vy i další osoby, jež se zdržují v okolí, pouze takové respirátory, které jsou schválené pro příslušné látky.**
- c) **K omezení prašnosti během řezání minerálních hmot a asfaltu vám doporučujeme využívat přednostně postup řezání za mokra.**
- d) Prach z materiálů, jako jsou nátěry s obsahem olova, některé druhy dřeva, minerály a kov, může být zdraví škodlivý. Kontakt s tímto prachem nebo jeho vdechování může způsobit alergické reakce nebo onemocnění dýchacích cest pracovníka nebo osob v okolí. Materiál obsahující azbest smí obrábět pouze odborníci. **K omezení prašnosti během řezání vám doporučujeme využívat přednostně postup řezání za mokra. Postarejte se o dobré větrání pracoviště. Doporučujeme používat respirátor s filtrem třídy P2. Dodržujte předpisy pro obráběné materiály platné v příslušné zemi.**

5.8 Požadavky na uživatele

- a) **Nezapomínejte na pracovní přestávky, relaxační cvičení a cviky s prsty pro jejich lepší prokrvení.**
- b) **Buďte pozorní, dávejte pozor na to, co děláte a přistupujte k práci se zařízením rozumně. Nářadí nepoužívejte, jste-li unaveni nebo pod vlivem drog, alkoholu nebo léků. Moment nepozornosti při použití nářadí může vést k vážným úrazům.**

5.9 Bezpečnostní pokyny pro řezání materiálu rozbrušovacími kotouči



- a) **Ujistěte se, že je řezný nástroj nasazený podle pokynů výrobce.**
- b) **Řezné nástroje musí být pečlivě uloženy a užívány podle pokynů výrobce.**
- c) **Používejte pouze takové rozbrušovací kotouče, jejichž přípustné otáčky jsou alespoň tak vysoké, jako jsou nejvyšší otáčky nářadí.**
- d) **Poškozené, házející nebo vibrující rozbrušovací kotouče nesmí být používány.**

- e) **Vnější průměr a tloušťka nástroje musí odpovídat rozměrovým údajům nářadí.** U nástrojů s chybnými rozměry nelze zabezpečit dostatečnou ochranu a jejich použití může vést ke ztrátě kontroly nad nářadím.
- f) **Nepoužívejte ozubené dělicí nástroje.** Tyto nástroje jsou často příčinou zpětných rázů nebo ztráty kontroly nad nářadím.
- g) **Ved'te nářadí rovnoměrně a bez bočního tlaku na rozbrušovací kotouč. Nasazujte nářadí na obrobek vždy v pravém úhlu. Během rozbrušování nemějte jeho směr ani bočním tlakem, ani ohýbáním kotouče.** Existuje nebezpečí poškození nebo rozlomení rozbrušovacího kotouče.
- h) **Nepokoušejte se brzdit otáčení rozbrušovacího kotouče rukou.**
- i) **Rozbrušovací kotouče, příruby a ostatní příslušenství musí na hřídel nářadí přesně dosedat.** Upínání nástroje, které přesně neodpovídají rozměrům hřídele nářadí, se otáčejí nestojnoměrně, velmi silně vibrují a mohou způsobit ztrátu kontroly nad nářadím.
- j) **Vždy používejte pouze nepoškozené upevňovací příruby se správným průměrem odpovídajícím použitému rozbrušovacímu kotouči.** Vhodné upínací příruby podporují rozbrušovací kotouč, a tím omezují pravděpodobnost jeho rozlomení.
- k) **Při montáži rozbrušovacích kotoučů dbejte na to, aby se shodoval uvedený směr otáčení kotouče a směr otáčení nářadí.**
- l) **Skladujte rozbrušovací kotouč v souladu s doporučením výrobce.** Nevhodné skladování může vést k poškození rozbrušovacího kotouče.
- m) **Nepoužívejte rozbrušovací kotouče s větší tloušťkou než 5,5 mm (0,22").**
- n) **Po použití sejmete rozbrušovací kotouč z nářadí.** Při transportu nářadí s namontovaným rozbrušovacím kotoučem může dojít k poškození kotouče.
- o) **Bruné kotouče pro benzinové rozbrušovací pily, které se použijí pro metodu řezání za mokra, musejí být dopoužívány ještě tentýž den, neboť delší působení mokra či vlhkosti negativně ovlivňuje pevnost rozbrušovacích kotoučů.**
- p) **Dbejte na časovou lhůtu použitelnosti u rozbrušovacích kotoučů s pojivem z umělé pryskyřice a nepoužívejte rozbrušovací kotouče po uplynutí této lhůty.**
- q) **Otupené diamantové rozbrušovací kotouče (z pojiva nevyčnívají žádné diamanty) nabruste pomocí řezání silně brusných materiálů, jako jsou pískovec apod.**
- r) **Nepoužívejte poškozené diamantové rozbrušovací kotouče (nalomení těla kotouče, vylomené nebo otupené segmenty, poškozený upínací otvor, zohýbané nebo zdeformované tělo kotouče, silné zabarvení v důsledku přehřátí, diamantové segmenty bez stranového přesahu atd.)**

5.10 Osobní ochranné pomůcky



Obsluha, jakož i osoby, které se zdržují v blízkosti, musí během provozování nářadí používat vhodné

ochranné brýle, ochrannou přilbu, ochranu sluchu, ochranné rukavice a bezpečnostní pracovní obuv.

6 Uvedení do provozu



6.1 Palivo

UPOZORNĚNÍ

K pohonu dvoutaktního motoru slouží palivová směs složená z benzínu a oleje. Kvalita této palivové směsi má rozhodující vliv na funkci a životnost motoru.

POZOR

Zabraňte přímému kontaktu kůže s benzinem.

POZOR

Postarejte se o dobré větrání pracoviště a zamezte vdechování benzinových výparů.

POZOR

Použijte nádrž za palivo, která odpovídá příslušným předpisům.

POZOR

Alkylátový benzin nemá stejnou hustotu (hmotnost) jako běžný benzin. K zabránění poškození při provozu s alkylátovým benzinem je nutné nechat nářadí nově seřadit v servisním středisku Hilti. Jako alternativní řešení lze zvýšit podíl oleje na 4 % (1:25).

6.1.1 Olej pro dvoutaktní motory

Používejte olej Hilti pro dvoutaktní vzduchem chlazené motory nebo jakostní oleje třídy TC pro dvoutaktní motory.

6.1.2 Benzin

Používejte benzin natural nebo super s oktanovým číslem alespoň 90 ROZ.

Podíl alkoholu (na příklad etanol, metanol atd.) v použitém palivu nesmí překročit 10 %, neboť by tím docházelo k výraznému ovlivnění životnosti motoru.

6.1.3 Příprava palivové směsi

POZOR

Pokud použijete palivo s chybným směšovací poměrem nebo s nevhodným olejem, dojde k poškození motoru. Při použití oleje Hilti pro dvoutaktní motory dodržujte směšovací poměr: 1 díl oleje + 50 dílů benzínu. Při použití jakostních olejů třídy TC pro dvoutaktní mo-

tory dodržujte směšovací poměr: 1 díl oleje + 25 dílů benzínu.

1. Do nádoby pro palivo nejprve nalijte požadované množství oleje pro dvoutaktní motory.
2. Následně do nádoby pro palivo nalijte benzin.
3. Uzavřete nádobu s palivem.
4. Palivo promíchejte protřepáním nádoby s palivem.

6.1.4 Skladování palivové směsi

POZOR

V nádobě s palivem může vznikat přetlak. Uzávěr nádoby s palivem proto otevírejte opatrně.

POZOR

Palivo skladujte v dobře větrané, suché místnosti.

Připravujte palivovou směs vždy pouze v množství, které je třeba pro spotřebu během několika následujících dní. Nádrž na palivo jednou za čas vyčistěte.

6.1.5 Doplnění paliva/nádrže nářadí



POZOR

Nenaplňujte nářadí v oblasti pracovního prostoru (zachovejte vzdálenost minimálně 3 m od pracoviště).

NEBEZPEČÍ

Při doplňování paliva nekuřte!

POZOR

Nenaplňujte palivo do nářadí v místnosti, kde by mohlo dojít ke vznícení benzinových výparů od otevřeného ohně nebo jisker.

POZOR

Nenaplňujte palivo do nářadí, je-li motor v chodu.

POZOR

Nenaplňujte palivo do nářadí, když je motor horký.

POZOR

Při plnění paliva používejte vhodné ochranné rukavice.

POZOR

Zabraňte rozlití paliva!

POZOR

Jestliže při plnění nádrže dojde ke znečištění vašeho oblečení palivem, musíte se bezodkladně převléci.

POZOR

Po plnění paliva očistěte nářadí a příslušenství od případného potřísnění palivem.

NEBEZPEČÍ

Kontrolujte těsnost nářadí. Pokud dochází k úniku paliva, je nepřipustné spouštět motor.

1. Palivo promíchejte (směs oleje pro dvoutaktní motory a benzínu) protřepáním nádoby s palivem.
2. Nářadí ustavte do stabilní, svislé polohy.
3. Otevřete víko palivové nádrže na nářadí jeho otočením proti směru hodinových ručiček.
4. Palivo pomalu doplňte prostřednictvím trychtýře.
5. Uzavřete víko palivové nádrže na nářadí jeho otočením po směru hodinových ručiček.
6. Uzavřete nádobu s palivem.

6.2 Montáž/výměna rozbrušovacího kotouče



POZOR

Poškozené, házející nebo vibrující rozbrušovací kotouče nesmí být používány.

POZOR

Hodnota přípustných otáček používaných nástrojů musí být minimálně tak vysoká jako hodnota uvedená na nářadí jako nejvyšší hodnota otáček. U příslušenství, jež se otáčí rychleji, než je přípustné, může dojít ke znehodnocení.

POZOR

Používejte pouze rozbrušovací kotouče s upínacím otvorem o \varnothing 20 mm nebo \varnothing 25,4 mm (1").

POZOR

Rozbrušovací kotouče, příruby, brusné talíře a ostatní příslušenství musí na hřídel nářadí přesně dosedat. Upínané nástroje, které přesně neodpovídají rozměrům hřídele nářadí, se otáčejí nestejně, velmi silně vibrují a mohou způsobit ztrátu kontroly nad nářadím.

POZOR

Nepoužívejte rozbrušovací kotouče ze syntetické pryskyřice zpevněné vláknem, jejichž doba použitelnosti uplynula.

POZOR

Nepoužívejte poškozené diamantové rozbrušovací kotouče (nalomení těla kotouče, vylomené nebo otupené segmenty, poškozený upínací otvor,

zohýbané nebo zdeformované tělo kotouče, silné zabarvení v důsledku přehřátí, diamantové segmenty bez stranového přesahu atd.)

1. Zasuňte aretační kolík do otvoru v zakrytí řemene a otáčejte rozbrušovacím kotoučem tak dlouho, dokud aretační kolík nezaskočí.
2. Otáčením klíče proti směru hodinových ručiček uvolněte upevňovací šroub.
3. Sejměte upínací přírubu a rozbrušovací kotouč.
4. Překontrolujte, zda upínací otvor rozbrušovacího kotouče, který se chystáte namontovat, odpovídá středicímu nastavci ve středícím pouzdru. Středící pouzdro je na jedné straně osazeno středícím nastavcem o \varnothing 20 mm a na opačné straně středícím nastavcem o \varnothing 25,4 mm (1").
5. Upínací a středící plochy na nářadí i na rozbrušovacím kotouči očistěte.
6. **POZOR** Dbejte na to, aby směr otáčení vyznačený šipkou na rozbrušovacím kotouči odpovídal směru otáčení vyznačenému na nářadí. Rozbrušovací kotouč nasadte na středící nákržek upínací příruby.
7. Upevňovací přírubu nasadte na hnací osu a dotáhněte upínací šroub rozbrušovacího kotouče otáčecím ve směru hodinových ručiček.
8. Zasuňte aretační kolík do otvoru v zakrytí řemene a otáčejte rozbrušovacím kotoučem tak dlouho, dokud aretační kolík nezaskočí.
9. Upínací šroub rozbrušovacího kotouče dotáhněte utahovacím momentem 25 Nm.

6.3 Nastavení ochranného krytu



NEBEZPEČÍ

Nářadí používejte jen s příslušnými ochranami.

NEBEZPEČÍ

Nasadte správně ochranný kryt. Odlétající částičky materiálu směřujte od obsluhy a od nářadí.

VÝSTRAHA

Před montáží a úpravami nářadí musí být motor a rozbrušovací nástroj zcela v klidu.

Uchopte ochranný kryt za držadlo, jež je k tomu určené, a natočte ochranný kryt do požadované polohy.

6.4 Přestavba pily z pozice pro normální řezání na pozici pro řezy podél profilů 4



NEBEZPEČÍ

Nasadte správně ochranný kryt. Odlétající částechy materiálu směřujte od obsluhy a od nářadí.

UPOZORNĚNÍ

Z důvodu výhodnější polohy těžiště se doporučuje po provedení řezů podél profilů opět pilu přestavit do polohy po normální řezy.

UPOZORNĚNÍ

Po provedení prací přezkontrolujte, zda lze rozbrušovací kotoučem lehce rukou otáčet a zda jsou veškeré součásti a šrouby řádně dotaženy.

NEBEZPEČÍ

Nářadí používejte jen s příslušnými ochranami.

Abyste bylo možné provádět řezy co nejbližší hranám a stě-nám, lze přední část ramene pily natočit tak, aby k němu při pohledu zezadu rozbrušovací kotouč na pravé straně doléhal.

1. Z krytu kotouče odstraňte ostříkovací trysky.
2. Povolte tři upínací matice na přední části ramene pily asi o jednu otáčku.
3. Povolte hnací řemen opatrným pootočením napínací vačky řemene proti směru hodinových ručiček až na doraz (cca ¼ otáčky).
4. Z přední části ramene pily odstraňte tři upínací matice a dva upevňovací šrouby a sejměte zakrytování řemene a přední část ramene pily.
5. Povolte čtyři upevňovací šrouby na zadním zakrytování řemene a zakrytování sejměte.
6. Z přední části ramene pily odstraňte dorazový šroub pro omezení otočného pohybu.
7. Hnací řemen pečlivě nasadte na řemenice.
8. Přední část ramene pily nasadte zpředu na jeho zadní část. Namontujte pouze prostřední upínací matice. Matice utáhněte pouze rukou.
9. Kryt kotouče natočte tak, aby otvor směřoval dozadu.
10. Napněte hnací řemen opatrným pootočením napínací vačky řemene po směru hodinových ručiček až na doraz (cca ¼ otáčky).
11. Pomocí příslušných dvou upínacích matic a upevňovacích šroubů upevněte přední zakrytování řemene.
12. Dotáhněte všechny tři upínací matice (18 Nm).

13. Nasadte zadní zakrytování řemene a upevněte je pomocí příslušných čtyř šroubů.
14. Kryt kotouče natočte tak, aby otvor směřoval dopředu.
15. Na přední vybrání v krytu kotouče upevněte ostříkovací trysky.

6.5 Aretace vodicích válečků ve směru otáčení 5

VÝSTRAHA

K zabránění nezamýšleným pohybům nebo spadnutí pily ze střech, stavebních lešení nebo mírně se svažujících ploch vždy zablokujte vodicí válečky ve směru otáčení. Využijte k tomu vestavěnou blokovací funkci spočívající v montáži vodicích válečků do polohy, kdy jsou otočené o 180°.

1. Povolte upínací šrouby vodicích válečků a vodicí válečky odejměte.
2. Válečky otočte o 180° a namontujte upevňovací šrouby.
3. Ujistěte se, že jsou vodicí válečky bezpečně upevněné.

6.6 Vodicí vozík 6

UPOZORNĚNÍ

Pro případ rozsáhlého nasazení podlahové pily doporučujeme použít vodicí vozík.

UPOZORNĚNÍ

Zvláště při prvním uvedení do provozu dbejte na to, aby bylo táhlo plynu správně seřizeno. Při stisku plynové páčky musí benzinová rozbrušovací pila dosáhnout úrovně plného výkonu. Pokud by tomu tak nebylo, lze táhlo plynu přestavit otáčením napínáku lankového táhla.

POZOR

Nářadí bezodkladně vypněte pomocí spínače zastavení, jestliže vážně táhlo plynu vodicího vozíku.

NEBEZPEČÍ

Před uvedením do provozu přezkontrolujte, zda je nářadí správně upevněno na vodicím vozíku.

1. Přestavte páku nastavení hloubky řezu do horní polohy.
2. Povolnění hvězdicového šroubu otevřete předřžovač.
3. Rozbrušovací pilu usaďte kolečky do předního uložení pro nářadí, jak je zobrazeno, a překlopte držadlo pily pod předřžovač.
4. Rozbrušovací pilu upevněte dotažením hvězdicového šroubu.
5. Namontujte naplněnou nádrž na vodu.
6. Držadlo přestavte do pracovní výšky, která je pro vás pohodlná.
7. Nastavte ochranný kryt.

7 Obsluha



7.1 Startování motoru 7

VÝSTRAHA

Nebezpečí popálení! Výfuk je za provozu velmi horký a zůstává velmi horký ještě delší dobu i po vypnutí motoru. Je tomu tak i při volnoběhu. **Noste ochranné rukavice a nedotýkejte se horkého výfuku!** Dotknutí horkého výfuku může způsobit těžké popáleniny.

VÝSTRAHA

Nebezpečí poranění! Poškozený výfuk může překračovat přípustnou hlasitost, a způsobit tak těžké poškození sluchu. **Nikdy nepoužívejte nářadí s poškozeným, chybějícím nebo změněným výfukem. Poškozený výfuk nechte vyměnit.**

UPOZORNĚNÍ

Nebezpečí požáru! Horký výfuk může zapálit hořlavý materiál. **Horké nářadí nikdy nepokládejte na hořlavý materiál!**

UPOZORNĚNÍ

Tento výfuk je vybavený katalyzátorem, díky čemuž motor splňuje normy pro emise výfukových plynů. **V žádném případě neprovádějte jakékoliv změny katalyzátoru ani ho nedemontujte: je to nezákonné.**

POZOR

Při obrábění podkladu může dojít k odštipnutí materiálu. **Používejte ochranné brýle, ochranné rukavice a, jestliže nepoužíváte odsávání prachu, lehkou ochranu dýchacích cest.** Úlomky materiálu mohou poranit částí těla a oči.

POZOR

Nářadí a rozbrušování jsou zdrojem hluku. **Používejte ochranu sluchu.** Příliš silný hluk může poškodit sluch.

POZOR

Nástroj a součásti nářadí se při používání silně zahřívají a stávají se horkými. **Při výměně nástroje používejte ochranné rukavice. Dotýkejte se nářadí jen na rukojetích k tomu vyhrazených.** Může dojít k popálení rukou. **Dbejte na to, aby horké nářadí nepřišlo při skladování a přepravě do kontaktu s hořlavými látkami.**

VÝSTRAHA

Nepovolané osoby držte ve vzdálenosti cca 15 m od vašeho pracoviště. **Dbejte zvláště na pracovní prostor nacházející se za vámi.**

NEBEZPEČÍ

Nepracujte v uzavřených místnostech. Kyslíčnick uhelnatý, nespálené uhlovodíky a benzol ve výfukových plynech mohou způsobit udušení.

VÝSTRAHA

Rozbrušovací kotouč se při volnoběhu musí zcela zastavit. **Pokud by tomu tak nebylo, musí se snížit volnoběžné otáčky. Jestliže by to nebylo možné nebo by to nemělo žádoucí vliv, je nutné zajistit opravu nářadí.**

VÝSTRAHA

Všimnete-li si, že rukojeť plynu nemá hladký chod, je nutné motor bezodkladně odstavit pomocí hlavního spínače.

VÝSTRAHA

Po montáži nového rozbrušovacího kotouče je nutné ponechat nářadí v chodu na plné otáčky bez zatížení po dobu cca 1 minuty.

VÝSTRAHA

Před použitím přezkoušejte řádnou funkci spínače spuštění/zastavení. Přepnete-li spínač do polohy "Zastavit", musí se zastavit chod motoru.

1. Nářadí postavte na podlahu na stabilní podložku.
2. Spínač spuštění/zastavení přepněte do polohy "Start".
3. Stiskněte dvakrát až třikrát nasávací palivové čerpadlo (P), dokud nebude tlačítko čerpadla zcela naplněné palivem.
4. Stiskněte dekompresní ventil.
5. Pokud je motor studený, zatáhněte za páčku táhla sytiče směrem vzhůru. Tím se aktivuje sytič a poloha poloviční úrovně plynu.
6. Pokud je motor zahřátý, zatáhněte za páčku táhla sytiče směrem vzhůru a následně ji opět stlačte dolů. Tím se aktivuje pouze poloha poloviční úrovně plynu.
7. Zkontrolujte, zda se rozbrušovací kotouč může volně otáčet.
8. Levou rukou pevně přidržte přední rukojeť a pravou nohou se postavte na spodní část zadní rukojeti.
9. Pravou rukou pomalu zatáhněte za linkový startér, až ucítíte odpor lanka.
10. Zatáhněte silou za linkový startér.
11. Jakmile uslyšíte první cyklus zapalování (po 2 až 5 zataženích), přesuňte páčku táhla sytiče zpět do výchozí polohy.
12. Tento postup opakujte s uzavřenou páčkou táhla plynu, dokud se motor nespustí.

UPOZORNĚNÍ V případě příliš velkého počtu pokusů o spuštění motoru s aktivním sytičem dochází k přehlcení motoru.

CS

13. Jakmile se motor rozeběhne, musíte krátce stisknout rukojeť plynu. Tím dojde k deaktivaci polohy poloviční úrovně plynu a rovněž sytiče, a motor tak zůstává v chodu na volnoběh.

7.2 Technika řezání

NEBEZPEČÍ

Nářadí a vodící vozík držte vždy pevně oběma rukama za příslušné rukojeti. Rukojeti udržujte suché, čisté a nezamaštěné olejem ani vazelinou.

NEBEZPEČÍ

Ujistěte se, že se v pracovním prostoru, a zejména v pracovním prostoru ve směru řezu nezdržují žádné osoby.

NEBEZPEČÍ

Ved'te nářadí rovnoměrně a bez bočního tlaku na rozbrušovací kotouč. Nasazujte nářadí na obrobek vždy v pravém úhlu. Během rozbrušování neměňte jeho směr ani bočním tlakem, ani ohýbáním kotouče. Existuje nebezpečí poškození nebo rozlomení rozbrušovacího kotouče.

POZOR

Upevněte obrobek a odřezávanou část takovým způsobem, aby se nemohly nekontrolovaně pohybovat.

UPOZORNĚNÍ

Při rozbrušování obrobku vždy nastavte plyn do polohy pro plný výkon.

CS

UPOZORNĚNÍ

Neprovádějte řezy do nadměrné hloubky. Obrobky řežte pokud možno pomocí několika postupných řezů.

7.2.1 Zabraňte zablokování 8

POZOR

Nikdy nepřipusťte uváznutí rozbrušovacího kotouče a netlačte příliš při řezání. Nikdy se nepokoušejte okamžitě dosáhnout nadměrné hloubky řezu. Přetížením rozbrušovacího kotouče se zvyšuje jeho náchylnost ke zkroucení. Uváznutí rozbrušovacího kotouče v řezu zvyšuje pravděpodobnost zpětného rázu nebo zlomení rozbrušovacího kotouče.

POZOR

Desky nebo velké obrobky podepřete tak, aby řez v průběhu rozbrušování a po jeho ukončení zůstal otevřený a nesvíral se.

7.2.2 Zamezení zpětnému rázu 9

POZOR

Nasazujte nářadí na obrobek vždy shora. Rozbrušovací kotouč se smí dotýkat obrobku pouze částmi pod středem otáčení.

POZOR

Pokud vkládáte rozbrušovací kotouč do již existujícího řezu, dbejte zvýšené opatrnosti.

7.3 Motor odstavte

VÝSTRAHA

Jestliže se motor nedá odstavit stiskem hlavního vypínače, je nutné motor nouzově odstavit zatažením za páčku sytiče.

VÝSTRAHA

Nářadí se smí sejmut pouze v případě, kdy je rozbrušovací kotouč zastavený. Nářadí skladujte a přepravujte vždy ve stojící poloze.

1. Uvolněte páčku plynu.
2. Spínač spuštění/zastavení přepněte do polohy "Zastavit".

8 Čištění a údržba



VÝSTRAHA

Před prováděním veškerých údržbářských, čisticích a opravárenských úkonů nářadí vypněte.

8.1 Údržba

8.1.1 Před započetím práce

- » Překontrolujte bezchybný stav a kompletnost nářadí a v případě potřeby opravte.
- » Překontrolujte těsnost nářadí a při jakémkoli podezření na netěsnost ji opravte.
- » Zkontrolujte znečištění nářadí a v případě potřeby očistěte.

» Zkontroluje řádnou funkci ovládacích prvků a v případě potřeby nechte opravit.

» Překontrolujte, zda je stav rozbrušovacího kotouče bezvadný, případně jej vyměňte.

8.1.2 Jednou za půl roku

- » Dotáhněte šrouby a matice přístupné zvenku.
- » Zkontrolujte znečištění palivového filtru a v případě potřeby vyměňte.
- » Jestliže hnací řemen při zatížení rozbrušovacího kotouče prokluzuje, řemen dopněte.

8.1.3 V případě potřeby

- » Dotáhněte šrouby a matice přístupné zvenku.
- » Vyměňte vzduchový filtr, pokud motor nářadí nelze nastartovat nebo se znatelně snížil jeho výkon.

- » Zkontrolujte znečištění palivového filtru a v případě potřeby vyměňte.
- » Pokud motor nářadí nelze nastartovat, nebo lze nastartovat pouze s obtížemi, vyčistěte/vyměňte zapalovací svíčku.
- » Jestliže hnací řemen při zatížení rozbrušovacího kotouče prokluzuje, řemen dopněte.
- » Proveďte seřízení volnoběžných otáček, pokud se rozbrušovací kotouč při volnoběhu zcela nezastaví.

8.2 Výměna vzduchového filtru



NEBEZPEČÍ

Pracovník, jakož i osoby, které se zdržují v blízkosti, musí při provádění prací, při kterých vzniká prach, používat lehké respirátory.

POZOR

Prach vnikající do nářadí je může zničit. Nikdy neppracujte s poškozeným vzduchovým filtrem nebo bez něj. Při výměně vzduchového filtru musí nářadí stát, a nikoli být položené na boku. Dbejte na to, aby se prach nedostal na mřížku filtru nacházející se pod samotným vzduchovým filtrem.

UPOZORNĚNÍ

Vzduchový filtr vyměňte, pokud se znatelně sníží výkon motoru nebo se zhorší chování při jeho startování.

UPOZORNĚNÍ

U tohoto nářadí dochází k čištění vzduchu pro spalovací motor od většiny nasávaného prachu pomocí bezúdržbového, předřazeného cyklonového odlučovače. Toto předběžné čištění je důvodem podstatného snížení nároků na údržbu v porovnání s běžnými systémy.

1. Povolte upevňovací šrouby na víko vzduchového filtru a toto víko sejměte.
2. Vzduchový filtr a komoru filtru pečlivě očistěte od ulpívajícího prachu (použijte vysavač).
3. Povolte upevňovací šrouby držáku filtru a vzduchový filtr vyjměte.
4. Nasaďte nový vzduchový filtr a upevněte jej pomocí držáku filtru.
5. Nasaďte víko vzduchového filtru a přitáhněte je upevňovacími šrouby.

8.3 Výměna přetrženého startovacího lanka

POZOR

Příliš krátké startovací lanko může způsobit poškození pláště. Startovací lanko v žádném případě nezkracujte.

1. Povolte tři upevňovací šrouby a odejměte montážní sestavu startéru.
2. Z navijecí cívky a z rukojeti startéru odstraňte zbylé části lanka.
3. Na jednom konci nového startovacího lanka udělejte pevný uzel a volný konec lanka zaveďte shora do cívky pro lanko.
4. Volný konec lanka provlečte zesponu otvorem v plášti startéru a zesponu rukojeti startéru a na konci lanka udělejte rovněž pevný uzel.
5. Startovací lanko vytáhněte z pláště, jak je zobrazeno, a veďte je drážkou na navijecí cívice.
6. Startovací lanko přidržeťte pevně v blízkosti drážky na navijecí cívice a navijecí cívku otáčejte ve směru hodinových ručiček až na doraz.
7. Navijecí cívku otočte od dorazu zpět alespoň o 1/2 otáčky, maximálně o 1 1/2 otáčky, dokud nebudou drážka na cívice a průvlak v plášti startéru v zákrytu.
8. Navijecí cívku pevně uchopte a lanko vytáhněte ve směru držadla startéru z pláště.
9. Lanko držte napnuté a navijecí cívku uvolněte, aby se mohlo startovací lanko samočinně navinout.
10. Startovací lanko vytáhněte až na doraz a překontrolujte, zda lze navijecí cívku v této poloze otočit rukou ještě alespoň o 1/2 otáčky ve směru hodinových ručiček. Pokud to není možné, musí se pružina povolit o jednu otáčku proti směru hodinových ručiček.
11. Montážní sestavu startéru nasaďte na nářadí a opatrně ji stlačte směrem dolů. Zatažením za startovací lanko se dosáhne toho, aby spojka zapadla do aretace a montážní sestava startéru zcela dolehla.
12. Sestavu startéru upevněte pomocí příslušných třech upevňovacích šroubů.

8.4 Kontrola a výměna palivového filtru

UPOZORNĚNÍ

Palivový filtr pravidelně kontrolujte.

UPOZORNĚNÍ

Při doplňování benzínu do nářadí dbejte na to, aby do benzínové nádrže nevnikly žádné nečistoty.

1. Otevřete palivovou nádrž.
2. Vyjměte palivový filtr z palivové nádrže.
3. Palivový filtr zkontrolujte.
Je-li palivový filtr silně znečištěný, musíte jej vyměnit.
4. Filtr zasuňte zpět do palivové nádrže.
5. Palivovou nádrž uzavřete.

8.5 Čištění zapalovacích svíček/nastavení vzdálenosti elektrod, případně výměna zapalovacích svíček

POZOR

Bezprostředně po ukončení provozu narádí mohou být zapalovací svíčky a části motoru horké. Zamezte popálení tím, že budete používat odpovídající ochranné rukavice nebo před započetím prací necháte narádí vychladnout.

Používejte pouze zapalovací svíčky typu NGK-CMR7A-5.

1. Konektor zapalovací svíčky stáhněte se současným mírným pootočením.
2. Pomocí klíče na zapalovací svíčky vyšroubujte zapalovací svíčku z válce.
3. V případě potřeby očistěte elektrodu pomocí měkkého drátěného kartáčku.
4. Zkontrolujte vzdálenost elektrod (0,5 mm) a pokud je to nutné, nastavte ji pomocí listové měrky na žádanou hodnotu.
5. Zastrčte zapalovací svíčku do zásuvky konektoru zapalovací svíčky a zapalovací svíčku opřete závitěm o těleso válce.
6. Spínač spuštění/zastavení přepněte do polohy "Start".
7. **POZOR Vyhýbejte se dotýkání elektrody zapalovací cívky.**
Zatáhněte za startovací lanko (stisknout dekompresní ventil).
Musí být zřetelně vidět přeskakující jiskra na elektrodách
8. Pomocí klíče na zapalovací svíčky zašroubujte zapalovací svíčku do válce (12 Nm).
9. Nastrčte konektor zapalovací svíčky na svíčku.

8.6 Napínání hnacího řemene

POZOR

Volný hnací řemen může být příčinou poškození narádí. Jestliže hnací řemen při zatížení rozbrušovacího kotouče prokluzuje, řemen dopněte.

UPOZORNĚNÍ

Jakmile začne být po dopnutí viditelná značka opotřebení na ramenu pily, musí se hnací řemen vyměnit.

Toto narádí je vybaveno poloautomatickým zařízením na napínání řemene na principu působení pružiny.

1. Povolte tři upínací matice na přední části ramene pily asi o jednu otáčku.
2. Po uvolnění matic se hnací řemen samočinně napne silou působení pružiny.
3. Opět dotáhněte všechny tři upínací matice (18 Nm).

8.7 Výměna hnacího řemene

UPOZORNĚNÍ

Po provedení prací přezkontrolujte, zda lze rozbrušovací kotoučem lehce rukou otáčet a zda jsou veškeré součásti a šrouby řádně dotaženy.

1. Povolte tři upínací matice na přední části ramene pily asi o jednu otáčku.
2. Povolte hnací řemen opatrným pootočením napínací vačky řemene proti směru hodinových ručiček až na doraz (cca ¼ otáčky).
3. Z přední části ramene pily odstraňte horní a spodní upínací matice a dva upevňovací šrouby a sejměte zakrytování řemene.
4. Povolte čtyři upevňovací šrouby na zadním zakrytování řemene a zakrytování sejměte.
5. Sejměte vadný hnací řemen. Nový hnací řemen pečlivě nasadte na obě řemenice.
6. Napněte hnací řemen opatrným pootočením napínací vačky řemene po směru hodinových ručiček až na doraz (cca ¼ otáčky).
7. Nasadte zadní zakrytování řemene a upevněte je pomocí příslušných čtyř šroubů.
8. Pomocí příslušných dvou upínacích matic a upevňovacích šroubů upevněte přední zakrytování řemene.
9. Dotáhněte všechny tři upínací matice (18 Nm).

8.8 Nastavení karburátoru

POZOR

Neodborná manipulace s nastavením karburátoru může vést k poškození motoru.

Karburátor tohoto narádí byl před jeho expedicí optimálně nastaven a zapečetěn (trysky H a L). U tohoto karburátoru mohou uživatelé nastavovat volnoběžné otáčky (tryska T). Veškeré další nastavovací práce musí být prováděny servisními středisky Hilti.

UPOZORNĚNÍ

Pomocí vhodného plochého šroubováku (šířka čepele 4 mm/ ⁵/₃₂ ") otáčejte nastavovacím šroubem v rámci nastavovacího rozsahu bez použití výraznější sily.

1. Vyčistěte vzduchový filtr.
2. Nářadí nechte zahřát na provozní teplotu.
3. Volnoběžnou trysku (T) nastavte tak, aby narádí při volnoběhu mělo klidný chod a aby rozbrušovací kotouč zůstal bezpečně bez pohybu.

8.9 Čištění

Pečlivě očištěné narádí je nejlepším předpokladem pro bezporuchový, bezpečný provoz.

Značné množství nečistot ulpívajících na motoru a ve větracích otvorech může vést k přehřívání.

» Nepřipusťte, aby do vnitřního prostoru zařízení vnikly cizí předměty.

» K čištění nepoužívejte vysokotlaké čističe ani tekoucí vodu!

» Nepoužívejte prostředky pro ošetření s obsahem silikonu.

» Povrch zařízení pravidelně čistěte lehce navlhčeným hadříkem nebo suchým kartáčkem.

» Zajistěte, aby veškeré rukojeti byly vždy suché, čisté a beze stop oleje a tuku.

8.10 Údržba

Pravidelně kontrolujte poškození vnějších dílů nářadí a příslušenství a správnou funkci všech ovládacích prvků. Nářadí nepoužívejte, když jsou poškozeny jeho díly, nebo když ovládací prvky nefungují správně. Dejte nářadí opravit do servisu firmy Hilti.

8.11 Kontrola po čistících a údržbářských pracích

Po čistících a údržbářských pracích je nutno zkontrolovat, zda jsou připevněná veškerá ochranná zařízení a zda bezvadně fungují.

8.12 Převrta ve vozidlech



POZOR

K zabránění nebezpečí požáru nechte nářadí před přepravou zcela vychladnout.

POZOR

Při přepravě nářadí zásilkovou službou musí být nářadí na benzin vždy plně vyprázdněná. Pro přepravu

vám doporučujeme pokud možno zachovat originální balení.

1. Demontujte rozbrušovací kotouč.
2. Zajistěte nářadí proti převrácení, poškození a úniku paliva.
3. Vodicí vozík přepravujte vždy s vyprázdněnou nádrží na vodu.

8.13 Dlouhodobější skladování nářadí

NEBEZPEČÍ

Nepoužívané nářadí musí být bezpečně uloženo. Nářadí, které se nepoužívá, musí být uloženo na suchém výše položeném nebo uzavřeném místě mimo dosah dětí.

1. Vyprázdněte palivovou nádrž a nechte nářadí v chodu na volnoběh do vyčerpání paliva.
2. Demontujte rozbrušovací kotouč.
3. Nářadí důkladně očistěte a kovové součásti potřete mazacím tukem.
4. Demontujte zapalovací cívku.
5. Do válce vlijte malé množství oleje pro dvoutaktní motory (1 až 2 čajové lžičky).
6. Několikrát zatáhněte za rukojeť startéru. Tím se olej rozprostře po celém válci.
7. Nasadte zapalovací svíčku.
8. Nářadí obalte plastovou fólií.
9. Nářadí uložte do skladu.

9 Odstraňování závad

CS

Porucha	Možná příčina	Náprava
Rozbrušovací kotouč se během řezání zpomaluje nebo se zcela zastaví.	Příliš vysoký tlak při řezání (rozbrušovací kotouč ulpívá v řezu).	Snižte tlak při řezání a vedte nářadí v přímém směru.
	Příliš malé napnutí řemene nebo poškození řemene.	Řemen napněte nebo vyměňte.
	Rozbrušovací kotouč není řádně namontován a dotažen.	Překontrolujte způsob montáže a utahovací moment.
	Nesprávný směr otáčení rozbrušovacího kotouče.	Zkontrolujte směr otáčení a případně kotouč obraťte.
Silné vibrace, vychylování řezu ze směru	Přední část ramene pily není upevněná.	Dotáhněte upínací matice.
	Rozbrušovací kotouč není řádně namontován a dotažen.	Překontrolujte způsob montáže a utahovací moment.
	Rozbrušovací kotouč poškozený (nevhodné specifikace, trhliny, chybějící segmenty, zkroucení, znaky přehřátí, deformace atd.).	Rozbrušovací kotouč vyměňte.
Motor pily nelze nastartovat, nebo pouze s potížemi.	Středící pouzdro chybně namontováno.	Překontrolujte, zda upínací otvor rozbrušovacího kotouče, který se chystáte namontovat, odpovídá středícímu nástavci ve středícím pouzdru.
	Prázdná nádrž na benzin (není palivo v karburátoru).	Doplňte nádrž na benzin.
	Znečištěný vzduchový filtr.	Vzduchový filtr vyměňte.

Porucha	Možná příčina	Náprava
Motor pily nelze nastartovat, nebo pouze s potížemi.	Přehlcený motor (mokrý zapalovací svíčka).	Vysušte zapalovací svíčku a komoru válce (vymontujte svíčku). Uzavřete páčku táhla sytiče a několikrát zopakujte postup startování motoru.
	Chybná palivová směs.	Nádrž vyprázdňte a palivová vedení a nádrž vypláchněte. Naplňte nádrž správným palivem.
	Vzduch v palivovém vedení (v karburátoru není palivo).	Odvzdušněte palivové vedení několika stisknutím nasávacího palivového čerpadla.
	Znečištěný palivový filtr (v karburátoru není žádné palivo, nebo je ho tam málo).	Vyčistěte nádrž a vyměňte palivový filtr.
	Je viditelná pouze slabá nebo žádná zapalovací jiskra (na vymontované zapalovací svíče).	Očistěte zapalovací svíčku od opalů. Zkontrolujte a nastavte vzdálenost elektrod. Vyměňte zapalovací svíčku. Zkontrolujte a případně vyměňte zapalovací cívkou, kabel, násuvné kontakty a spínače.
	Příliš nízká komprese.	Zkontrolujte kompresi motoru a případně vyměňte opotřebované díly (pístní kroužky, píst, válec atd.).
	Velmi nízké teploty.	Nářadí nechte pomalu zahřát na pokojovou teplotu a poté opakujte startovací postup.
	Znečištěná ochranná mřížka proti jiskrám, resp. výstupní otvor výfuku.	Vyčistěte.
	Dekompresní ventil má těžký chod.	Uvolněte ventil.
	Nízký výkon motoru/pily	Znečištěný vzduchový filtr.
Je viditelná pouze slabá nebo žádná zapalovací jiskra (na vymontované zapalovací svíče).		Očistěte zapalovací svíčku od opalů. Zkontrolujte a nastavte vzdálenost elektrod. Vyměňte zapalovací svíčku. Zkontrolujte a případně vyměňte zapalovací cívkou, kabel, násuvné kontakty a spínače.
Nesprávné palivo nebo voda a nečistoty v nádrži.		Vypláchněte palivový systém, vyměňte benzinový filtr, změňte palivo.
Nevhodné specifikace rozbrušovacího kotouče pro materiál, který se má řezat.		Specifikaci pozměňte, resp. informujte se u společnosti Hilti.
Hnací řemen nebo rozbrušovací kotouč prokluzují.		Překontrolujte napnutí hnacího řemene a upnutí kotouče a případné nedostatky odstraňte.
Příliš nízká komprese.		Zkontrolujte kompresi motoru a případně vyměňte opotřebované díly (pístní kroužky, píst, válec atd.).
Chybná, resp. jiná než optimální manipulace (příliš vysoký tlak při řezání, přehřívání rozbrušovacího kotouče, ulpívání rozbrušovacího kotouče po stranách, nevhodný rozbrušovací kotouč atd.).		Dodržujte pokyny pro použití podle návodu k obsluze.
Práce v nadmožské výšce nad 1 500 m.		Nechte nastavit karburátor v servisním středisku Hilti.

Porucha	Možná příčina	Náprava
Nízký výkon motoru/pily	Nastavení palivové směsi není optimální (směs paliva se vzduchem).	Nechte nastavit karburátor v servisním středisku Hilti.
Rozbrušovací kotouč se při volnoběhu zcela nezastaví.	Příliš vysoké volnoběžné otáčky.	Překontrolujte volnoběžné otáčky a případně nastavte.
	Je zaaretovaná poloha poloviční úrovně plynu.	Polohu poloviční úrovně plynu uvolněte.
	Vadná odstředivá spojka.	Vyměňte odstředivou spojku.
Nefunguje jednotka startéru.	Zuby spojky nejsou v záběru.	Vyčistěte, aby byly opět schopné pohybu.

10 Likvidace



Nářadí Hilti jsou převážně vyrobena z recyklovatelných materiálů. Předpokladem pro recyklaci materiálů je jejich řádné rozřazení. V mnoha zemích již firma Hilti stará nářadí na recyklování přijímá. Informujte se v zákaznickém servisním oddělení Hilti nebo u svého obchodního zástupce.

Doporučená předběžná úprava při likvidaci kalu

UPOZORNĚNÍ

Z hlediska ochrany životního prostředí je problematické odvádět kal do povrchových vod nebo do kanalizace bez vhodné předběžné úpravy. Informujte se u místních úředních orgánů o platných předpisech.

1. Shromažďujte kal (např. prostřednictvím vodního vysavače)
2. Kal nechte usadit a pevné složky zlikvidujte odvozem na stavební skládku. (Koagulační prostředky mohou odlučovací proces urychlit.)
3. Před odvedením zbývající vody (zásaditá, hodnota pH > 7) do kanalizace ji neutralizujte přidáním kyselých neutralizačních prostředků nebo zředěním velkým množstvím vody.

CS

11 Záruka výrobce nářadí

V případě otázek k záručním podmínkám se prosím obraťte na místního partnera HILTI.

12 Prohlášení o shodě ES (originál)

Označení:	Benzinová rozbrušovací pila
Typové označení:	DSH 700/ DSH 900
Generace:	01
Rok výroby:	2008

Prohlašujeme na výhradní zodpovědnost, že tento výrobek je ve shodě s následujícími směrnici a normami: 2006/42/EG, do 19. dubna 2016: 2004/108/ES, od 20. dubna 2016: 2014/30/EU, 2011/65/EU, 2000/14/EG, EN ISO 12100, EN ISO 19432.

Hilti Corporation, Feldkircherstrasse 100,
FL-9494 Schaan



Paolo Luccini
Head of BA Quality and Process Management
Business Area Electric Tools & Accessories
05/2012



Johannes Wilfried Huber
Senior Vice President

Business Unit Diamond

05/2012

Technická dokumentace u:

Hilti Entwicklungsgesellschaft mbH
Zulassung Elektrowerkzeuge
Hiltistrasse 6
86916 Kaufering
Deutschland



Hilti Corporation

LI-9494 Schaan

Tel.: +423/234 21 11

Fax: +423/234 29 65

www.hilti.com

Hilti = registered trademark of Hilti Corp., Schaan
Pos. 1 | 20150922

