



Hilti HIT-FP 700 R



qr.hilti.com/
manual/?id=2295511

Deutsch
English
Nederlands
Français
Español
Português
Italiano
Dansk
Svenska
Norsk
Suomi
Eesti
Latviešu
Lietuvių
Polski
Čeština
Slovenčina
Magyar
Slovenščina
Hrvatski
Русский
Български
Română
Ελληνικά
Türkçe
عربي
日本語
한국어
繁體中文
Tiếng Việt
ไทย
پاسا ملايو



(B)

DANGER





















Contains: lithium hydroxide (B),
L-(+)-tartaric acid (B),
Causes skin irritation. (B),
Causes serious eye damage. (B)

Contains 2-octyl-2H-isothiazol-3-one.
May produce an allergic reaction



UFI: J6H3-V6YR-391K-G1QU (B)



1		6		11	 t _{assembly}	16	
2		7		12	 t _{pre-loading 75%} 	17	
3		8		13	 t _{cure}  100%	18	
4		9		14	 t _{roughen}	19	
5		10	 t _{work}	15	 t _{blowing}		





- DE** 1 Ungerissener Beton; 2 Gerissener Beton; 3 Trockener Beton; 4 Wassergesättigter Beton; 5 Hammerbohren; 6 Diamantbohren; 7 Hohlbohrer; 8 Aufräufwerkzeug; 9 Bewehrungsstahl; 10 Verarbeitungszeit; 11 Montagezeit; 12 Vorbelastungszeit; 13 Aushärzeit; 14 Aufrauszeit; 15 Ausbläszeit; 16 Temperatur des Betons; 17 Kartuschen Temperatur; 18 ECO Modus; 19 Automatische Filterreinigung
- EN** 1 Uncracked concrete; 2 Cracked concrete; 3 Dry concrete; 4 Water saturated concrete; 5 Hammer drilling; 6 Diamond coring; 7 Hollow drill bit; 8 Roughening tool; 9 Rebar; 10 Working time; 11 Assembly Time; 12 Pre-loading Time; 13 Curing time; 14 Roughening time; 15 Blowing time; 16 Temperature of concrete; 17 Cartridge temperature; 18 ECO mode; 19 Automatic filter cleaning
- NL** 1 Niet gescheurd beton; 2 Gescheurd beton; 3 Droog beton; 4 Waterverzadigd beton; 5 Hamerboeren; 6 Diamantboeren; 7 Holle boor; 8 Opruwgereedschap; 9 Wapening; 10 Werktijd; 11 Montagetijd; 12 Voorlaadtijd; 13 Uithardtijd; 14 Opruwtijd; 15 Blaasijd; 16 Betontemperatuur; 17 Patron-temperatuur; 18 Eco-modus; 19 Automatische filterreiniging
- FR** 1 Béton non fissuré; 2 Béton fissuré; 3 Béton sec; 4 Béton saturé d'eau; 5 Perçage à percussion; 6 Carottage au diamant; 7 Foret creux; 8 Outil d'ébauchage; 9 Barre d'armature; 10 Temps de travail; 11 Temps d'assemblage; 12 Temps de précontrainte; 13 Temps de durcissement; 14 Temps d'ébauchage; 15 Temps de soufflage; 16 Température du béton; 17 Température de la cartouche; 18 Mode ECO; 19 Nettoyage automatique du filtre
- ES** 1 Hormigón no fisurado; 2 Hormigón fisurado; 3 Hormigón seco; 4 Hormigón saturado de agua; 5 Taladro con percusión; 6 Taladro con diamante; 7 Taladro con broca hueca y aspiración; 8 Util de rugosidad; 9 Barras corrugadas para armado; 10 Tiempo de trabajo; 11 Tiempo de montaje; 12 Tiempo de precarga; 13 Tiempo de fraguado; 14 Tiempo de rugosidad; 15 Tiempo de soplado; 16 Temperatura del hormigón; 17 Temperatura del cartucho; 18 Modo ECO; 19 Limpieza automática del filtro
- PT** 1 Betão não fissurado; 2 Betão fissurado; 3 Betão seco; 4 Betão saturado de água; 5 Furar com percussão; 6 Furar com equipamento diamantado; 7 Broca de coroa oca; 8 Ferramenta de rugosidade; 9 Varão de armadura; 10 Tempo de trabalho; 11 Tempo de montagem; 12 Tempo de pré-carga; 13 Tempo de cura total; 14 Tempo de rugosidade; 15 Tempo de sopra; 16 Temperatura do betão; 17 Temperatura do cartucho; 18 Modo ECO; 19 Limpeza automática do filtro
- IT** 1 Calcestruzzo non fessurato; 2 Calcestruzzo fessurato; 3 Calcestruzzo secco; 4 Calcestruzzo saturo d'acqua; 5 Hammerbohren; 6 Diamantbohren; 7 Carotaggio diamantato; 7 Punta cava; 8 Attrezzo per irruvidimento; 9 Armatura; 10 Tempo di lavorazione; 11 Tempo di assemblaggio; 12 Tempo di precaricamento; 13 Tempo di indurimento; 14 Tempo di irruvidimento; 15 Tempo di soffiaggio; 16 Temperatura del calcestruzzo; 17 Temperatura della cartuccia; 18 Modalità ecologica; 19 Pulizia automatica del filtro
- DA** 1 Beton uden revner; 2 Revnet beton; 3 Torr beton; 4 Vandmættet beton; 5 Hammerboring; 6 Diamantkerneboring; 7 Hul borebit; 8 Hulopkradningsværktøj; 9 Armeringsjern; 10 Arbejdstid; 11 Monteringstid; 12 Forbelastningstid; 13 Hærdningstid; 14 Opkradningstid; 15 Blæsetid; 16 Betontemperatur; 17 Patronens temperatur; 18 Øko-tilstand; 19 Automatisk filterrensning
- SV** 1 Icke sprucken betong; 2 Sprucken betong; 3 Torr betong; 4 Vattenmättad betong; 5 Slagboring; 6 Diamantkärnboring; 7 Ihåligt borr; 8 Uppruggningsverktyg; 9 Armeringsjärn; 10 Användningstid; 11 Monteringstid; 12 Förbelastningstid; 13 Härdningstid; 14 Uppruggningstid; 15 Blåstid; 16 Betongens temperatur; 17 Patron-temperatur; 18 Eco läge; 19 Automatisk filterrengöring
- NO** 1 Ikke sprukket betong; 2 Sprukket betong; 3 Torr betong; 4 Vanntettet betong; 5 Hammerboring; 6 Diamantboring; 7 Hulbor; 8 Skrubbeverktøy; 9 Armeringsstål; 10 Bearbejdsstid; 11 Monteringsstid; 12 For-belastningstid; 13 Herdetid; 14 Skrubbetid; 15 Blåsetid; 16 Betongens temperatur; 17 Patron-temperatur; 18 Øko-modus; 19 Automatisk filterrengjøring
- FI** 1 Ei-löikellut betoni; 2 Lohkellut betoni; 3 Kuiva betoni; 4 Veden kyllästämä betoni; 5 Poraus iskulla; 6 Timanttiporaus; 7 Putkipora; 8 Karhennustyökalu; 9 Raudtoitus; 10 Käsitelyaika; 11 Asennusaika; 12 Esikuumitusaika; 13 Kovettumisaika; 14 Karhennusaika; 15 Puhallus aika; 16 Betonin lämpötila; 17 Kasetin lämpötila; 18 Eco-tila; 19 Automaattinen suodattimen puhdistus
- ET** 1 Pragudefa betoon; 2 Pragudefa betoon; 3 Kuivbetoon; 4 Veega küllastunud betoon; 5 Löökpüürimine; 6 Teemantpüürimine; 7 Öonespuur; 8 Karestustarkivi; 9 Armatuurraud; 10 Töötlusaeg; 11 Koostamisaeg; 12 Eellaadimisaeg; 13 Tardumisaeg; 14 Karestusaeg; 15 Puhumisaeg; 16 Betooni temperatuur; 17 Kasseti temperatuur; 18 ECO-režiim; 19 Automaatne filtripuhastus
- LV** 1 Nesaplaisājis betons; 2 Saplaisājis betons; 3 Sauss betons; 4 Ar ūdeni piesātināts betons; 5 Triecienuvārdā betons; 6 Urbšana ar diamanta urbi; 7 Atveru urbi; 8 Raupjotāšanas instrumenti; 9 Dzelzs armatūra; 10 Apstrādes laiks; 11 Montāžas laiks; 12 Iepriekšējās uzlādes laiks; 13 Sacietēšanas laiks; 14 Raupjotāšanas laiks; 15 Pūta laiks; 16 Betona temperatūra; 17 Kārtirdza temperatūra; 18 Režimā ECO; 19 Automātiskā filtra attīrīšana

- LT** 1 Nesutūrinėjės betonas; 2 Sutūrinėjės betonas; 3 Sausas betonas; 4 Šlapias betonas; 5 Smūginis gręžimas; 6 Deimantinis gręžimas; 7 Tuščiaaviduris grąžias; 8 Šiurkštinimo įrankis; 9 Armatūrinis plienas (Rebar); 10 Naudojimo trūkmė; 11 Montavimo trūkmė; 12 Išankstinio apkrovimo trūkmė; 13 Kietėjimo trūkmė; 14 Šiurkštinimo trūkmė; 15 Pučia laikas; 16 Betono temperatūra; 17 Kasėtės temperatūra; 18 Eco režimas; 19 Automatinis filtras valymas
- PL** 1 Beton niespękany; 2 Beton spekany; 3 Beton suchy; 4 Beton nasycony wodą; 5 Wiercenie udarowe; 6 Wiercenie diamentowe; 7 Wiertło otworowe; 8 Narzędzie do uszorstniania powierzchni; 9 Pręt zbrojeniowy; 10 Czas zelowania; 11 Czas montażu; 12 Czas wstępnej obciążenia; 13 Czas utwardzania; 14 Czas uszorstniania; 15 Czas dmuchania; 16 Temperatura betonu; 17 Temperatura naboju; 18 Tryb ekologiczny; 19 Automatyczny czyszczenie filtra
- CS** 1 Beton bez prasklin; 2 Beton s prasklinami; 3 Suchý beton; 4 Vodou syćený beton; 5 Vrtání kladivem; 6 Diamantové jádrové vrtání; 7 Dutý vrták; 8 Zdršovací nástroj; 9 Výstuž; 10 Pracovní čas; 11 Montážní čas; 12 Čas před zatížením; 13 Čas vytvrzení; 14 Čas zdrsnění; 15 Čas foukání; 16 Teplota betonu; 17 Teplota kartuše; 18 Režim Eco; 19 Automatické čištění filtru
- SK** 1 Betón bez prasklín; 2 Betón s prasklinami; 3 Suchý betón; 4 Vodou sytý betón; 5 Vrtánie kladivom; 6 Diamantové jádrové vrtánie; 7 Dutý vrták; 8 Zdršovací nástroj; 9 Výstuž; 10 Pracovný čas; 11 Montážny čas; 12 Čas pred zaťažením; 13 Čas vytvrdenia; 14 Čas zdrsnenia; 15 Čas foukania; 16 Teplota betónu; 17 Teplota kartuše; 18 Eko režim; 19 Automatické čistenie filtra
- HU** 1 Repedezettelen beton; 2 Repedezett beton; 3 Száraz beton; 4 Vízrel telített beton; 5 Űtvefúrás; 6 Fúrás gyémántkoronával; 7 Űreges fúrás; 8 Érdesítő szerzsám; 9 Betonvas; 10 Feldolgozhatósági idő; 11 Beszerelési idő; 12 Előtöltési idő; 13 Kikeményedési idő; 14 Érdesítési idő; 15 Puhulási idő; 16 A beton hőmérséklete; 17 Patron hőmérséklete; 18 Eco mód; 19 Automatikus szűrőtisztítás
- EL** 1 Nerazpokan beton; 2 Razpokan beton; 3 Suh beton; 4 Vlažen beton; 5 Udarno vrtanje; 6 Diamantno vrtanje; 7 Votli sveder; 8 Orodje za nahrapavljanje; 9 Armaturo železo; 10 Obratovni čas; 11 Čas sestavljanja; 12 Čas pred obremenitvijo; 13 Čas strjevanja; 14 Čas nahrapavljanja; 15 Čas pihanja; 16 Temperatura betona; 17 Temperatura kartuše; 18 Eko način; 19 Samodejno čiščenje filtra
- HR** 1 Niespućali beton; 2 Ispućali beton; 3 Suh beton; 4 Beton zasićen vodom; 5 Udarno bušenje; 6 Dijamantno bušenje betona; 7 Šuplje svrdlo; 8 Alat za strđnjavanje; 9 Armatura; 10 Vrijeme rada; 11 Vrijeme skapanja; 12 Vrijeme prije lijevanja; 13 Vrijeme sušenja; 14 Vrijeme strđnjavanja; 15 Vrijeme propadanja; 16 Temperatura betona; 17 Temperatura uloška; 18 Ekološki način rada; 19 Automatsko čišćenje filtera
- RU** 1 Нерастрескавшийся бетон; 2 Растрескавшийся бетон; 3 Сухой бетон; 4 Водонасыщенный бетон; 5 Ударное сверление; 6 Алмазное бурение; 7 Корончатое сверло; 8 Инструмент для придания шероховатости (поверхности); 9 Арматурная сталь; 10 Время схватывания; 11 Время монтажа; 12 Время предварительной нагрузки; 13 Время отверждения; 14 Время придания шероховатости (поверхности); 15 Время продувки; 16 Температура бетона; 17 Температура картриджа; 18 Экорежим; 19 Автоматическая очистка фильтра
- BG** 1 Ненапукан бетон; 2 Напукан бетон; 3 Сух бетон; 4 Водонасит бетон; 5 Ударно пробиване; 6 Диамантно рязане на ядка; 7 Приставка за кухо средло; 8 Инструмент за нагрпаване; 9 Арматура; 10 Време за работа; 11 Време за асемблиране; 12 Време за предварително зареджане; 13 Време за втърдяване; 14 Време за нагрпаване; 15 Време за обдуване; 16 Температура на бетона; 17 Температура на касетата; 18 Еко режим; 19 Автоматично почистване на филтъра
- RO** 1 Beton nefisurat; 2 Beton fisurat; 3 Beton uscat; 4 Beton saturat cu apă; 5 Găurile cu percuție; 6 Forare cu carotiere diamantate; 7 Burghiu tip carotă; 8 Sculă de asperizare; 9 Bară de armătură; 10 Timp de lucru; 11 Timp de montaj; 12 Timp de preîncălzire; 13 Timp de priză; 14 Timp de asperizare; 15 Timp de sulfare; 16 Temperatura betonului; 17 Cartridge temperature; 18 Mod Eco; 19 Curăţarea automată a filtrului
- EL** 1 Σκισρόδεμα χωρίς ρηγµατώσεις; 2 Σκισρόδεμα με ρηγµατώσεις; 3 Στεγνό ακιρόδεμα; 4 Σκισρόδεμα κορεσµένο με νερό; 5 Κρουστική διάτρηση; 6 Διάτρηση με διάµαντι; 7 Κρουστικό δρόπανο; 8 Εξάρτηµα εκτράχυνσης; 9 Σίδερο εκτράχυνσης; 10 Χρόνος επεξεργασίας; 11 Χρόνος συναρµολόγησης; 12 Χρόνος προσφύγισης; 13 Χρόνος εµφωσµής φορτίου; 14 Χρόνος εκτράχυνσης; 15 Φούσκισµα του χυµού; 16 Θερµοκρασία µπετόν; 17 Θερµοκρασία κασέτας; 18 Αετοποίηση Eco; 19 Αυτόµατος καθαρισµός φίλτρου; 17 Θερµοκρασία κασέτας; 18 Αετοποίηση Eco; 19 Αυτόµατος καθαρισµός φίλτρου
- TR** 1 Çatlamaş beton; 2 Çatlamlı beton; 3 Kuru beton; 4 Suyu doşurulmuş beton; 5 Darbeli delme; 6 Elmas delme; 7 Oyuş matkap ucu; 8 Taşlama aleti; 9 Takviye demiri; 10 İşleme süresi; 11 Montaj Zamanı; 12 Ön Yükleme Zamanı; 13 Sertleşme süresi; 14 Taşlama süresi; 15 Üfleme zamanı; 16 Zemin sıcaklığı; 17 Kartuş sıcaklığı; 18 Eko modu; 19 Otomatik filtre temizleme
- AR** 1 الخرسانة غير المتشققة; 2 الخرسانة المتشققة; 3 الخرسانة الجافة; 4 الخرسانة المشبعة بالماء; 5 نقب محفور في الخرسانة مثقب بالماء; 6 اللب الماسي; 7 ريشة نقب التجاويف; 8 أداة تفشين; 9 قضبان حديد التسليح; 10 فترة التصلب; 11 وقت التجميع; 12 وقت التصلب المسبق; 13 مدة التصلب; 14 مدة التفشين; 15 نهب الوقت; 16 درجة حرارة الخرسانة; 17 درجة حرارة الخرسانة; 18 نمط الصدى; 19 التنظيف التلقائي للفلتر
- JA** 1 亀裂のないコンクリート; 2 亀裂の入ったコンクリート; 3 乾式コンクリート; 4 湿式コンクリート; 5 打撃穿孔; 6 ダイヤモンドコアドリルによる穿孔; 7 ホロードリルビット; 8 ラフニング工具; 9 鉄筋; 10 ゲル状時間; 11 取り付け時間; 12 予備負荷時間; 13 硬化時間; 14 ラフニング時間; 15 吹き出し時間; 16 コンクリートの温度; 17 カートリッジ温度; 18 エコモード; 19 自動フィルタークリーニング
- KO** 1 비균열 콘크리트; 2 균열 콘크리트; 3 건조 콘크리트; 4 습식 콘크리트; 5 할마 드릴링; 6 다이아몬드 드릴링; 7 동공드릴 비트; 8 황삭기; 9 철근; 10 가공시간; 11 조립 시간; 12 프리로딩 시간; 13 경화시간; 14 황삭가공시간; 15 송풍 시간; 16 콘크리트 온도; 17 카트리지 온도; 18 에코 모드; 19 자동 필터 청소
- ZH** 1 未破裂混凝土; 2 破裂混凝土; 3 干燥混凝土; 4 水饱和混凝土; 5 锤击钻孔; 6 鑽石鑽石鑽孔; 7 空心钻头; 8 粗化工具; 9 钢筋; 10 工作時間; 11 組裝時間; 12 預載時間; 13 固化時間; 14 拉筋時間; 15 吹風時間; 16 混凝土的溫度; 17 填充筒的溫度; 18 環保模式; 19 自動過濾器清潔
- VN** 1 Bê tông chưa nứt; 2 Bê tông nứt; 3 Bê tông khô; 4 Bê tông đủ nước; 5 Khoan bằng búa; 6 Khoan bằng kim cương; 7 Mũi khoan lỗ rỗng; 8 Công cụ làm nhám; 9 Cốt thép; 10 Thời gian làm việc; 11 Thời gian lắp ráp; 12 Thời gian tải trước; 13 Thời gian đóng cứng hoàn toàn; 14 Thời gian làm nhám; 15 Thời gian chờ; 16 Nhiệt độ bê tông; 17 Nhiệt độ hộp mực; 18 Chế độ tiết kiệm; 19 Làm sạch bộ lọc tự động
- TH** 1 คอนกรีตที่ร้าวแตกร้าว; 2 คอนกรีตที่ร้าวแตกร้าว; 3 คอนกรีตแห้ง; 4 คอนกรีตที่ชื้น; 5 การเจาะด้วยหัวนำมารวมเจาะหัวเพชร; 6 เจาะส่วนนำมารวมเจาะหัวเพชร; 7 เจาะส่วนนำมารวมเจาะหัวเพชร; 8 เครื่องมือขัดหยาบ; 9 เหล็กเสริม; 10 ระยะเวลาในการทำงาน; 11 ระยะเวลาการประกอบ; 12 ระยะเวลาการไหลจนเต็ม; 13 ระยะเวลาในการรอคอย; 14 ระยะเวลาในการขัดหยาบ; 15 เวลาเป่า; 16 อุณหภูมิของคอนกรีต; 17 อุณหภูมิถังผสม; 18 โหมดอีโค่; 19 ทำความสะอาดตัวกรองอัตโนมัติ
- MS** 1 Konkrit tidak retak; 2 Konkrit retak; 3 Konkrit kering; 4 Konkrit dilepu air; 5 Penggeruln lubang; 6 Penerasan berlian; 7 Bit gerudi geronggang; 8 Alat pengasaran; 9 Batang Penulangan; 10 Masa bekerja; 11 Masa bekerja; 12 Masa Prapemuluan; 13 Masa pengawetan; 14 Masa pengasaran; 15 Masa meniup; 16 Suhu konkrit; 17 Suhu katij; 18 Mod eco; 19 Pembersihan penapis automatik

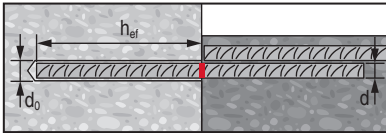
[Hilti] Hilti Emirates L.L.C. Dubai Investment Park AE-Dubai T +971 800 44584 [Hilti] Hilti Albania Sh.p.k. Prizra Vllazërimi Tiranë – Albania T +355 68 604 6245 [Hilti] Hilti Argentina S.R.L. Profesor Manuel Garcia 4760 B1605 BIB – Munro AR-Buenos Aires Tel +54 11 4721 4400 [Hilti] Hilti Austria Ges.m.b.H. Altmannsdorferstr. 165 Postfach 316 AT-1231 Wien Tel +43 1 66101 [Hilti] Hilti (Aust.) Pty. Ltd. Level 5, 1G Homebush Bay Drive Rhodes N.S.W. 2138 T +61 131 292 [Hilti] Hilti Systems BH d.o.o. Sarajevo Dobrinjska 7 BA-71000 Sarajevo-lidža Tel +387 33 761 100 [Hilti] Hilti Belgium N.V./S.A. Z 4 Broekool 220 1730 Asse Tel +32 2 467 7911 [Hilti] Хилти (България) ЕООД ж.к. Младост 4 1766 София – България T +359 2 976 00 11 [Hilti] Hilti do Brasil Comercial Ltda Al. Rio Negro, 500 -Torre A, 9º andar 06454-000 Barueri, SP – Brasil T +55 11 4134 9000 [Hilti] Hilti BY 18-й км, 2 (около д. Слободка), помещение 1-34 Дзержинский район, Р-1, 222750 Минская область , Т +375 17 510 21 65 [Hilti] Hilti (Canada) Corp. 2360 Meadowpine Boulevard Mississauga, Ontario L5N 6S2 Tel +1 905 813 9200 [Hilti] Hilti (Schweiz) AG Soodstrasse 61 CH-8134 Adliswil Tel +41 0844 84 84 85 [Hilti] Hilti Chile Ltda. Av. Apoquindo 4501, piso 13, Las Condes 7550000 Santiago Tel +562 655 3000 [Hilti] 上海市浦东东耀路58号2号楼8楼, 电话: +86 21 6016 7320 传真: 邮编: 200233 中国境内化学事故应急响应咨询电话: +86 0532 8388 9090 [Hilti] Superba S.A. 200 Mts. Oeste de Matra la Uruca CR-San José Tel +506 2255 1044 [Hilti] Hilti SMN d.o.o. Djordja Stanojevic 14 CS-11070 Belgrade Tel +381 11 3534400 [Hilti] Cyprus Trading Corp. Ltd. Domez Operations CTC House, Athalassa P.O. Box 21744 CY-1589 Nicosia Tel +357 22 740 340 [Hilti] Hilti CR spol. s r.o. Uhrinevska 734 P.O. Box 29 CR-25243 Prag-Pruhonice Tel +420 2 611 95 611 [Hilti] Hilti Deutschland AG Hiltistr. 2 D-86916 Kaufering Tel +49 8191 90-0 [Hilti] Hilti Danmark A/S Stamholmen 157 DK-2650 Hvidovre Tel +45 44 88 8000 [Hilti] Hilti Construction Equipments EURL, 14 Lotissement Mehieddine Sidi Hassen, Cheraga, Alger, T +213 23 360 599 [Hilti] Hilti Eesti OÜ Mustamäe tee 46 EE-0014 Tallinn T +372 626 0080 [Hilti] HILTI ESPAÑOLA, S.A. Camino Fuente de la Mora, 1-3a planta 28050 Madrid – España T +34 902 10 04 75 [Hilti] Hilti (Suomi) Oy Virkatie 3 P.O. Box 164 FIN-01510 Vantaa T +358 9 47870 0 [Hilti] Hilti France S.A. Rond Point Mérantais 1, rue Jean Mermoz 78778 Magny-les-Hameaux Tel +33 825 01 05 05 [Hilti] Hilti (Gt. Britain) Ltd. 1 Trafford Wharf Road Trafford Park GB-M17 1BY Manchester Tel +44 161 886 1000 [Hilti] HILTI Ελλάς ΑΕΕ Λ. Κύψης 132 15123 Μαρούσι, Αθήνα – Ελλάδα T +30 210 288 0600 [Hilti] Hilti Asia Ltd. 701-704, 7/F, Tower A Manulife Financial Centre 223 Wai Yip Street, Kwun Tong KowloonTel +852 27734 700 [Hilti] Hilti Croatia d.o.o. Judevitea Posavskog bb HR-10360 Sesvete Tel +385 1 2030 777 [Hilti] Hilti (Hungária) Szolgálató Kft. Bécsi út 217 4th floor (Forum Office) HU-1037 Budapest Tel +36 1 4366 300 [Hilti] P.T. Hilti Nusantara Gedung 111 GCS Kawasan Komersial Cilandak Jl. Raya Cilandak KKO Jakarta 12560 Tel +62 21 789 0850 [Hilti] Hilti (Fastening Systems) Limited Unit C4 North City Business Park Finglas IRL-Dublin 11 Tel +353 188 64101 [Hilti] Hilti (Israel) Ltd. 6 Ravinsky St. Ind. Zone Sgula P.O.Box 2650 49125 Petach Tikva Tel +972 3930 4499 [Hilti] Hilti India Private Limited F-90/4, Okhla Industrial Area Phase 1 New Delhi 110 020 Tel +91 11 4270 1111 [Hilti] Hilti Italia S.p.A. Piazza Montanelli 20 IT-20099 Sesto San Giovanni (Milano) Tel +39 02 212 72 [Hilti] 日本ヒルティ株式会社 神奈川県横浜市都筑区茅ヶ崎南2-6-20 224-8550 日本 – 日本 T +81 45 943 6211 [Hilti] 7th floor, 12 Beopwon-ro 11-gil (Hanyang Tower), Songpa-gu, Seoul 서울시 송파구 범원로 11길 12 (한양타워) 7층 T 080-220-2000 (수신자 부담) [Hilti] Hilti Kazakistan LLP Tabachno-Zavodskaya str. 20 KZ-050050 Almaty Tel +7722 960180 [Hilti] Hilti (Schweiz) AG, Adliswil, Zweigniederlassung Schaan Im alten Riet 102 FL-9494 Schaan Tel +423 232 45 30 [Hilti] Hilti Complete Systems UAB, Racių g. 1 03154 Vilnius – Lietuva T +370 5230 0555 [Hilti] Hilti Services Limited Mikusalas iela 42A 1004 Riga – Latvia T +31 67600673 [Hilti] Hilti Maroc 6, Allée des Cyprès Ain Sebâa MA-Casablanca Tel +212 522 67 58 00 [Hilti] Hilti Mexicana, S.A. de C.V. Jaime Balmes 8, Oficina 102, 1er Piso Col. Los Morales Polanco Del. Miguel Hidalgo MEX-Mexico City 11510 Tel +5255 5387-1600 [Hilti] Hilti (Malaysia) Sdn. Bhd. 9 & 11 Jalan PJS 11/20 Bandar Sunway MAL-46150 Petaling Jaya Tel +60 3 5633 8583 [Hilti] Hilti Nederland B.V. Leeuwenhoekstraat 4 NL-2652 XL Berkel en Rodenrisj Tel +31 10 5191111 [Hilti] Motek AS Oestre Aker vei 61 Postboks 81, Oekern NO-0508 Oslo 5 Tel +47 23052500 [Hilti] Hilti (New Zealand) Ltd. 525 Great South Road 1050 Penrose, Auckland P.O.Box 112-030 Penrose NZ-Auckland Tel +64 9 526 7783 [Hilti] Hilti (Philippines) Inc. 2256 Pasong Tamo Extension Edsa, Brgy. Magallanes 1224 Makati City T +632 784 7100 [Hilti] Hilti (Poland) Sp. z o.o. ul. Puławska 491 PL-02-844 Warszawa Tel +48 22 320 5500 [Hilti] Hilti (Portugal) Produtos e Servicos Ltda. Rua da Lionesa, n.º 446, Ede. C39 PT-4465-671 Leça do Balio Tel +351 808 200 111 [Hilti] Hilti Qatar W.L.L. Souq Al Rawda Salwa Road P.O. Box 24097 Doha AD Dawhah – Qatar T +974 446 6300 [Hilti] Hilti Romania S.R.L. Parcul Industrial Bucharest West, EQUEST LOGISTIC CENTRE Modul [E 1, Unitate Logistica Independenta: B 1 Comuna Dragomiresii-Vale, Sat Dragomiresii-Deal Strada DE 287/1 RO-077096 Judetul Ilfov Tel +40 21 352 30 30 [Hilti] ЗАО „Хилти Дистрибуция ЛТД“, Бизнес парк ЗАО „Гринвуд“ 143441 г. Москва – Россия T +7 495 792 52 52 [Hilti] Hilti Saudi Arabia for Construction Tools LLC King Fahd Street P.O. Box 15930 21454 Jeddah – Saudi Arabia T +966 2 813 2400 [Hilti] Hilti Svenska AB Testvägen 15 Box 123 SE-23222 Äriav Tel +46 40 539 300 [Hilti] Hilti Far East Private Ltd. No 20 Harbour Drive, 066-0606 PSA Vista SGP-Singapore 117612 Tel +65 65860303 [Hilti] Hilti Slovakia spol. s r.o. Galvanho 7 SK-82104 Bratislava Tel +421 248 211 211 [Hilti] Hilti Slovenija d.o.o. Brodsko 18 SLO-1236 Trzin Tel +386 1 56809 33 [Hilti] บริษัท ฮิลติ (ไทยแลนด์) จำกัด 1858/107-108 อาคาร อินดอร์สแควร์ ชั้น 24 10260 กรุงเทพ – Thailand T +66 2 714 5300 [Hilti] Hilti Insaat Malz. Tic. A.Ş. Barbaros Mah. Cidem Sok. Ağaçlı My Office Istanbul – Türkiye T +90216 44Hilti (444 4584) [Hilti] 24F, No. 16 Xinxin Rd, Banqiao Dist., New Taipei City 220, Taiwan, 新北市板橋區新站路16號24樓 T +886 2 2357 9090 [Hilti] Хилти (Україна) ЛТД, ул. Хвоїки, 15/15 04080 Киев – Украина T +380 44 390 5560 [Hilti] Inc. Legacy Tower, Suite 1000 7250 Dallas Parkway TX 75024 Plano – USA T +1 9724035800 [Hilti] Hilti (South Africa) (Pty) Ltd. 72 Gazelle Avenue Corporate Park ZA-1686 Midrand Tel +2711 2373000





1 Rebar







∅ d ₀ [mm]	1 Rebar		HIT-RB 	HIT-SZ 	HIT-DL 	HIT-OHC 	TE-YRT 
	d [mm]	h _{ef} [Nm]					
10	8	... 1000	10			#387551	
12	8	... 1000	12	12	12		
12	10	... 1000	12	12	12		
14	10	... 1000	14	14	14		
14	12	... 1200	14	14	14		
16	12	... 1200	16	16	16		
18	14	... 1400	18	18	18		18
20	16	... 1600	20	20	20		20
22	18	... 1800	22	22	20		22
25	20	... 2000	25	25	25	25	
28	22	... 2200	28	28	25	28	
32	24	... 2400	32	32	32	32	
32	25	... 2500	32	32		32	
35	26	... 2500	35	35		35	
35	28	... 2500	35	35		35	
37	30	... 2500	37	37			
40	32	... 2500	40	40			
45	36	... 2500	45	45			
55	40	... 2500	55	55			



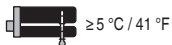

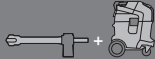
HIT-DL: h_{ef} > 250 mm 

HIT-RB: h_{ef} > 20 × d 

		Rebar			
[°C]	[°F]	 t_{work}	 $t_{assembly}$	 $t_{pre-loading}$ 75%	 t_{cure} 100%
≥5...10	≥41...50	50 min	36 h	14 days	50 days
>10...15	>50...59	40 min	30 h	7 days	28 days
>15...20	>59...68	35 min	24 h	6 days	18 days
>20...30	>68...85	20 min	12 h	5 days	10 days
>30...40	>85...104	15 min	6 h	3 days	7 days
40	104	12 min	3 h	2 days	4 days

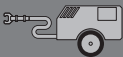

	HIT-RE-M 		HIT-OHW 
	Art. No.		Art. No.
Hilti TE-CD/YD + VC 10/20/40/60	337111	HDM 500 HDE 500-22	387550

				HIT-DL 	
d_0 [mm]	h_{ef} [mm]	Art. No. 60579	Art. No. 381215		
...20	...10 d_0	✓	✓	✓	≥ 6 bar/90 psi @ 6 m ³ /h
...30	...800	-	✓	✓	≥ 6 bar/90 psi @ 140 m ³ /h
...55	...2500	-	-	✓	≥ 6 bar/90 psi @ 140 m ³ /h

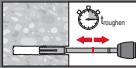
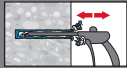
		
h_{ef} [mm]	$t_{roughen}$ max	$t_{blowing}$ min
0...100	10 sec	30 sec
101...200	20 sec	40 sec
201...300	30 sec	50 sec
301...400	40 sec	60 sec
401...500	50 sec	70 sec
501...600	60 sec	80 sec

$$t_{roughen} [\text{sec}] = h_{ef} [\text{mm}] / 10$$

1



d_0 : 10 ... 20 mm | h_{ef} : 100 ... 160 mm

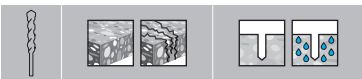
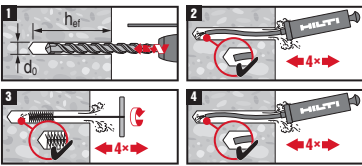

d_0 : 10 ... 52 mm | h_{ef} : ≤ 20 d

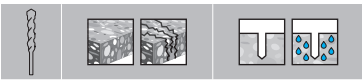
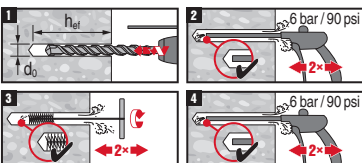

d_0 : 10 ... 52 mm | h_{ef} : > 20 d

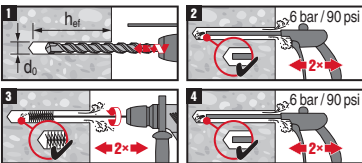

2

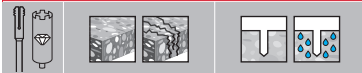

d_0 : 18 ... 35 mm | h_{ef} : 100 ... 2000 mm

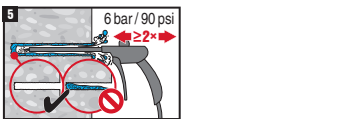
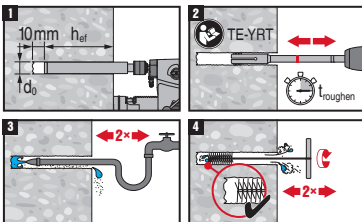

3

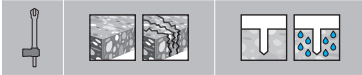

d_0 : 12 ... 35 mm | h_{ef} : 100 ... 1000 mm

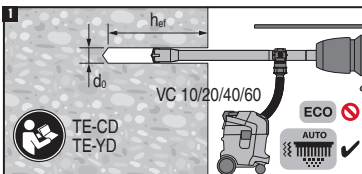

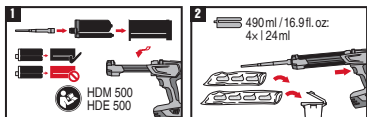
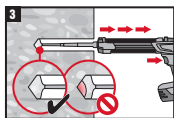
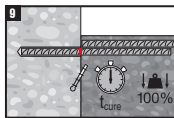
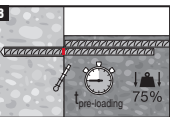
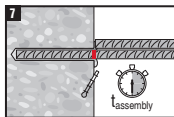
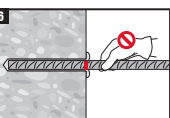
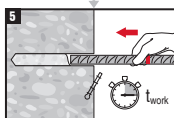
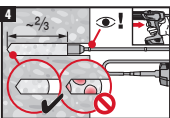
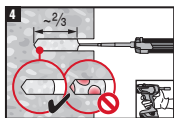
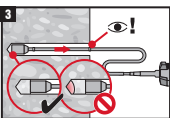
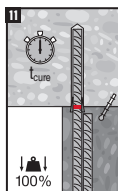
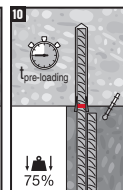
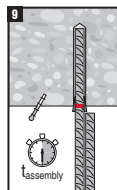
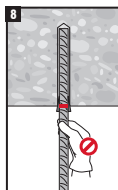
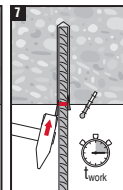
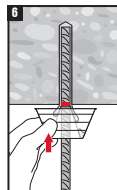
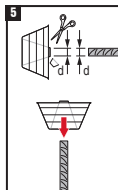
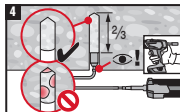
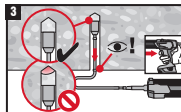
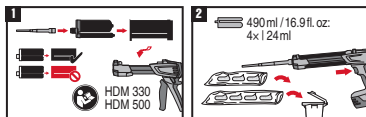
Ah_{ef}: 60...250 mmh_{ef}: ≥ 60 mm**B**

DE Verankerungssystem für Bewehrungsseisen in Beton**Hilti HIT-FP 700 R**

Enthält: Lithiumhydroxid (B);
L-(+)-Weinsäure (B)



(B)



UFI: J6H3-V6YR-391K-G1QU (B)

GEFAHR Verursacht Hautreizungen. (B) | Verursacht schwere Augenschäden. (B) | Augenschutz, Schutzkleidung, Schutzhandschuhe tragen. | Nicht in die Augen, auf die Haut oder auf die Kleidung gelangen lassen. | **BEI KONTAKT MIT DEN AUGEN:** Einige Minuten lang behutsam mit Wasser spülen. Vorhandene Kontaktlinsen nach Möglichkeit entfernen. Weiter ausspülen. | **BEI BERÜHRUNG MIT DER HAUT:** Mit reichlich Wasser abspülen. | Bei anhaltender Augenreizung: Ärztlichen Rat einholen/ärztliche Hilfe hinzuziehen. | Bei Hautreizung oder -ausschlag: Ärztlichen Rat einholen/ärztliche Hilfe hinzuziehen.

Enthält 2-Octyl-2H-isothiazol-3-on. Kann allergische Reaktionen hervorrufen.

Hinweise zur Entsorgung: **Entleerte Gebinde:** Den Mischer aufgeschraubt lassen und über das nationale Sammelsystem Grüner Punkt entsorgen oder EAK-Abfallcode: 15 01 02 Verpackungen aus Kunststoff. | **Volle/teilentleerte Gebinde:** Unter Beachtung der behördlichen Vorschriften als Sonderabfall entsorgen. EAK-Abfallcode: 08 04 09* Klebstoff- und Dichtmassenabfälle, die organische Lösemittel oder andere gefährliche Stoffe enthalten oder EAK-Abfallcode: 20 01 27* Farben, Druckfarben, Klebstoffe und Kunstharze, die gefährliche Stoffe enthalten.

Das Nichtbeachten dieser Montageanleitung, das Verwenden von Hilti-fremden Ankern, schlechte oder zweifelhafte Betoneigenschaften sowie Spezialanwendungen können die Zuverlässigkeit und Leistung der Befestigungen beeinträchtigen.

Produktinformation: Diese Anleitung immer beim Produkt aufbewahren, auch bei Weitergabe an andere Personen. | **Sicherheitsdatenblatt:** Vor Anwendung Sicherheitsdatenblatt lesen. | **Halbbarkeitsdatum prüfen:** Siehe Aufdruck auf dem Foliengebinde (Monat/Jahr). Produkt nach Ablauf nicht mehr verwenden. | **Untergrundtemperatur:** 5 °C bis 40 °C / 41 °F bis 104 °F. | **Gebindetemperatur während des Gebrauchs:** +5 °C bis 40 °C / 41 °F bis 104 °F. | **Transport- und Lagerungsbedingungen:** Kühl, trocken und dunkel bei +5 °C bis 25 °C / 41 °F bis 77 °F lagern. | Bei Anwendungen, die nicht in diesem Dokument beschrieben werden oder außerhalb der Spezifikationen liegen, wenden Sie sich bitte an Hilti. | Die Verarbeitungszeit von Mörtel kann bei trockenem Beton variieren. **Das Foliengebinde kann nur einmal verwendet werden.**

▲ HINWEIS

- ▲ Bei unsachgemäßer Handhabung ist Spritzen des Mörtels möglich.** Vor dem Umgang mit Mörtel stets Schutzbrille, Schutzhandschuhe und Schutzkleidung anlegen! | Nie ohne aufgeschraubten Mischer mit dem Auspressen beginnen. | Beim Einsatz eines Verlängerungsschlauchs: Der Mörtelvorlauf darf nur über den mitgelieferten Mischer verworfen werden (nicht durch den Verlängerungsschlauch). | Vor dem Auspressen eines neuen Foliengebindes neuen Mischer aufschrauben (auf festen Sitz achten). | Vorsicht! Den Mischer niemals abnehmen, solange das Foliengebinde unter Druck steht. Drücken Sie den Entriegelungsknopf am Sprüherät, um Mörtelspritzer zu vermeiden. | Ausschließlich den mit dem Mörtel mitgelieferten Mischer verwenden. Den Mischer unter keinen Umständen verändern. | Niemals beschädigte Foliengebinde und/oder beschädigte oder verschmutzte Kassetten verwenden.
- ▲ Schlechte Haltewerte / Versagen der Befestigung durch unzureichende Bohrlochreinigung.** Vor der Mörtelinjektion müssen die Bohrlöcher frei von Bohrklein, Staub, Wasser, Eis, Öl, Fett und anderen Verunreinigungen sein. Hilti-Hohlbohrer TE-CD, TE-YD müssen zusammen mit ordnungsgemäß gewarteten Hilti-Saugern verwendet werden (Modell und Saugleistung/ Volumenstrom gemäß Zubehörtafel). | Ausblasen des Bohrlochs mit ölfreier Luft, bis die rückströmende Luft staubfrei ist. | Ausspülen des Bohrlochs mit Wasser bei Leitungsdruck, bis klares Wasser abläuft. | Ausbürsten des Bohrlochs ist ein wesentlicher Schritt der Bohrlochvorbereitung nach Hammer- und Diamantbohrungen. | Wichtig! | Vor der Mörtelinjektion alles Wasser aus dem Bohrloch entfernen und mit ölfreier Druckluft ausblasen, bis das Bohrloch vollständig trocken ist. | Belasten oder Bewegen des Bewehrungsseisens innerhalb der Abbindezeit t_{set} ist nicht zulässig, selbst wenn die Verarbeitungszeit t_{work} noch läuft; nach dem Abbinden das Bewehrungsseisen nicht mehr berühren. | Ausbürsten des Bohrlochs nur mit passender Stahlbürste. Beim Einführen in das Bohrloch muss an der Bürste ein Widerstand zu spüren sein. Andernfalls ist die Bürste zu klein und muss ausgetauscht werden. | Beim Aufrauen des Bohrlochs die Aufrauzeit nicht überschreiten.

▲ **Sicherstellen, dass die Bohrlochverfüllung vom Bohrlochgrund aus ohne Bildung von Luftblasen erfolgt.** Wenn notwendig dafür die Verlängerungen verwenden, um den Bohrlochgrund zu erreichen. | Bei Überkopf-Anwendungen Zubehör HIT-SZ / IP verwenden und besonders beim Einführen des Befestigungselements aufpassen. Überschüssiger Mörtel kann aus dem Bohrloch austreten. Sicherstellen, dass kein Mörtel auf den Anwender tropft. | Sicherstellen, dass vor der vollen Belastung die Abbindezeit t_{cure} abgelaufen ist. | Nach dem Reinigen des Bohrlochs sofort den Anker setzen!

▲ **Nichtbeachtung der Anweisungen kann zum Versagen der Befestigung führen!**

EN Anchoring system for rebar fastenings in concrete

Hilti HIT-FP 700 R

Contains: Lithium hydroxide (B);
L-(+)-tartaric acid (B)



(B)



UFI: J6H3-V6YR-391K-G1QU (B)

DANGER Causes skin irritation. (B) | Causes serious eye damage. (B) | Wear eye protection, protective clothing, protective gloves. | Do not get in eyes, on skin or on clothing. | IF IN EYES: Rinse cautiously with water for several minutes. Remove contact lenses, if present and easy to do. Continue rinsing. | IF ON SKIN: Wash with plenty of water. | If eye irritation persists: Get medical advice/attention. | If skin irritation or rash occurs: Get medical advice/attention.

Contains 2-octyl-2H-isothiazol-3-one. May produce an allergic reaction.

Disposal considerations: **Empty packs:** Leave the mixer attached and dispose of via the local Green Dot recovery system or EAK waste material code: 150102 plastic packaging. | **Full or partially emptied packs:** Must be disposed of as special waste in accordance with official regulations. EAK waste material code: 08 04 09* waste adhesives and sealants containing organic solvents or other dangerous substances. or EAK waste material code: 20 01 27* paint, inks, adhesives and resins containing dangerous substances.

Failure to observe these installation instructions, use of non-Hilti anchors, poor or questionable concrete conditions, or unique applications may affect the reliability or performance of the fastenings.

Product Information: Always keep this instruction for use together with the product. Ensure that the instruction for use is with the product when it is given to other persons. | **Material Safety Data Sheet:** Review the MSDS before use. | **Check expiration date:** See expiration date imprint on foilpack manifold (month/year). Do not use expired product. | **Base material temperature at time of installation:** +5 °C to 40 °C / 41 °F to 104 °F. | **Foil pack temperature during usage:** +5 °C to 40 °C / 41 °F to 104 °F. | **Conditions for transport and storage:** Keep in a cool, dry and dark place between +5 °C to 25 °C / 41 °F to 77 °F. | For any application not covered by this document / beyond values specified, please contact Hilti. | Working Times of mortar can vary in dry concrete. **Foil bag can only be used once.**

▲ NOTICE

▲ **Improper handling may cause mortar splashes.** Always wear safety glasses, gloves and protective clothes before handling the mortar! | Never start dispensing without a mixer properly screwed on. | When using an extension hose: Discard of initial mortar flow must be done through supplied mixer only (not through the extension hose). | Attach a new mixer prior to dispensing a new foil pack (snug fit). | **Caution!** Never remove the mixer while the foil pack system is under pressure. Press the release button of the dispenser to avoid mortar splashing. | Use only the type of mixer supplied with the mortar. Do not modify the mixer in any way. | Never use damaged foil packs and/or damaged or unclean foil pack holders.

▲ **Poor load values / potential failure of fastening points due to inadequate borehole cleaning. The boreholes must be dry and free of debris, dust, water, ice, oil, grease and other contaminants prior to mortar injection.** Hilti hollow drill bits TE-CD, TE-YD must be used in conjunction with a properly maintained Hilti vacuum cleaner with model and suction capacity (volumetric flow rate) as specified in the accessory table. | For blowing out the borehole – blow out with oil free air until return air stream is free of noticeable dust. | For flushing the borehole – flush with water line pressure until water runs clear. | Brushing of borehole

essential step in borehole preparation after hammer – and diamond drilling. | Important! Remove all water from the borehole and blow out with oil free compressed air until borehole is completely dried before mortar injection. | Loading or manipulation of rebar is not allowed within the setting time t_{set} . Even if still within working time t_{work} , do not touch the rebar anymore after setting completion. | For brushing the borehole – only use specified wire brush. The brush must resist insertion into the borehole – if not the brush is too small and must be replaced. | Do not exceed the roughening time, when roughening the borehole.

- ▲ **Ensure that boreholes are filled from the back of the borehole without forming air voids.** If necessary, use the accessories / extensions to reach the back of the borehole. | For overhead applications use the overhead accessories HIT-SZ / IP and take special care when inserting the fastening element. Excess mortar may be forced out of the borehole. Make sure that no mortar drips onto the installer. | Ensure that the curing time t_{cure} is fulfilled before full loading. | It is required to set the anchor immediately after cleaning the borehole!
- ▲ **Not adhering to these setting instructions can result in failure of fastening points!**

NL Ankersysteem voor bevestiging van wapening in beton

Hilti HIT-FP 700 R

Bevat: Lithiumhydroxide (B);
L-(+)-Wijnsteenzuur (B)



(B)



UFI: J6H3-V6YR-391K-G1QU (B)

GEVAAR Veroorzaakt huidirritatie. (B) | Veroorzaakt ernstig oogletsel. (B) | Draag oogbescherming, beschermende kleding, beschermende handschoenen. | Niet in de ogen, op de huid of op kleding laten komen. | **WANNEER HET IN DE OGEN IS GEKOMEN:** Voorzichtig gedurende verschillende minuten met water spoelen. Verwijder contactlenzen indien aanwezig en eenvoudig te doen. Doorgaan met spoelen. | **WANNEER HET OP DE HUID IS GEKOMEN:** Wassen met overvloedig water. | Wanneer de oogirritatie aanhoudt: Medisch advies/hulp inwinnen. | Wanneer huidirritatie of uitslag optreedt: Medisch advies/hulp inwinnen.

Bevat 2-octyl-2H-isothiazool-3-on. Kan een allergische reactie veroorzaken.

Overwegingen bij weggooien: **Legge verpakkingen:** Laat de mixer aangesloten en voer af via de lokale Green Dot recycling, vergelijkbaar lokaal initiatief of EAK-afvalcode: 150102 kunststof verpakking. | **Volle of deels gebruikte verpakkingen:** Moeten worden afgevoerd als speciaal afval in overeenstemming met de officiële voorschriften. EAK-afvalcode: 08 04 09* afvallijmen en kittens die organische oplosmiddelen of andere gevaarlijke stoffen bevatten, of EAK-afvalcode: 20 01 27* verf, inkt, lijmen en harsen die gevaarlijke stoffen bevatten.

Wanneer deze installatie-instructies niet worden opgevolgd, wanneer ankers van andere merken worden gebruikt, bij slechte of twijfelachtige staat van het beton of bij unieke toepassingen kunnen de betrouwbaarheid en de prestaties van de bevestiging beïnvloed worden.

Productinformatie: Bewaar deze instructie altijd samen met het product. Controleer dat de instructie bij het product is wanneer u het product aan andere personen geeft. | **Veiligheidsinformatieblad:** Bekijk het veiligheidsinformatieblad voor gebruik. | **Controleer de vervaldatum:** Zie de opdruk met de vervaldatum op het spuitstuk van de folieverpakking (maand/jaar). Gebruik geen verlopen product. | **Temperatuur basismateriaal ten tijde van installatie:** 5 °C tot 40 °C / 41 °F tot 104 °F. | **Temperatuur folieverpakking tijdens gebruik:** +5 °C tot 40 °C / 41 °F tot 104 °F. | **Voorwaarden voor transport en opslag:** Bewaren in een koele, droge en donkere plaats tussen +5 °C tot 25 °C / 41 °F tot 77 °F. | Neem voor elke toepassing die niet door dit document wordt gedekt/ boven gespecificeerde waarden, contact op met Hilti. | De werktijden van mortel kunnen variëren in droog beton. **De folieverpakking kan slechts eenmaal worden gebruikt.**

▲ LET OP

- ▲ Onjuiste behandeling kan mortelspatten veroorzaken.** Draag altijd een veiligheidsbril, handschoenen en beschermende kleding wanneer met mortel werkt! | Begin nooit met doseren zonder dat een mixer goed is vastgeschroefd. | Bij gebruik van een verlengslang: Het weggoien van de initiële mortelstroom mag alleen via de meegeleverde mixer gebeuren (niet via de verlengslang). | Bevestig een nieuwe mixer (goede passing) voordat een nieuwe folieverpakking gaat worden gebruikt. | **Attentie!** Verwijder de mixer nooit terwijl het folieverpakkingssysteem onder druk staat. Druk op de losloets van de dispenser om mortelspatten te voorkomen. | Gebruik alleen het type mixer dat bij de mortel is geleverd. De mixer onder geen enkele omstandigheid veranderen. | Gebruik nooit beschadigde folieverpakkingen en/of beschadigde of vieze folieverpakkingshouders.
- ▲ Slechte belastingswaarden / mogelijk falen van bevestigingspunten door onvoldoende reiniging van het boorgat. De boorgaten moeten vóór injectie van het mortel droog zijn en vrij van vuil, stof, water, ijs, olie, vet en andere verontreinigingen.** Hilti holle boren TE-CD, TE-YD moeten worden gebruikt in combinatie met een goed onderhouden Hilti stofzuiger van het model en de zuigcapaciteit (volumetrische doorstroming) zoals gespecificeerd in de accessoirelabel. | Gebruik voor het uitblazen van het boorgat olievrije lucht tot de retourluchtstroom vrij is van waarneembaar stof. | Spoel het boorgat met waterleidingdruk totdat het water helder is. | Het borstelen van het boorgat is een essentiële stap in de boorgatvoorbereiding na hamer- en diamantboren. | Belangrijk! Verwijder al het water uit het boorgat en blaas het uit met olievrije perslucht totdat het boorgat volledig droog is voordat de mortel wordt geïnjecteerd. | Het beladen of manipuleren van de wapening is niet toegestaan binnen de uithardingstijd t_{set} . Raak zelfs in de werktijd t_{work} de wapening niet meer aan nadat het zetten is afgerond. | Gebruik voor het borstelen van het boorgat alleen de gespecificeerde staalborstel. De borstel moet weerstand bieden tegen het inbrengen in het boorgat – zo niet, dan is de borstel te klein en moet een andere worden gebruikt. | Overschrijd de opruwtijd niet tijdens het opruwen van het boorgat.
- ▲ Zorg ervoor dat de boorgaten vanaf de achterkant van het boorgat worden gevuld zonder luchtballen te vormen.** Gebruik indien nodig de accessoires / verlengstukken om de achterkant van het boorgat te bereiken. | Gebruik voor bovenhoofdse toepassingen de bovenhoofdse accessoires HIT-SZ / IP en wees extra voorzichtig bij het plaatsen van het bevestigingselement. Overtollige mortel kan uit het boorgat worden geperst. Zorg ervoor dat er geen mortel druppelt op de persoon die het aanbrengt. | Zorg ervoor dat de uithardingstijd t_{ure} volledig is afgelopen voordat de volledige belasting wordt aangebracht. | Het is verplicht om het anker direct na het schoonmaken van het boorgat te plaatsen!
- ▲ Het niet naleven van deze zetinstructies kan leiden tot falen van bevestigingspunten!**

FR Système d'ancrage adhésif pour scellement dans le béton**Hilti HIT-FP 700 R**

Contient : Hydroxyde de lithium (B) ;
Acide tartrique L-(+) (B)



(B)



UFI: J6H3-V6YR-391K-G1QU (B)

DANGER Provoque une irritation cutanée. (B) | Provoque des lésions oculaires graves. (B) | Porter des protections des yeux, des vêtements de protection et gants de protection. | Éviter tout contact avec les yeux, la peau ou les vêtements. | **EN CAS DE CONTACT AVEC LES YEUX :** rincer prudemment à l'eau pendant plusieurs minutes. Le cas échéant, retirer si possible les lentilles de contact. Continuer à rincer. | **EN CAS DE CONTACT AVEC LA PEAU :** laver abondamment à l'eau. | Si l'irritation oculaire persiste : consulter un ophtalmologue. | En cas d'irritations ou éruptions cutanées : consulter un ophtalmologue.

Contient 2-octyl-2H-isothiazol-3-one. Peut produire une réaction allergique.

Considérations relatives à l'élimination : Emballages vides : laisser le mélangeur monté et l'éliminer via le système de collecte local Point Vert ou le code déchets EAK : 150102 Emballage plastique. | Emballages pleins ou à moitié vides : doivent être apportés en tant que déchets industriels spéciaux (DIS) à un centre de collecte des matières dangereuses conformément aux dispositions administratives. Code déchets EAK : 08 04 09* Résidus de colles et composants pour joints, contenant des solvants

organiques ou d'autres substances dangereuses. Ou code déchets EAK : 20 01 27* Peintures, encres d'impression, colles et résines, contenant des substances dangereuses.

Le non-respect du mode d'emploi, l'utilisation de chevilles non distribuées par Hilti, un béton de mauvaise qualité ou de qualité douteuse, ou encore des utilisations particulières peuvent avoir des conséquences néfastes sur la fiabilité ou les performances des ancrages.

Informations produit : toujours conserver ce mode d'emploi avec le produit. S'assurer que le mode d'emploi accompagne le produit lorsqu'il est remis à d'autres personnes. | **Fiche de données de sécurité :** consulter la FDS avant utilisation. | **Vérifier la date de péremption :** contrôler la date de péremption (mois/année) imprimée sur l'étiquette de la cartouche. Ne plus utiliser les cartouches dont la date de péremption est dépassée. | **Température du matériau support :** de 5 °C à 40 °C/41 °F à 104 °F. | **Température de la cartouche en cours d'utilisation :** de +5 °C à 40 °C/41 °F à 104 °F. | **Conditions de transport et de stockage :** conserver dans un endroit frais, au sec et à l'abri de la lumière, à une température comprise entre +5 °C et 25 °C / 41 °F et 77 °F. | Pour toute application non abordée dans le présent document / au-delà des valeurs définies, contacter Hilti. | Les temps d'utilisation du mortier peuvent varier dans le béton sec. **Le sac métallisé ne peut être utilisé qu'une seule fois.**

▲ NOTE

- ▲ **En cas de manquement non conforme, il y a risque de projection du mortier.** Toujours porter des lunettes de protection, des gants de protection et des vêtements de protection avant de manipuler le mortier ! | Ne jamais commencer à appliquer le produit si la buse mélangeuse n'est pas correctement vissée. | En cas d'utilisation d'un tuyau d'extension : l'élimination du premier mortier extrudé doit se faire uniquement par le biais de la buse mélangeuse (et non à travers le tuyau d'extension). | Visser une nouvelle buse mélangeuse avant d'utiliser une nouvelle cartouche (bien ajuster). | Attention ! Ne jamais retirer la buse mélangeuse tandis que le système est sous pression. Appuyer sur le bouton de déblocage du pistolet à injection pour éviter toute projection inopinée de mortier. | N'utiliser que le type de buse mélangeuse livré avec avec le mortier. Ne modifier en aucun cas le mélangeur. | Ne jamais utiliser de recharge abîmée et/ou de porte-cartouche abîmé ou encrassé.
- ▲ **Mauvaise fixation / défaillance potentielle des points de fixation à cause d'un nettoyage insuffisant du trou foré. Avant de procéder à l'injection de mortier adhésif, vérifier que les trous forés sont secs et exempts de débris, de poussières, d'eau, de glace, d'huile, de graisse et d'autres contaminants.** Les forets creux Hilti TE-CD, TE-YD doivent être utilisés avec un aspirateur Hilti correctement entretenu, dont le modèle et la capacité d'aspiration (débit volumétrique) sont conformes aux spécifications indiquées dans le tableau des accessoires. | Pour souffler le trou foré, souffler avec de l'air exempt d'huile, jusqu'à ce que l'air sortant soit exempt de toute poussière. | Pour rincer le trou foré, rincer à la pression de l'eau du robinet jusqu'à ce que l'eau qui s'écoule soit claire. | Le brossage du trou foré est une étape essentielle dans la préparation du trou foré après un forage au marteau-piqueur ou au diamant. | Important ! Avant d'injecter le mortier, éliminer toute eau du trou foré et souffler avec de l'air comprimé exempt d'huile jusqu'à ce que le trou foré soit complètement sec. | Il est interdit de charger ou de manipuler la barre d'armature pendant le temps de prise t_{set} . Même s'il se situe pendant la durée t_{work} ne plus toucher la barre d'armature au terme de la prise. | Pour brosser le trou foré, utiliser exclusivement une brosse métallique comme spécifiée. La brosse doit résister à l'injection dans le trou foré – si tel n'est pas le cas, la brosse est trop petite et doit être remplacée. | Ne pas dépasser le temps de grattage lors du grattage du trou foré.
- ▲ **Veiller à ce que le remplissage se fasse à partir du fond du trou pour éviter la formation de bulles d'air.** Si nécessaire, utiliser des accessoires / prolongateurs pour atteindre le fond du trou foré. | En cas d'applications au plafond, utiliser l'accessoire HIT-SZ/IP et faire particulièrement attention lors de l'introduction de l'élément de fixation. L'excédent de mortier peut ressortir du trou foré. Veiller alors à ce que celui-ci ne goutte pas sur l'opérateur. | Respecter impérativement le temps de durcissement t_{cure} avant la pleine charge. | L'ancrage doit être mis en place immédiatement après avoir nettoyé le trou foré !
- ▲ **Le non-respect de ces instructions peut entraîner la défaillance des points de fixation !**

ES Sistema de anclaje con adhesivo para fijaciones en hormigón**Hilti HIT-FP 700 R**

Contiene: Hidróxido de litio (B);
ácido L-(+)- tartárico (B)



(B)



UF1: J6H3-V6YR-391K-G1QU (B)

PELIGRO Causa irritaciones en la piel. (B) | Causa daños graves en los ojos. (B) | Usar protección para los ojos, ropa protectora y guantes de protección. | No permitir que entre en contacto con los ojos, la piel o la ropa. | **EN CASO DE CONTACTO CON LOS OJOS:** Enjuáguelos cuidadosamente con agua durante varios minutos. Extraiga las lentes de contacto si las hubiera y fueran fáciles de quitar. Siga enjuagándose los ojos. | **EN CASO DE CONTACTO CON LA PIEL:** Lávese con abundante agua. | Si la irritación ocular persiste: Acuda a un médico. | Si se produce una irritación en la piel o un sarpullido: Acuda a un médico.

Contiene 2-octyl-2H-isothiazol-3-one. Puede provocar una reacción alérgica.

Indicaciones de reciclaje: **Cartuchos vacíos:** Dejar el mezclador enroscado y desecharlo a través del sistema de recogida nacional identificado como Punto Verde o con el código de residuo LER: 150102 embalajes de plástico. | **Cartuchos llenos o parcialmente vacíos:** Deberán eliminarse como residuos especiales de acuerdo con las normativas oficiales. Código de residuo LER: 08 04 09* Residuos de morteros y sellantes que contienen disolventes orgánicos u otras sustancias peligrosas, o el código de residuo LER: 20 01 27* Pinturas, tintas, morteros y resinas que contienen sustancias peligrosas.

El incumplimiento de las instrucciones de uso y datos de fijación, el uso de anclajes no fabricados por Hilti, el estado deficiente o cuestionable del hormigón, o ciertas aplicaciones pueden afectar la fiabilidad o el rendimiento de la fijación.

Información del producto: Conserve siempre estas instrucciones junto con el producto y entréguelas también si el producto pasa a manos de otra persona. | **Hoja de datos de seguridad de los materiales:** véase la MSDS del material antes de utilizarlo. | **Verifique la fecha de caducidad:** Consulte la fecha de caducidad que figura en el colector del cartucho (mes/año). No utilice el producto una vez expirada la fecha de caducidad. | **Temperatura del material base al momento de la instalación:** de 5 °C a 40 °C / de 41 °F a 104 °F. | **Temperatura del cartucho durante el uso:** +5 °C a 40 °C / 41 °F a 104 °F. | **Condiciones de transporte y almacenamiento:** Mantener en un lugar fresco, seco y oscuro a una temperatura entre +5 °C a 25 °C / 41 °F a 77 °F. | Para cualquier aplicación no cubierta en este documento o fuera de los valores especificados, póngase en contacto con Hilti. | El tiempo de procesamiento del mortero puede variar en hormigón seco. **El cartucho solo puede utilizarse una vez.**

⚠ ADVERTENCIA

- ▲ Un uso inapropiado puede causar salpicaduras de mortero.** Utilice siempre gafas de seguridad, guantes y ropa de protección antes de manipular el mortero. | No empiece a aplicar sin un mezclador correctamente roscado. | Si se utiliza una manguera de extensión: Utilice únicamente el mezclador suministrado para desechar el primer mortero (no utilice la manguera de extensión). | Antes de utilizar un nuevo cartucho, coloque primero el nuevo mezclador (bien ajustado). | ¡Precaución! No desmonte bajo ninguna circunstancia el mezclador mientras el cartucho esté presurizado. Pulse el botón de desbloqueo del aplicador para evitar salpicaduras de mortero. | Emplee únicamente el mezclador provisto con el mortero. No modifique el mezclador en ningún caso. | No utilice nunca cartuchos en mal estado o portacartuchos deteriorados o sucios.
- ▲ Valores de carga inadecuados o posible fallo de los puntos de fijación debido a una limpieza insuficiente del taladro.** Los taladros deben estar secos y exentos de suciedad, polvo, agua, hielo, aceite, grasa o cualquier otro agente contaminante antes de proceder a la inyección del mortero. Las puntas de broca huecas TE-CD y TE-YD de Hilti deben usarse junto con un aspirador Hilti en un estado de mantenimiento apropiado, del modelo y con la capacidad de aspiración (caudal volumétrico) que se especifica en la tabla de accesorios. | Para secar el taladro, sople con aire sin aceite hasta que la corriente de aire de retorno esté libre de polvo perceptible. | Para limpiar el taladro, aplique agua con presión normal hasta que salga limpia. | El cepillado es un paso esencial en la preparación del taladro tras la perforación de percusión y de diamante. | ¡Importante! Inmediatamente antes de inyectar el mortero, elimine toda el agua del taladro y sople con aire comprimido sin aceite hasta que el taladro esté completamente seco. | No se permite la carga ni la manipulación del corrugado durante el tiempo de secado t_{seg} . Incluso aunque no haya transcurrido aún el tiempo de trabajo t_{work} , no toque el corrugado hasta que se haya secado completamente. | Para cepillar el taladro, utilice únicamente el cepillo de alambre especificado. El cepillo no debería

poder entrar en el taladro; en el caso de poder entrar, el cepillo es demasiado pequeño y se debe sustituir. | No se exceda del tiempo de endurecido al endurecer el taladro.

- ▲ **Asegúrese de que los taladros se llenen desde la parte posterior sin formar burbujas de aire.** En caso necesario, utilice los accesorios o extensiones para llegar a la parte posterior del taladro. | Para las aplicaciones verticales, utilice los accesorios verticales HIT-SZ / IP y preste especial atención al introducir el elemento de fijación. Se puede expulsar el exceso de mortero del taladro. Asegúrese de que no caiga mortero sobre el instalador. | Asegúrese de que el tiempo de fraguado t_{cure} haya transcurrido antes de proceder con la carga plena. | Es obligatorio fijar el anclaje inmediatamente tras limpiar el taladro.

- ▲ **Si no se respetan estas instrucciones de secado, los puntos de fijación pueden fallar.**

PT Sistema de ancoragem química para a fixação de varões de armadura em betão

Hilti HIT-FP 700 R

Contém: hidróxido de lítio (B);
ácido L-(+)-tartárico (B)



(B)



UFI: J6H3-V6YR-391K-G1QU (B)

PERIGO Causa irritação cutânea. (B) | Causa lesões oculares graves. (B) | Utilize óculos, roupa e luvas de protecção. | Não deixe entrar em contacto com os olhos, a pele ou a roupa. | **EM CASO DE CONTACTO COM OS OLHOS:** lave várias vezes, cuidadosamente, com água. Retire lentes de contacto, caso as use e seja fácil retirá-las. Continue a lavar. | **EM CASO DE CONTACTO COM A PELE:** lave abundantemente com água. | Se a irritação ocular persistir: consulte um médico. | Se ocorrer uma irritação ou erupção cutânea: consulte um médico.

Contém 2-oxil-2H-isothiazol-3-one. Pode provocar uma reacção alérgica.

Nota sobre reciclagem: **Cartuchos vazios:** Deixar o misturador enroscado e remover através dos sistemas de recolha nacionais Ponto Verde ou código CER: 150102 Embalagens de plástico. | **Cartuchos semiusados/novos:** Remover de acordo com as regulamentações legais sobre resíduos especiais. Código CER: 08 04 09* Resíduos de colas ou vedantes, contendo solventes orgânicos ou outras substâncias perigosas. Ou código CER: 20 01 27* Tintas, produtos adesivos, colas e resinas, contendo substâncias perigosas.

O não cumprimento destas instruções de colocação, a utilização de ancoragens que não sejam da Hilti, as condições fracas ou duvidosas do betão, ou aplicações fora do comum podem afectar a segurança ou a eficácia das fixações.

Informação do produto: Guarde estas instruções sempre com o produto. Assegure-se de que as instruções estão com o produto quando este é transferido para outras pessoas. | **Ficha de segurança do material:** consulte a ficha de segurança antes da utilização. | **Verifique o prazo de validade:** consulte a impressão na peça de junção do cartucho (mês/ano). Não utilize cartuchos cujo prazo de validade se encontre ultrapassado. | **Temperatura do material base no momento da aplicação:** 5 °C a 40 °C / 41 °F a 104 °F. | **Temperatura do cartucho durante a utilização:** 5 °C a 40 °C / 41 °F a 104 °F. | **Condições para transporte e armazenamento:** guardar em lugar fresco, seco e ao abrigo da luz, entre 5 °C a 25 °C / 41 °F a 77 °F. | Para qualquer aplicação não incluída neste documento/que vá para além dos valores especificados, contacte a Hilti. | Tempos de trabalho de argamassa podem variar em betão seco. **O cartucho só pode ser usado uma vez.**

▲ AVISO

- ▲ **Um manuseamento inadequado poderá causar salpicos de argamassa.** Utilize sempre óculos de segurança, luvas e vestuário de protecção antes de manusear a argamassa! | Nunca comece a aplicar sem que o misturador esteja correctamente enroscado. | Quando se utiliza um tubo de extensão: o descarte do fluxo inicial de argamassa deverá ser efectuado apenas através do misturador fornecido (não através do tubo de extensão). | Coloque um misturador novo antes de aplicar um novo cartucho (introduzir justo à mão). | Cuidado! Nunca retire o misturador enquanto o sistema do cartucho estiver sob pressão. Pressione o botão de desbloqueio no dispensador para evitar salpicos de argamassa. | Utilize apenas o tipo de misturador

fornecido com a argamassa. Não deve efectuar qualquer modificação do misturador. | Nunca utilize cartuchos danificados e/ou suportes danificados ou com sujidade.

- ▲ **Valores de retenção deficientes/potencial falha dos pontos de fixação devido a uma limpeza inadequada do furo. Os furos devem estar secos e isentos de resíduos, pó, água, gelo, óleo, massa e outras impurezas antes da injeção da argamassa.** Devem ser usadas brocas de coroa oca TE-CD, TE-YD da Hilti em conjunto com um aspirador, com a devida manutenção, da Hilti de modelo e capacidade de sucção (caudal volumétrico) correspondentes às especificações na tabela de acessórios. | Para limpar o furo por sopra – sopra com ar isento de óleo até que o fluxo de ar de retorno esteja visivelmente livre de pó. | Para lavar o furo - lave com pressão da linha de água até a água sair limpa. | Escovar o furo é um passo essencial na preparação do furo após uma perfuração por martelo ou com equipamento diamantado. | Importante! Remova toda a água do furo e limpe por sopra com ar comprimido isento de óleo até que o furo fique completamente seco antes da injeção de argamassa. | Não é permitido o carregamento ou a manipulação do varão de armadura durante o tempo de endurecimento t_{set} . Mesmo que ainda seja dentro do tempo de trabalho t_{work} , não volte a tocar no varão de armadura após a conclusão do endurecimento. | Para escovar o furo – utilize apenas a escova de arame especificada. A escova deverá resistir à inserção dentro do furo – caso contrário, a escova é demasiado pequena e tem de ser substituída. | Não exceda o tempo de rugosidade ao criar rugosidade no furo.
- ▲ **Certifique-se de que os furos são enchidos a partir do fundo do furo sem formar cavidades de ar.** Se necessário, utilize os acessórios/extensões para chegar ao fundo do furo. | Para aplicações em altura, utilize os acessórios para aplicações em altura HIT-SZ/IP e tenha especial cuidado ao inserir o elemento de fixação. Resina em excesso poderá ser expelida do furo. Certifique-se de que não respinga argamassa para cima do instalador. | Certifique-se de que o tempo de cura t_{cure} é cumprido antes do carregamento total. | A ancoragem tem de ser posicionada imediatamente após a limpeza do furo!
- ▲ **O incumprimento destas instruções de endurecimento pode resultar na falha de pontos de fixação!**

IT Sistema di ancoraggio per fissaggi di armature in calcestruzzo

Hilti HIT-FP 700 R

Contiene: Iodossido di litio (B);
acido L-(+) tartarico (B)



(B)



UFI: J6H3-V6YR-391K-G1QU (B)

PERICOLO Provoca irritazione cutanea. (B) | Provoca gravi danni agli occhi. (B) | **Indossare protezioni per gli occhi, indumenti protettivi, guanti protettivi.** | Evitare il contatto con gli occhi, la pelle o i vestiti. | **SE ENTRA A CONTATTO CON GLI OCCHI:** sciacquare accuratamente con acqua per alcuni minuti. Rimuovere eventuali lenti a contatto, se l'operazione risulta semplice. Continuare a sciacquare. | **SE ENTRA A CONTATTO CON LA PELLE:** Lavare con abbondante acqua. | Se l'irritazione agli occhi persiste: rivolgersi a un medico. | Se si verifica un'irritazione o un'eruzione cutanea: rivolgersi a un medico.

Contiene 2-octyl-2H-isothiazol-3-one. Può provocare una reazione allergica.

Considerazioni sullo smaltimento: **Confezioni vuote:** Lasciare il miscelatore collegato e smaltirlo tramite il sistema di recupero Punto Verde locale o il codice rifiuto EAK: 150102 imballaggi in plastica. | **Confezioni piene o parzialmente svuotate:** Si devono smaltire come rifiuti speciali secondo le normative ufficiali. Codice rifiuto EAK: 08 04 09* adesivi e sigillanti di scarto contenenti solventi organici o altre sostanze pericolose o codice rifiuto EAK: 20 01 27* vernici, inchiostri, adesivi e resine contenenti sostanze pericolose.

La mancata osservanza di queste istruzioni di installazione, l'uso di ancore non Hilti, condizioni di calcestruzzo insufficienti o discutibili, o applicazioni specifiche possono influire sull'affidabilità o prestazioni degli attacchi.

Informazioni relative al prodotto: Conservare sempre le presenti istruzioni insieme al prodotto. Assicurarsi che le istruzioni per l'uso siano accluse al prodotto quando viene consegnato ad altre persone. | **Scheda tecnica di sicurezza del materiale:** prendere in esame la scheda tecnica di sicurezza del materiale prima dell'uso. | **Controllare la data di scadenza:** Vedere la data di scadenza stampigliata sull'etichetta della cartuccia (mese/anno). Non usare il prodotto se è scaduto. | **Temperatura del materiale di base al**

momento dell'installazione: da 5 °C a 40 °C / da 41 °F a 104 °F. | **Temperatura della confezione durante l'utilizzo:** da +5 °C a 40 °C / da 41 °F a 104 °F. | **Condizioni di trasporto e magazzinaggio:** Conservare in un luogo fresco, asciutto e buio a una temperatura compresa tra +5 °C e 25 °C / tra 41 °F e 77 °F. | Per qualsiasi applicazione non coperta da questo documento/oltre i valori specificati, contattare Hilti. | I tempi di lavorazione della malta possono variare nel calcestruzzo asciutto. **La cartuccia può essere utilizzata una sola volta.**

▲ AVVISO

- ▲ **In caso di utilizzo non conforme, è possibile che la malta venga spruzzata fuori.** Indossare sempre occhiali protettivi, guanti protettivi e abbigliamento da lavoro prima di movimentare la malta! | Non iniziare mai a pompare il prodotto se il miscelatore non è avvitato correttamente. | Quando si utilizza un tubo flessibile di prolunga: l'eliminazione del flusso di malta iniziale deve essere svolto esclusivamente tramite il miscelatore in dotazione (non tramite il tubo di prolunga). | Fissare un nuovo miscelatore prima di pompare il contenuto di una nuova cartuccia (aderente). | Prudenza! Non rimuovere mai il miscelatore mentre il sistema cartuccia è sotto pressione. Premere il pulsante di sbloccaggio del dispenser per evitare spruzzi di malta. Utilizzare esclusivamente il tipo di miscelatore fornito con la malta. Non modificare in alcun caso il miscelatore. | Non utilizzare mai cartucce danneggiate e/o portacartucce danneggiati o sporchi.
- ▲ **Valori di tenuta negativa/potenziale cedimento del fissaggio a causa di una pulizia inadeguata del foro. I fori devono essere asciutti e privi di residui da foratura, polvere, acqua, ghiaccio, olio, grasso e altre impurità prima di iniettare la malta.** Le punte cave TE-CD, TE-YD Hilti devono essere utilizzate in abbinamento ad un aspiratore Hilti con manutenzione adeguata, con modello e capacità di aspirazione (portata volumetrica) conformi a quanto specificato nella tabella degli accessori. | Per il soffiaggio del foro: soffiare il foro con aria priva di olio finché l'aria che fuoriesce non risulta priva di polvere. | Per il risciacquo del foro: sciacquare con la pressione dell'acqua finché l'acqua non rifluisce pulita. | La spazzolatura del foro è un passaggio essenziale nella preparazione del foro dopo la foratura a percussione e con punte diamantate. | **Importante!** Prima di iniettare la malta, rimuovere tutta l'acqua dal foro e soffiare con aria compressa priva di olio fino a quando il foro non risulta completamente asciutto. | Non è consentito caricare o manipolare il ferro di armatura durante il tempo di posa t_{set} . Anche se ancora entro il tempo di lavorazione t_{work} , non toccare più il ferro di armatura dopo il completamento della posa. | Per spazzolare il foro: utilizzare esclusivamente la spazzola metallica specificata. La spazzola deve resistere all'inserimento del foro di trivellazione – in caso contrario, la spazzola è troppo piccola e occorre sostituirla. | Non superare il tempo di irruvidimento durante l'irruvidimento del foro.
- ▲ **Accertarsi che il riempimento dei fori avvenga partendo dal fondo dei fori stessi, affinché non vengano a crearsi bolle d'aria.** Se necessario, utilizzare a tale scopo gli appositi accessori / prolunghe per poter raggiungere il fondo del foro. | Per le applicazioni sopra testa, usare gli accessori sopra testa HIT-SZ / IP e fare particolare attenzione quando si inserisce l'elemento di fissaggio. È possibile che la malta in eccesso fuoriesca dal foro. Accertarsi che la malta non coli sull'installatore. | Assicurarsi che sia trascorso il tempo di indurimento t_{cure} prima di applicare il carico completo. | È necessario inserire l'ancorante immediatamente dopo aver pulito il foro!
- ▲ **Il mancato rispetto delle presenti istruzioni può provocare il cedimento dei punti di fissaggio!**

DA Forankringsystem til fastgørelse af armering i beton

Hilti HIT-FP 700 R

Indeholder: Lithiumhydroxid (B);
L(+)-vinsyre (B)



(B)



UFI: J6H3-V6YR-391K-G1QU (B)

FARE Forårsager hudirritation. (B) | Forårsager alvorlig øjenskade. (B) | Brug øjenværn, beskyttelsestøj, beskyttelseshandsker. | Undgå at få det i øjnene, på huden eller på tøjet. | **VED BJENKONTAKT:** Skyl omhyggeligt med vand i flere minutter. Fjern kontaktlinser, hvis de sidder i og nemt kan fjernes. Fortsæt med at skylle. | **VED HUDKONTAKT:** Vask med rigelige mængder vand. | Hvis øjenirritation varer ved: Søg læge. | Ved hudirritation eller udslet: Søg læge.

Indeholder 2-octyl-2H-isothiazol-3-one. Kan udløse allergisk reaktion.

Om bortskaffelse: Tom emballage: Lad mixeren forblive monteret, og bortskaf iht. emballageordningen Grüner Punkt eller EAK-affaldskode: 150102 plastemballage. | **Fulde eller delvist tomte emballager:** Skal bortskaffes som særligt affald i henhold til gældende bestemmelser. EAK-affaldskode: 08 04 09* Klæbestof- og fugemasseaffald indeholdende organiske opløsningsmidler eller andre farlige stoffer eller EAK-affaldskode: 20 01 27* Maling, trykfarver, klæbestoffer og harpikser indeholdende farlige stoffer.

Tilsidesættelse af brugsanvisningen, brug af andre ankre end Hiltis, dårlige eller tvivlsomme betoningbetingelser eller unikke opgaver kan påvirke fastgørelsernes pålidelighed eller ydelse.

Produktinformation: Gem altid denne brugsanvisning sammen med produktet. Sørg for, at brugsanvisningen følger med produktet, hvis det gives videre til andre personer. | **Materiale sikkerhedsdatablad:** Gennemgå sikkerhedsdatabladet for brug. | **Kontrollér udløbsdato:** Se udløbsdatoen, som er trykt på foliepakken (måned/år). Anvend ikke et produkt med overskredet udløbsdato. | **Underlagsmaterialets temperatur på tidspunktet for montering:** 5 °C til 40 °C. | **Foliepakketemperatur under brugen:** +5 °C til 40 °C. | **Betingelser for transport og opbevaring:** Opbevares på et køligt, tørt og mørkt sted ved +5 °C til 25 °C. | Kontakt Hilti ved opgaver, der ikke er beskrevet i dette dokument, eller hvis værdier overskrider de angivne værdier. | Mørtelens bearbejdningsstid kan variere i torbeton. **Folieposen kan kun anvendes én gang.**

▲ BEM

- ▲ **Ukorrekt håndtering kan medføre mørtelprøjt.** Brug altid sikkerhedsbriller, handsker og beskyttelsestøj før håndtering af mørtlen! | Begynd aldrig dosering, uden at en mixer er skruet korrekt på. | Ved brug af forlængerslange: Den første mørtel skal altid kasseres gennem den medfølgende mixer (ikke via forlængerslangen). | Monter en ny mixer før dosering af en ny foliepakke (stram tilpasning). | Forsigtig! Fjern aldrig mixeren, mens foliepakkesystemet er under tryk. Tryk på doseringsenhedens frigøringsknap for at undgå mørtelprøjt. | Anvend kun den mixertype, som følger med mørtlen. Mixeren må ikke modificeres på nogen måde. | Anvend aldrig beskadigede foliepakker og/eller beskadigede eller tilsnudsede foliepakkeholdere.
- ▲ **Utilstrækkelig rengøring af borehuller kan medføre dårlige belastningsværdier/potentielt defekte befæstelsepunkter.** Borehullerne skal være tørre og fri for materialerester, støv, vand, is, olie, fedt og andre urenheder før injicering af mørtlen. Hilti hule borebits TE-CD, TE-YD skal anvendes sammen med en korrekt vedligeholdt Hilti støvsuger med model- og sugekapacitet (volumetrisk flowhastighed) som specificeret i tilbehørstabellen. | Hvis borehullet skal blæses rent, skal det ske med oliefri luft, indtil returluftstrømmen er fri for synligt støv. | Børstning af borehullet er vigtigt i forbindelse med forberedelse af borehullet efter boring med hammer- og diamantbor. | Vigtigt! Fjern alt vand fra borehullet, og blæs hullet rent med oliefri trykluft, indtil borehullet er helt tørt, inden mørtelen injiceres. | Belastning eller manipulation af armeringsjernet er ikke tilladt i størkningsperioden t_{set} . Selv om det sker inden for arbejdsperioden t_{work} , er det ikke tilladt at berøre armeringsjernet efter fuldstændig størkning. | Børstning af borehullet må kun ske med den anførte stålborsten. Borsten skal give modstand, når den indføres i borehullet, ellers er borsten for lille, og der skal anvendes en anden. | Overskrid ikke opkradningstiden ved opkradning af borehullet.
- ▲ **Sørg for, at borehuller fyldes fra bunden af borehullerne uden at danne lufttommer.** Anvend om nødvendigt tilbehør/forlængere for at nå bunden af borehullet. | Ved opgaver over hovedhøjde skal tilbehøret HIT-SZ/IP anvendes, og isætning af fastgørelseelement skal ske meget omhyggeligt. Overskydende mørtel kan blive presset ud af borehullet. Sørg for, at der ikke drypper mørtel på installatøren. | Sørg for, at hærdningstiden t_{cure} fuldføres før fuld belastning. | Det er vigtigt, at ankeret monteres straks efter rengøring af borehullet!
- ▲ **Hvis disse størkningsanvisninger ikke overholdes, kan det resultere i defekte fastgørelsespunkter!**

SV Ankarsystem för infästning av armeringsjärn i betong

Hilti HIT-FP 700 R

Innehåller: Litiumhydroxid (B);
L(+)-vinsyra (B)



(B)



UFI: J6H3-V6YR-391K-G1QU (B)

FARA Orsakar hudirritation. (B) | Orsakar allvarliga ögonskador. (B) | Använd ögonskydd, skyddskläder och skyddshandskar. | Får inte komma i kontakt med ögonen, huden eller kläder. | **VID KONTAKT MED ÖGONEN:** Skölj ögonen med rikligt med vatten i flera minuter. Ta ut eventuella kontaktlinser om det går på ett enkelt sätt. Fortsätt att skölja. | **VID KONTAKT MED HUDEN:** Skölj med rikliga mängder vatten. | Om ögonirritationen kvarstår: Kontakta läkare. | Om hudirritation eller utslag förekommer: Kontakta läkare.

Innehåller 2-oktyl-2H-isotiazol-3-on. Kan orsaka en allergisk reaktion.

Avfallshantering: Tomma påsar: Låt blandaren sitta kvar och avfallshandla via det lokala "Gröna punkten"-återvinningssystemet eller EAK-avfallskod: 150102 plastförpackning. | **Fulla eller delvis fulla påsar:** Måste avfallshandlas som särskilt avfall enligt gällande bestämmelser. EAK-avfallskod: 08 04 09* förbrukade häftmedel och tätningsmedel som innehåller organiska lösningsmedel eller andra farliga ämnen. Eller EAK-avfallskod: 20 01 27* färg, tryckfärg, häftmedel och hartser som innehåller farliga ämnen.

Ikke beaktende av denna bruksanvisning, användning av ankare från annan tillverkare än Hilti, dåligt eller tveksamt skick på betongen, eller unika applikationer kan påverka infästningarnas tillförlitlighet och prestanda.

Produktinformation: Förvara alltid denna bruksanvisning tillsammans med produkten. Säkerställ att bruksanvisningen följer med produkten när den överlämnas till andra personer. | **Säkerhetsdatablad för material:** Läs säkerhetsdatabladet före användning. | **Kontrollera utgångsdatumet:** Se utgångsdatumet på foliepåsen (månad/år). Använd inte produkter som har passerat bäst före. | **Underlagets temperatur vid installation:** 5 °C till 40 °C/41 °F till 104 °F. | **Foliepåsens temperatur vid användning:** +5 °C till 40 °C/41 °F till 104 °F. | **Transport- och förvaringsvillkor:** Förvaras svalt, torrt och mörkt +5 °C till 25 °C/41 °F till 77 °F. | Kontakta Hilti angående all användning som inte omfattas av detta dokument eller som sträcker sig utanför de värden som anges. | Användningstiden för injekteringsmassa kan variera i torr betong. **Foliepåsen kan endast användas en gång.**

⚠ ANMÄRKNING

- ▲ **Felaktig hantering kan orsaka stänk av injekteringsmassan.** Använd alltid skyddsglasögon, skyddshandskar och skyddskläder innan hanteringen av injekteringsmassan påbörjas! | Tryck aldrig ut massa innan blandaren är ordentligt fastskruvad. | Vid användning av en förlängningsslang: Kasserering av den första mängden injekteringsmassa får endast ske genom den medföljande blandaren (inte genom förlängningsslagen). | Sätt fast en ny blandare innan en ny foliepåse används (ska sitta åt ordentligt). | Observera! Ta aldrig av blandaren när foliepåssystemet står under tryck. Tryck på upplåsningsknappen för att undvika stänk från injekteringsmassan. | Använd endast den typ av blandare som följer med injekteringsmassan. Blandaren får inte ändras på något sätt. | Använd aldrig skadade foliepåsar och/eller smutsiga foliepåshållare.
- ▲ **Dåliga belastningsvärden/undermålig hållfasthet på fästpunkter på grund av otillräcklig rengöring av borrhål. Borrhålen måste vara torra och fria från skräp, damm, vatten, is, olja, fett och andra föroreningar innan injekteringsmassan sprutas in.** Hiltis ihålliga borr TE-CD, TE-YD måste användas tillsammans med en dammsugare från Hilti av den modell och med den sugkapacitet (volymetrisk flöde) som anges i tillbehörstabellen. | För att blåsa ut skräp ur borrhålet, blås med oljefri luft tills luften som kommer ut igen är fri från synligt damm. | För att skölja ur borrhålet, skölj med en vattentryckstråle tills vattnet är klart. | Att borsta rent borrhålet är ett viktigt steg i förberedelsen av borrhålet efter slag- och diamanborring. | Viktigt! Avlägsna allt vatten från borrhålet och blås ut med oljefri tryckluft tills borrhålet är helt torrt innan injektionsmassan sprutas in. | Det är inte tillåtet att belasta eller manipulera armeringsjärnen under stabiliseringstiden t_{set} . Även om det ännu är inom användningstiden t_{work} , rör inte armeringsjärnet efter det har satts in. | Använd endast den angivna trådborsten för att rengöra borrhålet. Borsten måste ge motstånd när den förs in i borrhålet. I annat fall är borsten för liten och måste bytas. | Överskrid inte ruggningstiden vid ruggning av borrhålet.
- ▲ **Säkerställ att borrhålen fylls från borrhålets botten och ut, utan att skapa luftfickor.** Använd tillbehör/förlängningar för att nå längst bak i borrhålet vid behov. | Vid användning över huvudhöjd, använd tillbehören HIT-SZ/IP och var försiktig när fästelementet förs in. Överflödig injekteringsmassa kan tryckas ut ur borrhålet. Säkerställ att ingen injekteringsmassa droppar ner på installatören. | Säkerställ att hela härdningstiden t_{cure} har passerat innan full belastning utövas. | Ankaret måste sättas in direkt efter rengöring av borrhålet!
- ▲ **Om dessa anvisningar inte följs kan det leda till otillräcklig hållfasthet på fästpunkterna!**

NO Forankringssystem for festinger av armeringsjern i betong**Hilti HIT-FP 700 R**

Inneholder: Litiumhydroksid (B);
L-(+)-vinsyre (B)



(B)



UF: J6H3-V6YR-391K-G1QU (B)

FARE Gir hudirritasjon. (B) | Gir alvorlig øyeskade. (B) | Bruk øyevern, verneklær, vernehansker. | Ikke få stoffet i øynene, på huden eller på klærne. | **VED KONTAKT MED ØYENENE:** Skyll forsiktig med vann i flere minutter. Fjern eventuelle kontaktlinser hvis dette ikke byr på problemer. Fortsett skyllingen. | **VED KONTAKT MED HUDEN:** Vask med rikelige mengder vann. | Hvis øyeirritasjon vedvarer: Søk legehjelp. | Hvis det oppstår hudirritasjon eller utslett: Søk legehjelp.

Inneholder 2-octyl-2H-isothiazol-3-one. Kan gi en allergisk reaksjon.

Avfallshåndtering: Tomme patroner: La blandedelen være påskrudd og sørg for avfallshåndtering gjennom godkjent oppsamlingsordning. | eller EAK-kode: 150102 Forpakkninger av plast | **Fuller eller delvis tømte patroner:** Skal behandles som spesialavfall ifølge offentlige forskrifter. | EAK-kode: 08 04 09* Limstoff- og tetningsmasseavfall som inneholder organiske løsemidler og andre farlige stoffer. | eller EAK-kode: 20 01 27* Maling, trykkfarger, limstoffer og kunstharpiks, som inneholder farlige stoffer.

Manglende overholdelse av denne installasjonsanvisningen, bruk av ikke-Hilti-ankere, dårlige eller tvilsomme betongensker eller spesialanvendelser kan påvirke påliteligheten eller ytelsen til festingene.

Produktinformasjon: Oppbevar alltid bruksanvisningen sammen med produktet. Sørg for at bruksanvisningen følger med hvis produktet gis videre til andre personer. | **Materialsikkerhetsdatablad:** Sjekk materialsikkerhetsdatabladet for bruk. | **Sjekk utløpsdato:** Se stempel for utløpsdato på foliepakkerøret (måned/år). Ikke bruk produktet etter utløpsdatoen. | **Basismaterialtemperatur under installasjon:** 5 °C til 40 °C / 41 °F til 104 °F | **Foliepakketemperatur under bruk:** +5 °C til 40 °C / 41 °F til 104 °F. | **Transport- og lagringsbetingelser:** Oppbevares tørt, kjølig og mørkt mellom +5 °C til 25 °C / 41 °F til 77 °F. | Ved alle bruksområder som ikke er omfattet av dette dokumentet / overskrider de spesifiserte verdiene, må Hilti kontaktes. | Arbeidstidene for mørtel kan variere i tørrbetong. **Folieposen kan bare brukes én gang.**

▲ MERKNAD

- ▲ **Feilhåndtering kan føre til mørtelsprut.** Bruk alltid vernebriller, vernehansker og verneklær før håndtering av mørtelen! | Ikke start tømningen før en blander er skrudd godt på. | Ved bruk av skjøteslange: Kassering av første mørtelstrøm må gjøres gjennom blanderen som følger med (ikke gjennom skjøteslangen). | Fest en ny blander for tømning av en ny foliepakke (stram tilpassing). | Forsiktig! Ikke fjern blanderen mens foliepakkesystemet er under trykk. Trykk på utløserknappen på dispenseren for å unngå mørtelsøl. | Bruk bare den blandertypen som følger med mørtelen. Blanderen må ikke modifiseres på noen måte. | Ikke bruk skadde foliepakker og/eller skadde eller skitne foliepakkehøldere.
- ▲ **Lave belastningsverdier / fare for svikt av festepunkter på grunn av utilstrekkelig rengjøring av borehullet.** | **Borehullene må være tørre og uten avfall, støv, vann, is, olje, fett og andre kontaminanter før injisering av mørtel.** Hilti hulborbits TE-CD, TE-YD må brukes sammen med en riktig vedlikeholdt Hilti-støvsuger med modell og sugekapasitet (volumetrisk gjennomstrømningsmengde) som spesifisert i tilbehørstabellen. | For utblåsing av borehullet må det blåses med oljefri luft til returluftstrømmen ikke har noe synlig støv. | For skylling av borehullet må det skylles med tilførselstrykk til vannet er klart. | Borsting av borehull er et vesentlig trinn i klargjøring av borehull etter hammer- og diamantboring. | Viktig! Fjern all vannet fra borehullet og blås ut hullet med oljefri trykkluft til borehullet er helt tørt for injisering av mørtel. | Belastning eller manipulering av armeringsjernet er ikke tillatt i løpet av settetiden t_{set} . Selv om det fremdeles er innenfor arbeidstiden t_{work} , må armeringsjernet ikke røres mer etter ferdig settetid. | Bruk en spesiell stålørste til borstingen av borehullet. Ørsten må hindre innsettning i borehullet – hvis ikke, er ørsten for liten og må skiftes ut. | Ikke overskrid opprullingstiden ved ruing av borehullet.
- ▲ **Pass på at borehullene fylles fra baksiden av borehullet uten at det dannes luftporer.** Hvis nødvendig brukes tilbehør/forlengelser for å nå innerst i borehullet. | For bruksområder over hodehøyde må tilbehørene HIT-SZ / IP for arbeid over hodehøyde benyttes, og det må utvises ekstra forsiktighet når festeelementet settes inn. Overskytende mørtel kan tvinges ut

av borehullet. Pass på at det ikke drypper mørtel på montøren. | Sørg for at herdetiden t_{cure} er over før full belastning. | Ankeret må settes rett etter at borehullet er rengjort!!

▲ **Manglende overholdelse av disse setteinstruksjonene kan føre til svikt i festepunktene!**

FI Ankkurointijärjestelmä betonirautojen kiinnittämiseen betoniin

Hilti HIT-FP 700 R

Sisältää: litiumhydroksidia (B);
L(+)-tartarihappoa (B)



(B)



UFI: J6H3-V6YR-391K-G1QU (B)

VAARA Ärsyttää ihoa. (B) | Vaurioittaa vakavasti silmiä. (B) | Käytä silmiensuojainta, suojavaatetusta, suojakäsineitä. | Varo kemikaalin joutumista silmiin, iholle tai vaatteisiin. | **JOS KEMIKAALIA JOUTUU SILMIIN:** Huuhto huolellisesti vedellä usean minuutin ajan. Poista piilolinssit, jos sen voi tehdä helposti. Jatka huuhtomista. | **JOS KEMIKAALIA JOUTUU IHOLLE:** Pese runsaalla vedellä. | Jos silmä-ärsytys jatkuu: Hakeudu lääkäriin. | Jos ilmenee ihoärsytystä tai ihottumaa: Hakeudu lääkäriin.

Sisältää 2-oktyyli-2H-isotiatsol-3-onia. Voi aiheuttaa allergisen reaktion.

Hävittämässä otettava huomioon: Tyhjtät pakkaukset: Älä irrota sekoitinta ja hävitä pakkaus toimittamalla se paikalliseen jätteidenkeräyspisteeseen tai EAK-jättekoodi: 150102 muovipakkaukset. | **Täydet tai osittain tyhjtät pakkaukset:** Hävitettävä erikoisjätteenä viranomismääräysten mukaisesti. EAK-jättekoodi: 08 04 09* orgaanisia liuottimia tai muita vaarallisia aineita sisältävät liimat ja tiivistysaineet, tai EAK-jättekoodi: 20 01 27* vaarallisia aineita sisältävät maalit, musteet, liimat ja hartsit.

Näiden kiinnitysohjeiden noudattamatta jättäminen, muiden kuin Hilti-ankkureiden käyttö, huonot tai epäilyttävät betonirakenteet tai erikoiset käyttötarkoitukset voivat vaikuttaa kiinnityksen pitämiseen.

Tuotetiedot: Säilytä tämä käyttöohje aina tuotteen mukana. Varmista, että käyttöohje on tuotteen mukana, kun tuote luovutetaan muille henkilöille. | **Materiaalin käyttöturvallisuustiedote:** Lue materiaalin käyttöturvallisuustiedote (MSDS) ennen tuotteen käyttöä. | **Tarkasta viimeinen käyttöpäivä:** Tarkasta foliopatruunaan merkitty viimeinen käyttöpäivä (kuukausi/vuosi). Älä käytä tuotetta, jonka viimeinen käyttöpäivä on ylittynyt. | **Pohjamateriaalin lämpötila kiinnityksen yhteydessä:** välillä +5 °C ja 40 °C / 41 °F ja 104 °F. | **Folliopatruunan lämpötila käytön aikana:** välillä +5 °C ja 40 °C / 41 °F ja 104 °F. | **Kuljetus- ja varastointiolosuhteet:** Säilytä viileässä, kuivassa, pimeässä ja lämpötilalla välillä +5 °C ja 25 °C / 41 °F ja 77 °F. | Kaikissa käyttötarkoituksissa, joita ei tässä dokumentissa ole esitetty / joissa annettut arvot ylittyvät, ota yhteys Hiltiin. | Massan käsittelyajat kuivassa betonissa voivat vaihdella. **Folliopatruunaa voi käyttää vain kerran.**

▲ HUOMAUTUS

▲ **Käsittelyn virheet voivat aiheuttaa massan roiskeita.** Massaa käsitellessäsi käytä aina suojalaseja, suojakäsineitä ja suojavaatetusta! | Älä koskaan aloita massan puristamista kiinnittämättä ensin sekoitinta kunnolla. | Jos käytät jatkoletkua: Massan ensimmäinen puristuss määrä on hävitettävä sekoittimesta ulos tulevana (ei jatkoletkusta ulos tulevana). | Kiinnitä uusi sekoitin ennen uuden folliopatruunan käyttöä (varmista kunnollinen kiinnitys). | Huomio! Älä koskaan irrota sekoitinta, kun folliopatruunassa on paine. Painea puristimen vapautuspainiketta, jotta välität massan roiskeet. | Käytä vain kiinnitysmassan mukana toimitetun tyypistä sekoitinta. Älä tee sekoittimeen minkäänlaisia muutoksia. | Älä koskaan käytä vaurioituneita folliopatruunoita ja/tai vaurioituneita tai likaantuneita folliopatruunapuita.

▲ **Heikot kuormitusarvot / kiinnityspisteiden pettäminen porareian riittämättömän puhdistamisen seurauksena. Porareikien pitää olla kuivat eikä niissä saa olla jäänteitä, pölyä, vettä, jäätä, öljyä, rasvaa tai mitään muuta jäämää ennen kiinnitysmassan puristamista.** Hiltin onnttoja porakärkiä TE-CD, TE-YD on käytettävä yhdessä asianmukaisesti huolletun ja hoidetun Hilti-imurin kanssa, jonka malli ja imuteho (tilavuusvirtaus) vastaavat taulukon tietoja. | Porareian puhdistaminen paineilmailla – puhalla öljyttömällä ilmalla, kunnes ilman paluuvirtauksessa ei enää ole havaittavaa pölyä. | Porareian huuhteleminen – huutele vesi-johdotpaineellisella vedellä, kunnes ulos virtaa puhdasta vettä. | Porareian puhdistaminen harjalla on porareian tärkeä valmisteluvaihe iskuporaamisen ja timanttiporaamisen jälkeen. | Tärkeää! Poista kaikki vesi porareistä ja puhalla reikää

ölyttöemällä paineilmalla, kunnes porareikä täysin kuiva ennen kuin puristat reikään kiinnitysmassaa. | Betoniraudan kuormittaminen tai työstäminen ei ole sallittua kiinnitysmassan asettumisajan t_{set} kuluessa. Vaikka kiinnitysmassan käsittelyaika t_{work} olisi vielä kulumassa, älä enää koske betonirautaan. | Porareian puhdistaminen harjaamalla – käytä vain ohjeenmukaista harjaa. Harjan on vastustettava reikään työntämistä – jos vastusta ei tunnu, harja on liian pieni ja vaihdettava. | Älä ylitä karhennusaikaa, kun karhennat porareikää.

- ▲ **Varmista, että porareikä täyttyy porareian pohjalta päin ja ettei ilmarakojia jää.** Tarvittaessa käytä lisävarusteita/jatkoja, jotta pääset porareian pohjaan saakka. | Jos teet työtä ylöspäin, käytä ylöspäin työtä tekemisen lisävarustetta HIT-SZ / IP ja ole erityisen huolellinen kiinnityselementtiä kiinnittäessäsi. Liika kiinnitysmassa voi puristua ulos porareistä. Varmista, ettei kiinnitysmassaa putoa kenenkään päälle. | Varmista, että kovettumisaika t_{cure} täyttyy ennen kiinnityksen täyttämistä kuormittamista. | Ankuri on asetettava paikalleen heti porareian puhdistamisen jälkeen!
- ▲ **Näiden kiinnitysohjeiden noudattamatta jättäminen voi johtaa kiinnityksen pettämiseen!**

ET Ankrusüsteem sarrusekinnitustele betoonis

Hilti HIT-FP 700 R

Sisaldab: Liitiumhüdrosiid (B);
L(+)-viinhape (B)



(B)



UFI: J6H3-V6YR-391K-G1QU (B)

OHT Põhjustab nahaärritust. (B) | Põhjustab tõseid silmakahjustusi. (B) | Kandke kaitseprille, kaitserõivaid, kaitsekindaid. | Ärge kaske sattuda silmadesse, nahale ega rõivastele. | SILMADESSE SATTUMISEL: Loputage ettevaatlikult mitme minuti jooksul veega. Eemaldage kontaktläätsed, kui need on olemas ja seda on lihtne teha. Jätke loputamist. | **NAHALE SATTUMISEL:** Peske suure koguse veega. | **Silmade ärrituse püsimisel:** Pöörduge arsti poole. | **Nahaärrituse või lööbe esinemisel:** Pöörduge arsti poole.

Sisaldab 2-oktül-2H-isotiasool-3-ooni. Võib põhjustada allergilist reaktsiooni.

Käitlemiskaalutus: Tühjad pakendid: Jätke segur külge ja käidelve kohaliku rohelise punkti ringlussevõtusüsteemi või EAK jäätmematerjali kood: 150102 plastpakend. | **Täis või osaliselt tühjendatud pakendid:** Tuleb käidelda erijäätmetena vastavalt kohalikele määrustele. EAK jäätmematerjali kood: 08 04 09* liimide ja tihendusmaterjalide jäätmed, mis sisaldavad orgaanilisi lahusteid või teisi ohtlikke aineid. või EAK jäätmematerjali kood: 20 01 27* ohtlikke aineid sisaldavad värvid, tindid, liimid ja vaigud.

Nende paigaldamisjuhiste mittejärgimine, mitte-Hilti ankrute kasutamine, kehvad või küsitavad betoonitingimused või oamoodi kasutus võivad mõjutada kinnitustaliteid töökindlust ja toimivust.

Tooteave: Hoidke seda kasutusjuhendit alati kottis tootega. Veenduge, et toote kasutusjuhend on koos tootega, kui see antakse teistele isikutele. | **Ohutuskart:** Enne kasutamist vaadake üle ohutuskart. | **Kontrollige kõlblikkusaja lõppu:** Vaadake kõlblikkusaja lõpu pealetrüki kilopakendi jaoturi (kuu/aasta). Ärge kasutage aegunud toodet. | **Alusmaterjali temperatuur paigaldamisel:** +5 °C kuni 40 °C / 41 °F kuni 104 °F. | **Kilopakendi temperatuur kasutamisel:** +5 °C kuni 40 °C / 41 °F kuni 104 °F. | **Transpordi- ja säilitustingimised:** Hoidke jahedas, kuivas ja pimedas kohas temperatuuril vahemikus +5 °C kuni 25 °C / 41 °F kuni 77 °F. Mis tahes kasutuse korral, mida see dokument ei hõlma / mis ületab määratud väärtused, pöörduge Hilti poole. | Mõrdi kasutusaeag võib kuivas betoonis erineda. **Kilekotti saab kasutada ainult üks kord.**

▲ MÄRKUS

- ▲ **Ebaõige käsitlemine võib põhjustada mõrdpriitsmeid.** Kandke enne mõrdi käsitlemist alati kaitseprille, kindaid ja kaitserõivaid! | Ärge kunagi alustage väljutamist ilma korralikult peale keeratud segurita. | Pikendusvooliku kasutamisel: Esmase mõrdivoolu kõrvaldamine tuleb teostada ainult lisatud seguriga (mitte läbi pikendusvooliku). | Enne uue kilpakendi väljutamist kinnitage uus segur (tihe sobitumine). | Ettevaatust! Ärge kunagi eemaldage segurit, kui kilpakendi süsteem on rõhu all. Mõrdpriitsmete vältimiseks vajutage jaoturi vabastusnuppu. | Kasutage ainult mõrdile lisatud seguri tüüpi. Ärge kunagi segurit mingil viisil muutke. | Ärge kunagi kasutage kahjustatud kilpakendeid ja/või kahjustatud või määrdundud kilpakendi hoidikuid.

- ▲ **Kehvad koormusväärtused / kinnituspunktide võimalik purunemine puuraugu ebaabiisava puhastamise tõttu. Puuraugud peavad enne mõrdi sisestamist olema kuivad ja vabad jäätmetest, tolmust, veest, jääst, õlist, määrdeainetest ja muudest saasteainetest.** Hilti õõnsaid puuriterasid TE-CD, TE-YD tuleb kasutada koos korralikult hooldatud Hilti tolmuimejaga, mille mudel ja imemisvõimsus (mahuline voolukiirus) vastab tarvikute tabelis toodule. | Puuraugu tühjaks puhumise puhul – puhuge tühjaks õlivaba õhuga kuni tagasivoolav õhuvool on vaba märgatavast tolmust. | Puuraugu loputamise puhul – loputage vee liinirõhuga kuni vesi voolab selgelt. | Puuraugu harjamine on esmatähtis samm pärast löök- ja teemantpuurimist. | Tähtis! Enne mõrdi sisestamist eemaldage puuraugust kogu vesi ja puhuge see õlivaba suruõhuga tühjaks kuni puurauk on täielikult kuivatatud. | Sarruse koormamine või manipuleerimine ei ole tardumisajaga tsetjooksul lubatud. Isegi töötlemisajaga t_{work} ajal ärge sarrust pärast tardumise lõpetamist enam puudutage. | Puuraugu puhastamise puhul – kasutage ainult selleks ette nähtud traatharja. Hari peab puurauk sisestamisel vastupanu otsutama – vastasel juhul on hari liiga väike ja tuleb asendada. | Ärge ületage puuraugu karestamisel karestamisega.
- ▲ **Tagage, et puuraugud oleks täidetud puuraugu tagaosast alates ilma õhumulle moodustamata.** Vajadusel kasutage puuraugu tagaosani ulatamiseks tarvikuid/pikendusid. | Pea kohal kasutamisel kasutage pea kohal kasutamise tarvikuid HIT-SZ / IP ja olge kinnituselemendi sisestamisel eriti ettevaatlik. Puuraugust võidakse välja suruda liigset mõrti. Veenduge, et mõrt ei tilguks paigaldajale. | Enne täielikku koormamist veenduge, et kõvenemisaeg t_{cure} on täidetud. | Ankur tuleb paigaldada kohe pärast puuraugu puhastamist!
- ▲ **Nende seadistajuhendite mittejärgimise tõttu võib punkte kinnitamine ebaõnnestuda!**

LV Enkurošanas sistēma armatūras stiprinājumiem betonā

Hilti HIT-FP 700 R

Satur: litija hidroksīdu (B); L-(+)-vīnskābi (B)



(B)



UFI: J6H3-V6YR-391K-G1QU (B)

BĪSTAMĪBA Izraisa ādas kairinājumu. (B) | Izraisa nopietnus acu bojājumus. (B) | Izmantot acu aizsargus, aizsargapģērbus, aizsargcimdus. | Nepieļauj nokļūšanu acīs, uz ādas vai apģērba. | **JA NOKLUVIS ACIS:** uzmanīgi skalot ar ūdeni vairākas minūtes. Izņemt kontaktlēcas, ja tādas ir un ja tas ir viegli izdarāms. Turpināt skalot. | **JA NOKLUVIS UZ ĀDAS:** mazgāt ar lielu daudzumu ūdens. | Ja acu kairinājums nepāriet: meklēt medicīnisko palīdzību / vērsties pie ārsta. | Ja rodas ādas kairinājums vai izsitumi: meklēt medicīnisko palīdzību / vērsties pie ārsta.

Satur 2-oktil-2H-izotiazol-3-onu. Var izraisīt alerģisku reakciju.

Apšvērumi saistībā ar utilizāciju: **Tukšs iepakojums:** atstāt maisītāju pievienotu un likvidēt, izmantojot vietējo Green Dot reģenerācijas sistēmu vai EAK atkritumu kodu: 150102 plastmasas iepakojums. | **Pilns vai daļēji iztukšots iepakojums:** jālikvidē kā speciālie atkritumi saskaņā ar oficiālajiem noteikumiem. EAK atkritumu kods: 08 04 09* adhezīvu un hermētiku atkritumi, kuri satur organiskos šķīdinātājus vai citas bīstamas vielas. vai EAK atkritumu kods: 20 01 27* Bīstamas vielas saturošas krāsas, tintes, saistvielas un sveķi.

Šo uzstādīšanas instrukciju neievērošana, citu ražotāju, kas nav Hilti, enkuru izmantošana, sliktas vai apšaubāmas betona īpašības vai nestandarta lietojumi var ietekmēt stiprinājumu uzticamību vai veiktspēju.

Informācija par produktu: šo lietošanas instrukciju vienmēr glabāt kopā ar produktu. Produktu nododot citām personām, nodrošināt, lai lietošanas instrukcija būtu kopā ar produktu. | **Materiāla drošības datu lapa:** pirms lietošanas pārskatīt MDDL. | **Pārbaudīt derīguma termiņu:** skatīt derīguma termiņa uzdruku uz folijas pakas malas (mēnesis/gads). Nelietojiet produktu, kuram beidzies derīguma termiņš. | **Pamatmateriāla temperatūra uzstādīšanas laikā:** no +5 °C līdz 40 °C / no 41 °F līdz 104 °F. | **Plēves patronas temperatūra lietošanas laikā:** no +5 °C līdz 40 °C / no 41 °F līdz 104 °F. | **Transportēšanas un uzglabāšanas apstākļi:** glabāt vēsā, sausā un tumšā vietā temperatūrā no +5 °C līdz 25 °C / no 41 °F līdz 77 °F. | Par jebkuru lietojumu, kas nav ietverts šajā dokumentā vai pārsniedz norādītās vērtības, lūdzu, sazinieties ar Hilti. | Sausā betonā javas darbības laiks var atšķirties. **Plēves patronu var izmantot tikai vienu reizi.**

▲ NORĀDĪJUMS

- ▲ **Nepareizs darbs ar produktu var izraisīt javas šķakstīšanos.** Pirms darba ar javu vienmēr uzvilkiet aizsargbrilles, cimdus un aizsargtērpu! | Nekad nesākt dozēšanu, ja maisītājs nav pareizi pieskrūvēts. | Izmantojot pagarinājuma šļūteni: javas pirmās porcijas izlāde jāveic tikai caur komplektācijā iekļauto maisītāju (nevis caur pagarinājuma šļūteni). | Pirms jaunas plēves patronas izmantošanas pievienot jaunu maisītāju (cieši). | Uzmanību! Nekad nenonēmt maisītāju, kamēr plēves patronas sistēma ir pakļauta spiedienam. Lai izvairītos no javas izšķakstīšanās, nospiež dozatora atbrīvošanas pogu. | Izmantot tikai javas komplektācijā iekļautā tipa maisītāju. Nekādā veidā nepārveidot maisītāju. | Nekad neizmantot bojātas plēves patronas un/vai bojātus vai netīrus plēves patronas turētājus.
- ▲ **Samazināta slodzes izturība / iespējama stiprinājuma punktu atteice nepietiekamas urbuma tīrīšanas dēļ.** Pirms javas ievadīšanas urbumiem jābūt sausiem un bez gruziņiem, putekļiem, ūdens, ledus, eļļas, taukiem un cita piesārņojuma. Hilti vainagurbij TE-CD, TE-YD ir jāizmanto kopā ar pareizi koptu Hilti putekļu nosūcēju, kura modelis ir sūkšanas jauda (tilpumiskais caurplūdums) atbilst piederumu tabulā norādītajiem parametriem. | Urbuma izpūšana – izpūst ar eļļu nesaturošu gaisu, līdz atplūdes gaisā vairs nav redzamu putekļu. | Urbuma skalošana – skalot ar ūdensvada spiedienu, līdz ūdens kļūst dzidrs. | Urbuma tīrīšana ir būtisks solis urbuma sagatavošanā pēc perforatora un dimanta urbja lietošanas. | Svarīgi! Pirms javas ievadīšanas likvidēt no urbuma visu ūdeni un izpūst to ar eļļu nesaturošu spiesti gaisu, līdz urbums ir pilnībā sauss. | Uzstādīšanas laikā nav atļauta armatūras ievietošana vai manipulācijas ar to. Pat ja darbs joprojām tiek veikts, pēc uzstādīšanas pabeigšanas vairs nepieskarties armatūrai. | Urbuma tīrīšanai izmantot tikai norādīto stepļu birsti. Birstei jāiztur ievietošana urbumā – pretējā gadījumā birste ir par mazu un ir jānomaina. | Raupjot urbuma virsmas, nepārsniedz raupjotāšanas laiku.
- ▲ **Pārlicināties, ka urbumi ir piepildīti no urbuma aizmugures, neveidojot gaisa tukšumus.** Ja nepieciešams, izmantot piederumus/pagarinājumus, lai sasniegtu urbuma aizmuguri. | Lietojot vīrs galvas, izmantojiet piekares piederumus HIT-SZ/IP un, ievietojot stiprinājuma elementu, ievērot īpašu piesardzību. Javas pārpalikums var tikt izspiests no urbuma. Pārlicināties, ka java nepiln uz uzstādītāja. | Pirms pilnīgas ievietošanas pārlicināties, vai ir ievērots sacietēšanas laiks. | Enkurs ir jāuzstāda uzreiz pēc urbuma tīrīšanas!
- ▲ **Šo norādījumu neievērošanas rezultātā var rasties stiprinājuma punktu atteice!**

LT Inkaravimo sistema armatūros strypams tvirtinti betone

Hilti HIT-FP 700 R

Sudētyje yra: ličio hidroksido (B);
L-(+) vyno rūgšties (B)



(B)



UFI: J6H3-V6YR-391K-G1QU (B)

PAVOJUS Dirgina odą. (B) | Smarkiai pažeidžia akis. (B) | Naudoti odų apsaugos priemonės, dėvėti apsauginius drabužius, mūvėti apsaugines pirštines. | Saugotis, kad nepatektų į akis, ant odos ar drabužių. | PATEKUS | AKIS: atsargiai plauti vandeniu kelias minutes. Išimti kontaktinius lešius, jeigu jie yra ir jeigu lengvai galima tai padaryti. Toliau plauti akis. | PATEKUS ANT ODOS: plauti dideliu vandens kiekiu. | Jei akių dirginimas nepraeina: kreiptis į gydytoją. | Jeigu sudirginama oda arba ją išberia: kreiptis į gydytoją.

Sudētyje yra 2-oktil-2H-izotiazol-3-ono. Gali sukelti alerginę reakciją.

Atliekų tvarkymas: tuščios pakotės: palikite maišiklį prijungtą ir išmeskite per vietinę „Žaliojo taško“ utilizavimo sistemą arba EAK atliekų kodas: 150102 plastikinė pakotė. | **Visiškai arba iš dalies ištuštintos pakotės:** laikantis oficialių taisyklių turi būti šalinamos kaip specialios atliekos. EAK atliekų kodas: 08 04 09* Kijų ir hermetikų, kuriuose yra organinių tirpiklių ar kitų pavojingų cheminių medžiagų, atliekos, arba EAK atliekų kodas: 20 01 27* dažai, rašalas, klijai ir dervos, kuriuose yra pavojingų cheminių medžiagų.

Dėl šių montavimo instrukcijų nesilaikymo, kitų (ne „Hilti“) inkarų naudojimo, prastos ar abejotinos betono kokybės arba nestandartinių montavimo būdų taikymo gali sumažėti tvirtinimo elementų patikimumas ir efektyvumas.

Produkto informacija: šią naudojimo instrukciją visuomet laikykite šalia produkto. Kitiems asmenims produktą perduokite tik kartu su naudojimo instrukcija. | **Medžiagos saugos duomenų lapas:** prieš naudojimą perskaitykite medžiagos saugos duomenų lapą. |

Patikrinkite galiojimo datą: žr. galiojimo datos spaudą ant folinės pakuotės (mėnuo / metai). Pasibaigus nurodytam galiojimo terminui, produkto nenaudokite. | **Pagrindo temperatūra montavimo metu:** nuo 5 °C iki 40 °C / nuo 41 °F iki 104 °F. | **Folinės pakuotės temperatūra naudojimo metu:** nuo 5 °C iki 40 °C / nuo 41 °F iki 104 °F. | **Transportavimo ir sandėliavimo sąlygos:** laikykite vėsioje, sausoje ir tamsioje vietoje nuo 5 °C iki 25 °C / nuo 41 °F iki 77 °F. | Norint naudoti kitiems tikslams, kurie nenumatyti šiame dokumente / nepatenka į nurodytus diapazonus, būtina susisiekti su „Hilti“. | Skiedinio naudojimo laikas gali skirtis sausame betone. **Folinę pakuotę galima naudoti tik vieną kartą.**

▲ PASTABA

- ▲ **Netinkamai naudojant, skiedinys gali tykšti.** Visada nešiokite apsauginius akinius, mūvėkite apsaugines pirštines ir dėvėkite apsauginius drabužius prieš pradėdami dirbti su skiediniu! | Niekada nepradėkite spausti, jei nėra prisukto maišiklio. | Jei naudojate ilginamąją žarną: pradinis skiedinio srautas turi būti išleidžiamas per kartu tiekiamą maišiklį (ne per ilginamąją žarną). | Prieš išspausdami naują folinę pakuotę pritvirtinkite naują maišiklį (stebėkite, kad tvirtai laikytųsi). | Atsargiai! Niekada nenuimkite maišiklio, kol folinę pakuotę veikia slėgis. Spauskite dozatoriaus atblokovimo mygtuką, kad skiedinys nesitaškytų. | Naudokite tik kartą su skiediniu tiekiamą maišiklį. Jokiu būdu maišiklio nemodifikuokite. | Niekada nenaudokite pažeistų folinių pakuočių ir (arba) pažeistų ar nešvarių folinės pakuotės laikiklių.
- ▲ **Nepakankamas tvirtinimo elemento atsparumas apkrovai | netinkamas tvirtinimas dėl nepakankamai išvalytos išgręžtos skylės. Prieš įpurškiant skiedinį, išgręžtos skylės turi būti sausos ir be nuolaužų, dulkių, vandens, ledo, alyvos, riebalų ir kitų nešvarumų.** „Hilti“ tuščiaaviduriai grąžtai TE-CD, TE-YD turi būti naudojami kartu su tinkamai prižiūretu „Hilti“ vakuuminio siurbliu, kurio modelis ir siurbimo galia (tūrinis srautas) nurodyti priedų lentelėje. | Išgręžtą skylę valykite pūsdami orą, kuriame nėra alyvos, kol išeinančiame oro sraute neliks dulkių. | Išgręžtą skylę plaukite vandentiekio slėgio veikiamu vandeniu, kol išbėgs švarus vanduo. | Išgręžtos skylės išvalymas šepetiu yra būtinas veiksmas paruošiant išgręžtą skylę po gręžimo perforatoriumi ir deimantinio gręžimo mašina. | Svarbu! Prieš įpurškdami skiedinį pašalinkite visą vandenį iš išgręžtos skylės ir prapūskite ją suslėgtuoju oru, kuriame nėra alyvos, kol išgręžta skylė bus visiškai sausa. | Neleidžiama apkrauti arba judinti armatūros strypų kietėjimo laiku t_{set} . Net jei dar yra naudojimo laikas t_{work} , po sukietėjimo armatūros strypų nebelskite. | Išgręžtai skylėi valyti naudokite naują nurodytą specialų vielinį šepetį. Kišant šepetį į skylę, turite jausti šepetio pasipriešinimą, priešingu atveju šepetys yra per mažas ir turi būti pakeistas. | Šiurkštinami išgręžtą skylę neviršykite šiurkštinimo laiko.
- ▲ **Užtikrinkite, kad išgręžta skylė pripildoma nuo išgręžtos skylės dugno ir išvengiama oro burbuliukų susidarymo.** Jei reikia, naudokite priedus / ilginamuosius elementus, kad pasiektumėte išgręžtos skylės dugną. | Darbams virš galvos atlikti naudokite darbams virš galvos atlikti skirtus priedus HIT-SZ / IP ir būkite ypač atsargūs įstatydami tvirtinimo elementą. Skiedinio perteklius gali ištekti iš išgręžtos skylės. Užtikrinkite, kad skiedinys nelaša ant montuotojo. | Užtikrinkite, kad kietėjimo laikas t_{cure} yra pasibaigęs prieš apkraunant visa apkrova. | Išvalius išgręžtą skylę inkarą reikia nedelsiant įstatyti!
- ▲ **Nesilaikant šių instrukcijų, gali būti neužtikrinta pakankama tvirtinimo jėga!**

PL System kotwienia do zamocowań prętów zbrojeniowych w betonie

Hilti HIT-FP 700 R

Zawiera: wodorotlenek litu (B);
L-(+)-kwas winowy (B)



(B)



UFI: J6H3-V6YR-391K-G1QU (B)

NIEBEZPIECZEŃSTWO Może spowodować podrażnienie skóry. (B) | Może spowodować poważne urazy oczu. (B) | Zakładać okulary, odzież i rękawice ochronne. | Unikać kontaktu z oczami, skórą lub ubraniami. | **W PRZYPADKU DOSTANIA SIĘ DO OCZU: Ostrożnie płukać wodą przez kilka minut. Wyjąć soczewki kontaktowe, jeżeli są i łatwo można to zrobić. Kontynuować płukanie.** | **W PRZYPADKU KONTAKTU ZE SKÓRĄ: Umyć dużą ilością wody.** | Gdy podrażnienie oczu się utrzymuje: Zasięgnąć porady/zgłosić się do lekarza. | W przypadku wystąpienia podrażnienia skóry lub wysypki: Zasięgnąć porady/zgłosić się do lekarza.

Zawiera 2-oktylo-2H-izotiazol-3-on. Może powodować wystąpienie reakcji alergicznej.

Wskazówki dotyczące utylizacji: Puste ładunki: Pozostawić dołączone mieszadło i zutylizować zgodnie z oznaczeniem lokalnego systemu zbiórki odpadów „Zielony punkt” lub kodem odpadów EAK: 150102 opakowanie plastikowe. | **Pełne lub częściowo opróżnione ładunki:** należy zutylizować jako specjalne odpady przemysłowe, zgodnie z oficjalnie obowiązującymi przepisami. Kod odpadów EAK: 08 04 09* odpadowe żywyce i uszczelniacze zawierające rozpuszczalniki organiczne lub inne substancje niebezpieczne; lub kod odpadów EAK: 20 01 27* farby, tusze, kleje i żywyce zawierające substancje niebezpieczne.

Postępowanie niezgodne z niniejszymi instrukcjami instalacji, zastosowanie kotew innych niż Hilti, słaby lub dyskusyjny stan betonu lub nietypowe zastosowanie mogą niekorzystnie wpłynąć na niezawodność lub wytrzymałość mocowań.

Informacje o produkcie: Tę instrukcję należy zawsze przechowywać razem z produktem. Sprawdzić, czy instrukcja obsługi jest dołączona do produktu, gdy jest on przekazywany innym osobom. | **Karta charakterystyki bezpieczeństwa materiałów:** Przed rozpoczęciem użytkowania zapoznać się z MSDS. | **Sprawdzić datę ważności:** Patrz nadruk z terminem ważności umieszczony na rurze rozgłazającej ładunku foliowego (miesiąc/rok). Przetworzonego produktu nie wolno używać. | **Temperatura materiału podłoża podczas instalacji:** od 5 °C do 40 °C / od 41 °F do 104 °F. | **Temperatura ładunku foliowego podczas pracy:** od +5 °C do 40 °C / od 41 °F do 104 °F. | **Warunki transportu i przechowywania:** Przechowywać w chłodnym, suchym i zacienionym miejscu, w temperaturze od +5 °C do 25 °C / od 41 °F do 77 °F. | W przypadku zastosowań, których nie uwzględniono w tym dokumencie, należy skontaktować się z firmą Hilti. | W przypadku suchego betonu, czasy wiązania zaprawy mogą się różnić. **Ładunek foliowy nadaje się tylko do jednorazowego użytku.**

▲ UWAGA

- ▲ **Niewłaściwe obchodzenie się z produktem może spowodować rozpryski zaprawy.** Przed użyciem zaprawy należy zawsze zakładać okulary, rękawice i odzież ochronną! | Nigdy nie rozpoczynać dozowania bez prawidłowo przykręconego mieszadła. | W przypadku korzystania z węża przedłużającego: usunięcie początkowego strumienia zaprawy należy wykonać wyłącznie za pomocą dostarczonego mieszadła (nie za pomocą węża przedłużającego). | Przed założeniem nowego ładunku foliowego należy zamocować nowe mieszadło (ciasno dopasować). | Uwaga! | Nigdy nie zdejmować mieszadła, gdy system ładunku foliowego jest pod ciśnieniem. Aby uniknąć rozpryskiwania zaprawy, nacisnąć przycisk zwalnający dozownika. | Należy używać tylko tego mieszadła, które zostało dostarczone razem z zaprawą. Mieszadła nie wolno w żaden sposób modyfikować. | Nigdy nie używać uszkodzonych ładunków foliowych i/lub uszkodzonych, albo zabrudzonych kaset ładunków foliowych.
- ▲ **Mała wytrzymałość na obciążenie/możliwość uszkodzenia punktów mocowania z powodu niedostatecznego oczyszczenia otworu. Przed rozpoczęciem wtrysku zaprawy, sprawdzić czy otwory są suche i nie ma w nich kurzu, gruzu, wody, lodu, oleju, smaru lub innych zanieczyszczeń.** Wiertła drażonego Hilti TE-CD, TE-YD należy używać razem z odpowiednim odkurzaczem Hilti, którego model i wydajność ssania (natężenie przepływu objętościowego) zostały podane w tabeli akcesoriów. | Do przedmuchiwania otworu należy używać powietrza bez zawartości oleju i przedmuchiwać do momentu, aż w strumieniu powietrza powrotnie nie będzie zauważalnego pyłu. | Otwór należy przepłukiwać wodą pod ciśnieniem, do momentu aż woda będzie zupełnie czysta. | Szczotkowanie otworu jest niezbędnym etapem przygotowania otworu po użyciu wiertła udarowego i diamentowego. | Ważne! | Przed rozpoczęciem wtryskiwania zaprawy należy usunąć całą wodę z otworu i przedmuchać go sprężonym powietrzem bez zawartości oleju, tak aby otwór został całkowicie osuszony. | Obciążanie prętą zbrojeniową lub manipulowanie nią jest niedozwolone w czasie osadzania t_{set} . Nawet jeśli nadal trwa czas zelowania t_{work} , nie dotyka się już zbrojenia po zakończeniu osadzania. | Do szczotkowania otworu należy używać tylko odpowiedniej szczotki drucianej. Szczotka musi wchodzić do otworu z oporem – jeśli nie, szczotka jest za mała i należy ją wymienić. | Podczas uszorstniania otworu nie przekraczać dozwolonego czasu uszorstniania.
- ▲ **Sprawdzić, czy wywiercone otwory są całkowicie wypełnione w tylnej części, bez pustek powietrznych.** W razie potrzeby należy użyć odpowiednich akcesoriów/przedłużek, aby móc sięgnąć do tylnej części otworu. | Do prac wykonywanych na wysokości należy stosować specjalne akcesoria HIT-SZ/IP i zachować szczególną ostrożność przy umieszczaniu elementu mocującego. Nadmiar zaprawy może wypłynąć z otworu. Upewnij się, czy zaprawa nie kapie na instalatora. | Przed pełnym obciążeniem upewnij się, czy upłynął zalecany czas utwardzania t_{cure} . | Kotwę należy osadzić natychmiast po oczyszczeniu otworu!
- ▲ **Nieprzestrzeganie instrukcji dotyczących osadzania może spowodować uszkodzenie punktów mocowania!**

CS Kotvicí systém pro upevnění výztuže v betonu**Hilti HIT-FP 700 R**

Obsahuje: hydroxid lithný (B);
kyselina L-(+)-vinná (B)



(B)



UF1: J6H3-V6YR-391K-G1QU (B)

NEBEZPEČÍ Způsobuje podráždění kůže. (B) | Způsobuje vážné poškození zraku. (B) | Noste ochranné brýle, pracovní oděv, ochranné rukavice. | Nesmí vniknout do očí, potřísnit kůži nebo oděv. | **PŘI VNIKNUTÍ DO OČÍ:** Důkladně vyplachujte vodou několik minut. Pokud nosíte kontaktní čočky, vyjměte je. Pokračujte ve vyplachování. | **PŘI POTŘÍSNĚNÍ KŮŽE:** Opláchněte velkým množstvím vody. | Pokud podráždění očí přetrvává: Kontaktujte lékaře. | Pokud došlo k podráždění kůže nebo vyrážce: Kontaktujte lékaře.

Obsahuje 2-oktyl-2H-izothiazolin-3-on. Může vyvolat alergickou reakci.

Pokyny pro likvidaci: Prázdno balení: Nechte míchač připojený a zlikvidujte prostřednictvím místního recyklačního zařízení nebo odpadového kódu EAK: 150102 plastových balení. | **Plná nebo částečně vyprázdněná balení:** Likvidace speciálního odpadu podle zákonných předpisů. Odpadový kód EAK: 08 04 09* odpadní lepidla a tmely obsahující organická rozpouštědla nebo jiné nebezpečné látky nebo odpadový kód EAK: 20 01 27* barvy, tiskařské barvy, lepidla a pryskyřice obsahující nebezpečné látky.

Nedodržení těchto montážních pokynů, použití kotev jiných výrobců než Hilti, špatný nebo pochybný stav betonu nebo zvláštní aplikace mohou ovlivnit spolehlivost nebo výkonnost upevňovacích prvků.

Informace o výrobku: Tyto pokyny vždy uchovávejte společně s výrobkem. Při předávání dalším osobám zajistěte, aby byly pokyny u výrobku. | **Materiálový bezpečnostní datový list:** Před použitím si přečtěte tento materiálový bezpečnostní datový list. | **Kontrola data expirace:** Viz potisk data expirace na fóliovém obalu (měsíc/rok). Nepoužívejte expirovaný výrobek. | **Teplota základního materiálu při instalaci:** 5–40 °C / 41–104 °F. | **Teplota fóliového obalu během používání:** +5 °C až 40 °C / 41 °F až 104 °F. | **Přepravní a skladovací podmínky:** Uchovávejte na chladném, suchém a tmavém místě při teplotě +5 °C až 25 °C / 41 °F až 77 °F. | V případě použití neuvedeného v tomto dokumentu nebo mimo stanovené hodnoty kontaktujte společnost Hilti. | Doba zpracování malty se v suchém betonu liší. **Fóliový pytel lze použít jen jednou.**

⚠ UPOZORNĚNÍ

- ▲ **Při nesprávné manipulaci může dojít k odstříkávání malty.** Při manipulaci s maltou vždy noste ochranné brýle, rukavice a pracovní oděv! | Nikdy nezahajujte dávkování bez řádné našroubovaného míchače. | Pokud používáte prodlužovací hadici: První vytékající maltu odstraňte pouze dodaným míchačem (nesmí se použít prodlužovací hadice). | Namontujte nový míchač před nadávkováním nového fóliového obalu (snug fit). | Pozor! Nikdy nedemontujte míchač, když je systém fóliového obalu pod tlakem. Aby nedošlo k odstříkávání malty, stiskněte aktivní tlačítko dávkovače. | Používejte pouze typ míchače dodaný s maltou. Žádným způsobem neupravujte míchač. | Nikdy nepoužívejte poškozené fóliové obaly ani poškozené nebo znečištěné držáky fóliových obalů.
- ▲ **Špatné hodnoty zatížení / případné selhání upevňovacích bodů kvůli nedostatečnému čištění vývrtnů. Vývrty musí být před vstříkáním malty suché a bez nečistot, prachu, vody, ledu, oleje, maziva a jiných nečistot.** Duté vrtáky Hilti TE-CD, TE-YD se musí používat společně s řádně udržovaným vysavačem Hilti s modelem a sacím výkonem (objemový průtok) uvedenými v tabulce příslušenství. | Vyfukujte vývrt vzduchem, který neobsahuje olej, tak dlouho, až z otvoru proudí vzduch bez známek prachu. | Proplachujte vývrt vodou z vodovodního vedení, dokud nevytéká čistá voda. | Kartáčování vývrtnů je základním krokem při přípravě vývrtnů po přiklepovém a diamantovém vrtání. | Důležité! Odstraňte z vývrtnů veškerou vodu a vyfoukejte ho vzduchem, který neobsahuje olej, aby byl vývrt před vstříkáním malty úplně suchý. | Během doby tuhnutí t_{set} vyfoukujte výztužnou tyč ani s ní nemanipulujte. Před uplynutím doby t_{work} se nedotýkejte výztužné tyče, dokud nedojde k úplnému vytvrzení. | Ke kartáčování vývrtnů používejte předepsaný drátěný kartáč. Kartáč musí při vkládání do vývrtnů klást odpor. Pokud ne, je příliš malý a musí být vyměněn. | Při hrubování vývrtnů nepřekračujte dobu hrubování.
- ▲ **Zajistěte, aby byly vývrty vyplněné, aniž by se na dně vývrtnů tvořily vzduchové bubliny.** Pokud je to nutné, použijte příslušenství nebo nástavce, abyste dosáhli až na dno vývrtnů. | Při práci nad hlavou používejte příslušenství HIT-SZ / IP a věnujte zvláštní

pozornosť vkladání upevňovacieho prvku. Z vývrty môže byť vytlačovaný prebytok malty. Dbejte na to, aby na montéra nekapala malta. | Pred plným zatížením dodržte dobu vytvrzenia t_{cure} . | Kotvu je nutné usadiť ihneď po vycistení vývrty!

▲ V prípade nedodrženia pokynů k vytvrzení může dojít k selhání upevňovacích bodů!

SK Kotviaci systém na upevnenie výstuže v betóne

Hilti HIT-FP 700 R

Obsahuje: hydroxid lítý (B);
kyselina L(+)-vínna (B)



(B)



UFI: J6H3-V6YR-391K-G1QU (B)

NEBEZPEČENSTVO Spôsobuje podráždenie kože. (B) | Spôsobuje vážne poškodenie zraku. (B) | Noste ochranné okuliare, pracovný odev, ochranné rukavice. | Zabráňte kontaktu s očami, pokožkou alebo odevom. | PRI VNIKNUTÍ DO OČÍ: Oči niekoľko minút opatrne vyplachujte vodou. Ak máte nasadené kontaktné šošovky a dajú sa ľahko vybrať, vyberte ich. Pokračujte vo vyplachovaní. | PRI KONTAKTE S POKOŽKOU: Pokožku umyte veľkým množstvom vody. | Pokiaľ podráždenie očí pretrváva: Vyhľadajte lekársku pomoc/starostlivosť. | Ak dôjde k podráždeniu pokožky alebo vyrážkam: Vyhľadajte lekársku pomoc/starostlivosť.

Obsahuje 2-octyl-2H-isothiazol-3-one. Môže vyvolať alergickú reakciu.

Pokyny na likvidáciu: Prázdne obaly: Nechajte miešač pripojený a zlikvidujte prostredníctvom miestneho recyklačného zariadenia alebo odpadového kódu EAK: 150102 plastové obaly. | **Plné alebo čiastočne vyprázdnené obaly:** Likvidácia špeciálneho odpadu podľa zákonných predpisov. Odpadový kód EAK: 08 04 09* odpadové lepidlá a tmely obsahujúce organické rozpúšťadlá alebo iné nebezpečné látky alebo odpadový kód EAK: 20 01 27* farby, tlačiarenské farby, lepidlá a živice obsahujúce nebezpečné látky.

Nedodržanie týchto montážnych pokynov, použitie kotiev iných výrobcov než Hilti, zlý alebo pochybný stav betónu alebo zvláštne aplikácie môžu ovplyvniť spoľahlivosť či výkonnosť upevňovacích prvkov.

Informácie o výrobku: Tieto pokyny vždy uchovávajte spoločne s výrobkom. Pri odovzdávaní ďalším osobám zaistite, aby boli pokyny pri výrobku. | **Karta bezpečnostných údajov materiálu:** Pred použitím si skontrolujte kartu bezpečnostných údajov. | **Skontrolujte dátum expirácie:** Pozrite potlač dátumu expirácie na fóliovom obale (mesiac/rok). Nepoužívajte produkt po expirácii. | **Teplota základného materiálu pri inštalácii:** 5 °C až 40 °C / 41 °F to 104 °F. | **Teplota fóliového balenia počas používania:** +5 °C až 40 °C / 41 °F až 104 °F. | **Preravné a skladovacie podmienky:** Uschovajte na chladnom, suchom a temnom mieste pri teplote +5 °C až 25 °C / 41 °F až 77 °F. | V prípade potreby akéhokoľvek použitia, ktoré sa neuvádza v tomto dokumente/mimo stanovené hodnoty, kontaktujte spoločnosť Hilti. | Funkčné časy malty sa môžu na suchom betóne líšiť. | **Fóliové vrečko možno použiť len raz.**

▲ UPOZORNENIE

▲ Pri nesprávnej manipulácii môže dôjsť k odstrekovaniu malty. Pri manipulácii s maltou vždy noste ochranné okuliare, rukavice a pracovný odev! | Nikdy nezačínajte dávkovať bez správne zaskrutkovaného miešadla. | Pokiaľ používate predlžovaciu hadicu: Vyradenie počiatočného toku malty je potrebné vykonať iba dodávaným miešadlom (nie cez predlžovaciu hadicu). | Namontujte nový miešač pred nadávkovaním nového fóliového obalu (snug fit). | Pozor! Nikdy nedemontujte miešač, keď je systém fóliového obalu pod tlakom. Aby nedošlo k odstrekovaniu malty, stlačte aktivačné tlačidlo dávkovača. | Používajte len typ miešača dodaný s maltou. Miešadlo nijako neupravujte. | Nikdy nepoužívajte poškodené fóliové obaly ani poškodené alebo znečistené držáky fóliových obalov.

▲ Nesprávne hodnoty zaťaženia / prípadné zlyhanie upevňovacích bodov kvôli nedostatočnému čisteniu vývrty. Vývrty musia byť pred vstrekaním malty suché a bez nečistôt, prachu, vody, ľadu, oleja, maziv a iných nečistôt. Duté vrátky Hilti TE-CD, TE-YD sa musia používať spoločne s riadne udržiavaným vysávačom Hilti s modelom a sacím výkonom (objemový prietok) uvedenými v tabuľke príslušenstva. | Vyfukujte vývrt vzduchom, ktorý neobsahuje olej, tak dlho, až kým z otvoru nezačne prúdiť vzduch bez známk prachu. | Preplachujte vývrt vodou z vodovodného vedenia, kým nevytečká čistá voda. | Vykefovanie vývrty je základným krokom v príprave vývrty po vŕtaní s príklepom a diamantovým vrátkom. | **Dôležité!** Odstráňte z vývrty

všetku vodu a vyfúkajte ho vzduchom, ktorý neobsahuje olej, aby bol vývrť pred vstrekaním malty úplne suchý. | Počas doby tuhnutia t_{set} nezaťažujte výstužnú tyč ani s ňou nemanipulujte. Pred uplynutím času t_{work} sa nedotýkajte výstužnej tyče, kým nedôjde k úplnému vytvrdnutiu. | Na kefovanie vývrťu používajte predpísanú drôtenú kefu. Kefa musí pri vkladaní do vývrťu klásť odpor. Pokiaľ nie, je príliš malá a musí sa vymeniť. | Pri hrubovaní vývrťu neprekráčajte dobu hrubovania.

- ▲ **Zaistite, aby boli vývrty vyplnené bez toho, že by sa na dne vývrťov tvorili vzduchové bubliny.** Ak je to potrebné, na dosiahnutie úplného dna vývrťu použite príslušenstvo/predložovacie prvky. | Pri práci nad hlavou používajte príslušenstvo HIT-SZ / IP a venujte osobitnú pozornosť vkladaniu upevňovacieho prvku. Z vývrťu môže byť vytlačené nadbytočné množstvo malty. Zaistite, aby na montéra nevkapala žiadna malta. | Pred plným zaťažením dodržte dobu vytvrdnutia t_{cure} . | Kotvu je nutné usadiť ihneď po vycistení vývrťu!

- ▲ **V prípade nedodržania pokynov na vytvrdnutie môže dôjsť k zlyhaniu upevňovacích bodov!**

HU Rögzítőhabarcs betonas és dübel betonba történő rögzítéséhez

Hilti HIT-FP 700 R

Tartalmaz: Lítium-hidroxid (B);
L-(+)-borkősav (B)



(B)



UFI: J6H3-V6YR-391K-G1QU (B)

VESZÉLY **Bőrirritáló hatású. (B) | Súlyos szemkárosodást okoz. (B) | Viseljen védőszemüveget, védőruházatot, védőkesztyűt. | Szembe, bőrre vagy ruhára nem kerülhet. | SZEMBE KERÜLÉS ESETÉN: Több percig tartó óvatos öblítés vízzel. Adott esetben a kontaktlencsék eltávolítása, ha könnyen megoldható. Az öblítés folytatása. | HA BŐRRE KERÜL: Lemosás bő vízzel. | Ha a szemirritáció nem múlik el: orvosi ellátást kell kérni. | Bőrirritáció vagy kiütések megjelenése esetén: orvosi ellátást kell kérni.**

2-oktil-2H-izotiazol-3-on -t tartalmaz. Allergiás reakciót válthat ki.

Ártalmatlanításra vonatkozó utasítások: **Üres göngyöleg:** Hagyja a keverőszárat felcsavarozva, és a helyi Zöld Pont hulladékgyűjtő rendszeren keresztül vagy az EAK hulladékkód alapján ártalmatlanítsa: 150102 műanyag csomagolás. | **Teli vagy részben üres göngyöleg:** Veszélyes hulladékként kell ártalmatlanítani a hivatalos szabályozásoknak megfelelően. EAK-hulladékkód: 08 04 09* szerves oldószert és más veszélyes anyagot tartalmazó hulladék ragasztók és tömítőanyagok. Vagy EAK hulladékkód: 20 01 27* veszélyes anyagot tartalmazó festékek, tinták, ragasztóanyagok és műanyagtak.

A jelen használati utasítás figyelmen kívül hagyása, nem Hilti rögzítőelemek használata, a gyenge vagy megkérdőjelezhető betonminőség és az egyedi alkalmazások befolyásolhatják a rögzítés megbízhatóságát és teherbírását.

Termékinformáció: Őrizze meg a használati utasítást, és tartsa mindig egy helyen a termékkel. Győződjön meg arról, hogy a termékkel együtt a használati utasítást is továbbadja. | **Anyagbiztonsági adatlap:** Használat előtt tanulmányozza a biztonsági adatlapot. | **Eltarthatóság:** Lásd a fóliatubus címkéjét (hónap/év). Az eltarthatósági idő lejártá után a fóliatubus nem használható fel. | **Aljzathőmérséklet betonvas szerelése során:** 5 °C és 40 °C között / 41 °F és 104 °F között. | **Tubushőmérséklet a használat során:** +5 °C és 40 °C között / 41 °F és 104 °F között. | **Szállítási és tárolási feltételek:** Hideg, száraz és sötét helyen, +5 °C és 25 °C között / 41 °F és 77 °F között. | A jelen használati útmutatóban leírtaktól eltérő, vagy a specifikációkon kívül eső alkalmazások esetén, kérjük, forduljon a Hiltihez. | A habarcs feldolgozhatósági ideje eltérő lehet száraz beton esetén. **A fóliatubust csak egy alkalommal lehet használni.**

▲ MEGJEGYZÉS

- ▲ **Szakszerűtlen kezelés esetén a habarcs szétfröccsenhet.** Munkavégzés során viseljen védőszemüveget, védőkesztyűt és munkaruhatást! | Soha ne kezdjen a fóliatubus kipróbálásához, amíg nincs felcsavarva keverőszár. | Hosszabbítótmőlnél használata esetén: Az első kinyomott habarcsadag eldobását csak a mellékelt keverőszáron keresztül szabad elvégezni (nem a hosszabbítótmőlnél keresztül). | Csavarjon fel új keverőszárat új fóliatubus kipróbálása előtt (pontosan illeszkedjen). | Vigyázat! Soha ne csavarja le a keverőszárat, amíg a fóliatubus rendszer nyomás alatt van. Először nyomja meg az adagolóval a kireteszelő gombot, hogy a habarcs fröccsenését megelőzze. | Kizárólag a habarccsal együtt szállított keverőszár-típust

használja. A keverőszárat semmi esetre se változtassa meg. | Soha ne használjon sérült fóliatubust és/vagy sérült vagy elszennyeződött fóliatubus-tartót.

- ▲ **Rossz tartóértékek/hibás rögzítési pontok lehetősége elégtelen furattisztítás miatt. A befecskendezés előtt a furatoknak száraznak, valamint furattörmelék-, por-, víz-, jég-, olaj-, zsír- és szennyeződésmentesnek kell lenniük.** A Hilti TE-CD, TE-YD üreges fúrószárat olyan megfelelően karbantartott Hilti porelszívóval együtt kell használni, melynek típusát és szívóképességét (térfogatáram) a tartozéktáblázat adja meg. | Furat kifúratásához fúvassa a furatot olajmentes levegővel, amíg a visszaáramló levegő pormentessé válik. | A furat kiöblítéséhez öblítse normál vízhálózati nyomáson, amíg tiszta víz nem távozik. | A furat kiképezése a furat előkészítésének legfontosabb lépése az ütévfűrés és a gyémántkoronával történő fűrés után. | Fontos! A habarccsal történő kitérés előtt a vizet a furatból távolítsa el, majd olajmentes sűrített levegővel fúvassa teljesen szárazra. | A betonvas terhelése vagy módosítása nem megengedett a t_{set} szilárdulási időn belül. | A t_{work} feldolgozhatóság időn belül se érjen a betonvashoz, miután teljesen megszilárdult. | A furat kiképezéséhez csak a megadott drótkéfért használja. A kéfének a furatba toláskor ellenállást kell kifejtenie – ellenkező esetben a kefe mérete kicsi, ki kell cserélni. | A furat érdesítése során ne lépje túl az érdesítési időt.
- ▲ **Győződjön meg arról, hogy a furat feltöltése a furat aljától haladva történik, hogy ne képződhesenek légbuborékok.** Ha szükséges, használjon kiegészítőket/hosszabbítóelemeket a furat aljának eléréséhez. | Fej feletti alkalmazások esetén használja a HIT-SZ/IP tartozékat, és különösen ügyeljen a rögzítőelem bevezetésénél. Előfordulhat, hogy a felesleges habarcs kilép a furatból. Győződjön meg arról, hogy a habarcs nem csepeg a felhasználóra. | Győződjön meg arról, hogy a t_{cure} kikeményedési idő letelik a teljes terhelés előtt. | A rögzítőelemet ajánlott közvetlenül a furat megtisztítását követően behelyezni!
- ▲ **Az utasítások figyelmen kívül hagyása hibás rögzítési pontokat eredményezhet!**

SL Sitem za pritrjevanje armaturnega železa v beton

Hilti HIT-FP 700 R

Vsebuje: litijev hidroksid (B);
L-(+)-tartarno kislino (B)



(B)



UFI: J6H3-V6YR-391K-G1QU (B)

NEVARNO povzroča draženje kože. (B) | Povzroča hude poškodbe oči. (B) | Uporabljajte zaščito za oči, zaščitna oblačila, zaščitne rokavice. | Preprečite stik z očmi, kožo in oblačili. | V PRIMERU STIKA Z OČMI: previdno spirajte z vodo več minut. Odstranite kontaktne leče, če jih nosite in jih lahko odstranite brez težav. Nadaljujte s spiranjem. | V PRIMERU STIKA S KOŽO: sperite z veliko količino vode. | Če draženje oči ne preneha: poiščite zdravniško pomoč/oskrbo. | V primeru draženja kože ali izpuščajev: poiščite zdravniško pomoč/oskrbo.

Vsebuje 2-oktil-2H-izotiazol-3-on. Lahko povzroči alergijski odziv.

Navodila za odstranjevanje: Prazna embalaža: mešalne šobe pustite pritrjene in jih zavrzite prek lokalnega sistema za ravnanje z odpadno embalažo z znakom Zelena pika ali sifro odpadnega materiala EAK: 150102 plastična embalaža. | **V celoti ali deloma nezapraznjena embalaža:** odstraniti jo je treba kot posebni odpadki v skladu z uradnimi predpisi. Sifra odpadnega materiala EAK: 08 04 09* odpadna lepila in tesnilne mase, ki vsebujejo organska topila ali druge nevarne snovi; ali sifra odpadnega materiala EAK: 20 01 27* barve, tinte, lepila in smole, ki vsebujejo nevarne snovi.

Če ne boste upoštevali teh navodil za uporabo ali pa boste uporabili vložke, ki niso znamke Hilti ali pa boste delo izvajali pri slabih/vprašljivih pogojih, lahko to vpliva na zanesljivost izvedenih pritrilnih točk.

Informacije o izdelku: to navodilo za uporabo vedno hranite skupaj z izdelkom. Ko daste izdelek v uporabo drugim osebam, se prepričajte, da je navodilo za uporabo priloženo izdelku. | **Varnostni list materialov:** pred uporabo si oglejte varnostni list materialov. | **Preverite rok uporabe:** rok uporabe je natisnjen na foliji zbiralnika (meseč/leto). Po preteku roka uporabe izdelka ne uporabljajte. | **Temperatura osnovnega materiala v času nameščanja:** 5 °C do 40 °C/41 °F do 104 °F. | **Temperatura folije med uporabo:** +5 °C do 40 °C/41 °F do 104 °F. | **Pogoji za transport in shranjevanje:** shranjujte na hladnem, suhem in temnem mestu pri temperaturi med +5 °C do 25 °C/41 °F do 77 °F. | Za informacije o uporabi, ki ni opisana v teh navodilih ali pa ni v okviru

specifikacij, stopite v stik s podjetjem Hilti. | Delovni časi malte so lahko drugačni pri suhem betonu. **Posamezna vrečka se lahko uporabi samo enkrat.**

▲ OBVESTILO

- ▲ **Pri nepravilni uporabi lahko pride do brizganja malte.** Pred uporabo malte vedno nosite zaščitna očala, rokavice in zaščitna oblačila! | Nikdar ne začnite z iztiskanjem malte brez pravilno nameščene mešalne šobe. | Če uporabljate podaljšek: začetni pretok malte morate zavreči samo skozi priloženo mešalno šobo (ne skozi podaljšek). | Novo mešalno šobo namestite, preden uporabite novo vrečko (tesno prilagajajočo). | Pozor! Mešalne šobe nikdar ne odstranjujte, kadar je sistem za vrečke pod tlakom. Pritisnite gumb za sprostitve, tako da preprečite brizganje malte. | Uporabite samo mešalno šobo, ki ste jo prejeli skupaj z malto. Mešalne šobe ne predelajte. | Nikoli ne uporabljajte poškodovanih vrečk in/ali poškodovanih ali umazanih držal vrečk.
- ▲ **Majhne količine polnjenja/morebitna napaka pri izdelavi pritrilne točke zaradi nezadostnega čiščenja izvrtine. Izvrtina mora biti pred vbrizgavanjem malte suha in brez kakršnih koli ostankov, prahu, vode, ledu, olja, masti in drugih materialov.** Votle svedre Hilti TE-CD, TE-YD je treba uporabljati z ustreznim modelom pravilno vzdrževanega sesalnika Hilti, ki ima ustrezno zmogljivost sesanja (stopnjo prostorninskega pretoka), kot je navedeno v tabeli. | Za izpihovanje izvrtine uporabite zgolj zrak brez olja, dokler v povratnem pretoku zraka ni več vidnega prahu. | Za izpiranje izvrtine uporabljajte vodo s pritiskom iz vodovoda, dokler ne izteka čista voda. | Ščetkanje izvrtin je ključni korak pri pripravi izvrtin po udarnem in diamantnem vrtnanju. | Pomembno! Pred vbrizgavanjem malte odstranite vso vodo iz izvrtine in jo izpihajte s stisnjenim zrakom brez olja, dokler ni izvrtina popolnoma suha. | Obremenjevanje in spreminjanje armaturnega železa znotraj časa nastavitve t_{set} ni dovoljeno. Tudi znotraj obratovalnega časa t_{work} se po dokončni nastavitvi armaturnega železa ne dotikajte več. | Za ščetkanje izvrtine uporabite zgolj predpisano žično ščetko. Pri vstavljanju v izvrtino mora biti prisotno trenje, tako da je potreben rahel pritisk – če trenja ni, je ščetka premajhna in jo morate zamenjati. | Ne presegajte časa hrpavljenja, ko hrpavite izvrtino.
- ▲ **Vse izvrtine morate napolniti od dna izvrtine proti vrhu, tako da ne bo prišlo do nastanka zračnih mehurčkov.** Če je to potrebno, uporabite za doseganje dna izvrtine poseben pribor/dodatke. | Pri uporabi nad glavo uporabite pribor HIT-SZ/IP in bodite pazljivi pri vstavljanju pritrilnega elementa. Presežek malte se lahko iztisne iz izvrtine. Pazite na to, da malta ne bo kapljala na uporabnika. | Poskrbite, da pred izvajanjem popolne obremenitve preteče čas sušenja t_{cure} . | Sidro je treba namestiti takoj po čiščenju izvrtine!
- ▲ **Ob neupoštevanju teh navodil za namestitve lahko pritrilne točke popustijo!**

HR Sustav učvršćivanja za armaturna pričvršćenja u betonu

Hilti HIT-FP 700 R

Sadržj: Litij-hidroksid (B);
L(+)-vinska kiselina (B)



(B)



UFI: J6H3-V6YR-391K-G1QU (B)

OPASNOST Uzrokuje nadraženost kože. (B) | Uzrokuje teške ozljede oka. (B) | Stavite zaštitne naočale, nosite zaštitnu odjeću i zaštitne rukavice. | Sprijećiti dodir s očima, kožom ili odjećom. | **AKO VAM DOSPIJE U OČI:** Nekoliko minuta pažljivo ispirati vodom. Skinuti kontaktne leće, ako ih osoba nosi i ako se lako uklanjaju. Nastaviti ispiranje. | **U SLUČAJU DODIRA S KOŽOM:** Oprati u puno vode. | Ako nadražaj oka ne prestaje: zatražitj savjet/pomoć lijećnika. | U slučaju nadražaja ili osipa na koži: zatražitj savjet/pomoć lijećnika.

Sadržj 2-oktil-2H-izotiazol-3-on. Može izazvati alergijsku reakciju.

Napomene za zbrinjavanje; Prazna pakiranja: Ostavite miješalicu priključenu i zbrinite putem lokalnog sustava za recikliranje Green Dot ili prema šifri otpadnog materijala iz sustava EAK: 150102 – plastićna ambalaža. | **Puna ili djelomićno prazna pakiranja:** Moraju se zbrinuti kao poseban otpad u skladu s važećim zakonskim propisima. Šifra otpadnog materijala iz sustava EAK: 08 04 09* otpadna ljepljiva i brtvila koja sadrže organska otapala ili druge opasne tvari ili šifra otpadnog materijala iz sustava EAK: 20 01 27* boja, tinta, ljepljiva i smole koje sadrže opasne tvari.

Nepoštivanje ovih uputa za postavljanje, upotreba sidrišta koja nije proizvela tvrtka Hilti, loši ili neodgovarajući uvjeti betona ili posebni načini primjene mogu utjecati na pouzdanost ili izvedbu proizvoda.

Informacije o proizvodu: Ove upute uvijek čuvajte zajedno s proizvodom. Pobrinite se da se upute uvijek nalaze uz proizvod ako ga predajete nekom drugom. | **Sigurnosno-tehnički list:** prije upotrebe pregledajte SDS. | **Provjerite rok trajanja:** Pogledajte rok trajanja otišnut na naljepnici folijskog pakiranja (mjesec/godina). Ne upotrebljavajte proizvod kojem je istekao rok trajanja. | **Temperatura osnovnog materijala u vrijeme ugradnje:** 5 °C do 40 °C / 41 °F do 104 °F. | **Temperatura folije tijekom upotrebe:** +5 °C do 40 °C / 41 °F do 104 °F. | **Uvjeti za transport i skladištenje:** čuvati na hladnom, suhom i tamnom mjestu na temperaturi od +5 °C do 25 °C / 41 °F do 77 °F. | Za sve vrste promjene koje nisu navedene u ovom dokumentu / koje prekoračuju navedene vrijednosti, obratite se tvrtki Hilti. | Vremena rada morta može varirati u suhom betonu. **Vrećica od folije je za jednokratnu upotrebu.**

⚠ OBAVIJEST

- ▲ Nepravilno rukovanje može prouzročiti prskanje morta.** Prije rukovanja mortom obavezno stavite zaštitne naočale i obucite zaštitne rukavice i zaštitnu odjeću! | Istiskivanje nikada ne započinjite ako miješalica nije pravilno zavijena. | Prilikom upotrebe produžnog crijeva: izbacivanje početne količine morta mora se obaviti kroz isporučenu miješalicu (ne kroz produžno crijevo). | Novu miješalicu pričvrstite prije istiskivanja novog pakiranja u foliji (sabijeno). | Oprez! Ne uklanjajte miješalicu sve dok je pakiranje u foliji pod tlakom. Pritisnite gumb za otpuštanje dozatora kako bi se izbjeglo prskanje morta. | Upotrebljavajte isključivo miješalicu isporučenu s mortom za povezivanje. Miješalicu nikada nemojte ni na koji način preinačavati. | Nemojte upotrebljavati oštećena pakiranja u foliji i/ili oštećene i prijave držače pakiranja u foliji.
- ▲ Neodgovarajuće vrijednosti nosivosti / moguće pucanje pričvršnih točaka zbog neodgovarajućeg čišćenja bušotine. Bušotine moraju biti suhe i u njima prije ubrizgavanja morta za povezivanje ne smije biti ostataka, prašine, vode, leda, ulja, masnoća i drugih zagađivača.** Šuplja svrdla Hilti TE-CD, TE-YD moraju se upotrebljavati zajedno s pravilno održanim usisivačem Hilti čiji model i kapacitet usisavanja (volumetrijska brzina protoka) odgovara specifikaciji iz tablice pribora. | Kod ispuhivanja bušotine, ispuhujte zrakom koji ne sadrži ulje sve dok u povratnom toku zraka više nema primjetne prašine. | Kod ispiranja bušotine, ispirite mlazom vode pod tlakom sve dok ne počne teći čista voda. | Četkanje bušotine osnovni je korak u pripremi bušotine nakon bušenja čekićem ili dijamentnog bušenja. | Važno! Iz bušotine uklonite svu vodu i ispuhajte je komprimiranim zrakom bez ulja sve dok se bušotina potpuno ne osuši prije ubrizgavanja morta. | Opterećivanje ili rukovanje armaturom nije dopušteno tijekom vremena vezivanja t_{set}. Čak i ako je ono unutar vremena t_{work}, armaturu više nemojte dirati nakon završetka vezivanja. | Za četkanje bušotine upotrebljavajte samo preporučene žičane četke. Četka mora pružati otpor prilikom umetanja u bušotinu: ako ga ne pruža, četka je premala i treba je zamijeniti. | Nemojte prekoračiti vrijeme stvrdnjavanja za bušotinu.
- ▲ Provjerite pune li se bušotine od stražnjeg dijela bušotine bez stvaranja zračnih pora.** Prema potrebi, upotrijebite dodatke/ produžetke kako biste dosegli stražnji dio bušotine. | Za primjene na visini upotrebljavajte dodatke za upotrebu na visini HIT-SZ / IP i budite oprezni prilikom umetanja pričvršnog elementa. Višak morta za povezivanje treba prinudno ukloniti iz bušotine. Pazite da mort ne kaplje na instalatera. | Provjerite je li vrijeme sušenja t_{ure} završeno prije stavljanja pod puno opterećenje. | Uidriti se mora odmah nakon čišćenja bušotine!
- ▲ Nepridržavanje ovih uputa za postavljanje može uzrokovati neispravnost pričvršnih točaka!**

RU Связующий состав для закрепления арматурных стержней и анкеров в бетоне

Hilti HIT-FP 700 R

Содержит: гидроксид лития (B);
LL(-)-винную кислоту (B)



(B)



ОПАСНО! Вызывает раздражение кожи. (B) | Вызывает серьезные повреждения глаз. (B) | Надевать защитные очки, защитную одежду, защитные перчатки. | Не допускать попадания состава в глаза, на кожу или одежду. | **ПРИ ПОПАДАНИИ В ГЛАЗА:** тщательно промойте их водой в течение нескольких минут. Снимите контактные линзы (при их наличии и возможности это сделать). Продолжите промывку. | **ПРИ ПОПАДАНИИ НА КОЖУ:** промойте большим количеством воды. | При раздражении глаз: обратитесь за медицинской помощью. | При раздражении кожи или кожных высыпаниях: обратитесь за медицинской помощью.

Содержит 2-октил-2Н-изотиазол-3-он. Может вызывать аллергическую реакцию.

Указания по утилизации: **Пустые капсулы:** оставить смеситель навинченным и утилизировать согласно национальным предписаниям по сбору и утилизации для упаковок с маркировкой Green Dot или согласно коду отходов ЕАК: 151012 упаковки из полимерных материалов. | **Полные или частично заполненные капсулы:** утилизировать в соответствии с действующими нормами как отходы, подлежащие специальной обработке. Код отходов по ЕАК: 08 04 09* остатки адгезивов и герметиков, содержащие органические растворители или иные опасные вещества, или согласно коду отходов ЕАК: 20 01 27* краски, типографские краски, клеящие вещества и синтетические смолы, содержащие опасные вещества.

Невыполнение рекомендаций по установке, использование анкеров, произведенных не компанией Hilti, несоответствующие или не прошедшие проверку материалы, а также нетипичные условия применения могут повлиять на надежность и функционирование креплений.

Информация о продукте: храните данную инструкцию по применению всегда вместе с продуктом. Передавайте продукт другим лицам только вместе с инструкцией по применению. | **Сертификат безопасности:** перед использованием ознакомьтесь с информацией, приведенной в сертификате безопасности. | **Проверка срока годности:** проверьте срок годности (месяц/год), указанный на капсуле. Не используйте продукт с истекшим сроком годности. | **Допустимая температура основания при выполнении работ по установке:** от +5 °C до 40 °C. | **Допустимая температура использования пленочной капсулы:** от +5 °C до 40 °C. | **Условия транспортировки и хранения:** хранить в прохладном, сухом и темном месте при температуре от +5 °C до 25 °C. | При любом применении, описание которого в настоящей инструкции по применению не приводится или выходит за рамки, указанные в спецификации, обращайтесь в компанию Hilti. | Время отверждения раствора при выполнении работ в сухом бетоне может варьироваться. **Пленочную капсулу можно использовать только один раз!**

▲ ПРИМЕЧАНИЕ

- ▲ **При неправильном обращении возможно разбрызгивание раствора.** Перед началом работы с раствором обязательно надевайте плотно прилегающие защитные очки, перчатки и защитную одежду! | Не начинайте выдавливание без правильно навинченного смесителя. | При использовании удлинительного шланга: удаление первичного состава следует выполнять только с помощью входящего в комплект смесителя (не через удлинительный шланг). | Перед выдавливанием новой пленочной капсулы навинтите новый смеситель (должен быть плотно привинчен). | Внимание! Категорически запрещается отвинчивать смеситель, если система находится под давлением. Нажмите кнопку разблокировки дозатора, чтобы предотвратить разбрызгивание раствора. | Используйте только входящий в комплект поставки состава смеситель. Не вносите в конструкцию смесителя никаких изменений. | Ни в коем случае не используйте поврежденные капсулы и/или поврежденные или загрязненные кассеты.
- ▲ **Плохое крепление/опасность разрушения точек крепления вследствие недостаточной очистки отверстия.** Перед инъектированием раствора отверстия должны быть сухими и чистыми; их следует очистить от буровой крошки, пыли, воды, льда, масла, смазки или других загрязнений. Пустотелые буры Hilti TE-CD и TE-YD необходимо использовать вместе с правильно подключенным пылесосом Hilti, модель и мощность всасывания (объемная скорость потока) которого соответствуют указанным в таблице с информацией о принадлежности. | Продувка отверстия: продувайте отверстие воздухом, очищенным от масла, до выхода из отверстия воздуха без пыли. | Промывка отверстия: промывайте отверстие с помощью водяного шланга при нормальном давлении до выхода чистой воды. | Очистка ёрщиком является очень важным этапом подготовки отверстия после ударного и алмазного сверления/бурения. | Важно! Перед инъектированием раствора из отверстия следует удалить всю воду и продуть его сжатым воздухом, очищенным от масла, до полного просыхания. | Нагрузка или выполнение каких-либо манипуляций с арматурными стержнями в течение времени схватывания раствора (t_{set}) не допускается! Не прикасайтесь к арматурным стержням после завершения установки в том числе и в течение времени отверждения (t_{work}). | Очистка с помощью

ёршика: прочищайте отверстие только стальным ёршиком подходящего размера. При очистке отверстия ёршиком должно ощущаться сопротивление; в противном случае диаметр ёршика является недостаточным. | Не превышайте времени придания шероховатости отверстию при шероховании отверстия.

- ▲ Во избежание появления воздушных пузырей/полостей убедитесь в том, что заполнение отверстия выполняется от его основания.** При необходимости используйте принадлежности/удлинители, чтобы доставать до основания отверстия. | При выполнении работ над головой используйте дополнительное приспособление HIT-SZ/IP и будьте особенно внимательны при установке (вводе) крепежного элемента. Из отверстия могут выходить излишки раствора. Убедитесь в том, что выходящие капли состава не попадают на монтажника. | Перед полной нагрузкой крепежных элементов убедитесь в соблюдении предписанного времени выдержки (t_{cure}). | Устанавливать анкерное крепление следует сразу после очистки отверстия!
- ▲ Несоблюдение этих указаний по установке может привести к отсутствию фиксации точек крепления!**

BG Анкеряща система за фиксиране на армировката в бетон

Hilti HIT-FP 700 R

Съдържа: Литиев хидроксид (B);

L(+)-винена киселина (B)



(B)



UFI: J6H3-V6YR-391K-G1QU (B)

ОПАСНО Предизвиква дразнене на кожата. (B) | Причинява сериозно увреждане на очите. (B) | Носете защита за очите, защитно облекло и защитни ръкавици. | Да не попада в очите, върху кожата или дрехите. | **АКО ПОПАДНЕ В ОЧИТЕ:** Промивайте внимателно с вода няколко минути. Свалете контактните лещи, ако имате такива и ги отстранявайте лесно. Продължете да промивате. | **ПРИ КОНТАКТ С КОЖАТА:** Измийте обилно с вода. | При продължително дразнене на очите: Потърсете лекарски съвет/помощ. | Ако се появи дразнене или обрив на кожата: Потърсете лекарски съвет/помощ.

Съдържа 2-октил-2Н-изотиазол-3-он. Може да предизвика алергична реакция.

Указания за третиране на отпадъци: Празни опаковки: Оставете смесителя прикачен и изхвърлете отпадъка чрез местната система Green Dot или чрез ЕАК-код за отпадъчни материали: 150102 пластмасови опаковки. | **Изцяло или частично изпразнени опаковки:** Трябва да се третира като специален отпадък в съответствие с официалните разпоредби. ЕАК-код за отпадъчни материали: 08 04 09* отпадъчна лепила и уплътнители, съдържащи органични разтворители или други опасни вещества, или ЕАК-код за отпадъчни материали: 20 01 27* боя, мастила, лепила и смоли, съдържащи опасни вещества.

Неспазването на настоящите монтажни инструкции, използването на анкери, различни от тези на Hilti, лоши или съмнителни бетонови условия, или специални приложения, могат да повлияят на надеждността или изпълнението на крепежните елементи.

Информация за продукта: Винаги съхранявайте тази инструкция за употреба заедно с продукта. Уверете се, че инструкция за употреба е доставена с продукта, ако продуктът се предоставя на други лица. | **Информационен лист за безопасност на материала:** Преди употреба прегледайте ИЛБМ. | **Проверете срока на годност:** Вижте срока на годност върху фолиината опаковка (месец/година). Да не се използва продукт с изтекъл срок на годност. | **Базова температура на материала по време на монтаж:** 5 °C до 40 °C / 41 °F до 104 °F. | **Температура на фолиината опаковка при употреба:** +5 °C до 40 °C / 41 °F до 104 °F. | **Условия за транспортиране и съхранение:** Да се съхранява на хладно, сухо и тъмно място от +5 °C до 25 °C / 41 °F до 77 °F. | Относно приложения, които не са включени в този документ / са извън определените стойности, моля, свържете се с Hilti. | Времето за работа с хоросана може да варира при сухия бетон. **Фолиината опаковка може да се използва само веднъж.**

▲ ЗАБЕЛЕЖКА

- ▲ Неправилното боравене може да предизвика пръски от хоросан.** Преди да боравите с хоросан, винаги носете защитни очила, ръкавици и защитно облекло! | Никога не започвайте да дозирате без добре завинтен смесител. | При

използване на удължителен маркуч: Първоначалният хоросан се изхвърля само през доставения смесител (не през удължителния маркуч). | Прикрепете нов смесител преди да дозирате нова фолийна опаковка (плътно прилепване). | **Внимание!** Никога не сваляйте смесителя, докато системата с фолийната опаковка е под налягане. Натиснете бутона за освобождаване на дозатора, за да избегнете пръските от хоросан. | Използвайте само типа смесител, доставен с хоросана. По никакъв начин не модифицирайте смесителя. | Никога не използвайте повредени фолийни опаковки и/или повредени или замърсени държачи за фолийни опаковки.

- ▲ **Лоши стойности на натоварване / потенциална повреда на точките за закрепване, дължаща се на недобро почистване на сондажния отвор. Сондажните отвори трябва да са сухи, без отломки, прах, вода, лед, масло, грес или други замърсители преди инжектиране на хоросана.** Кухите сондажни Hilti свредла TE-CD, TE-YD трябва да се използват заедно с добре поддържана прахосмукачка от модела и с всмукателен капацитет (обем дебит), както е посочено в таблицата за принадлежности. | При обдухване на сондажния отвор – обдухайте с обезмаслен въздух, докато обратният въздушен поток вече не съдържа прах. | При промиване на сондажния отвор – промийте с вода под налягане, докато потече чиста вода. | Изчеткването е важна стъпка при подготовка на сондажния отвор след диамантен ударно пробиване. | Важно! Отстранете цялата вода от сондажния отвор и обдухайте с обезмаслен компресиран въздух до пълното изсъхване на сондажния отвор преди инжектиране на хоросан. | Не се разрешава зареждане или манипулиране на армировката в рамките на времето за настройка t_{set} . Дори и да е в рамките на работното време t_{work} , не допирайте армировката след завършване на настройката. | При почистване на сондажния отвор – използвайте само специфицирана телена четка. Четката трябва да издържи при вкарване в отвора – ако не, четката е твърде малка и трябва да се смени. | При нагриване на сондажния отвор да не се превишава времето за нагриване.

- ▲ **Уверете се, че сондажните отвори са запълнени в задната им част, без да се образуват въздушни кухини.** Ако е необходимо, използвайте приспособления / разширения, за да достигнете дъното на сондажния отвор. | За надземни приложения използвайте надземните приспособления HIT-SZ / IP и бъдете особено внимателни при поставяне на крепежния елемент. Излишното лепило може да се избута от сондажния отвор. Уверете се, че върху монтажника не капе хоросан. | Уверете се, че времето за втвърдяване t_{cure} е спазено преди пълното зареждане. | Анкерът трябва да се постави веднага след почистване на сондажния отвор!

- ▲ **Неспазването на тези инструкции за настройка може да доведе до повреда на точките за закрепване!**

RO Sistem de ancorare pentru fixarea de armături în beton

Hilti HIT-FP 700 R

Conține: Hidroxid de litiu (B);
acid tartric L-(+) (B)



(B)



UFI: J6H3-V6YR-391K-G1QU (B)

PERICOL Provoacă iritații ale pielii. (B) | Provoacă leziuni oculare grave. (B) | Purați protecție pentru ochi, îmbrăcăminte de protecție, mănuși de protecție. | Preveniți pătrunderea în ochi, contactul cu pielea sau îmbrăcămintea. | **ÎN CAZ DE CONTACT CU OCHI:** clătiți cu atenție cu apă timp de mai multe minute. Îndepărtați lentilele de contact, dacă există și sunt ușor de îndepărtat. Continuați să clătiți. | **ÎN CAZ DE CONTACT CU PIELEA:** spălați cu multă apă. | În cazul în care iritația ochilor persistă: cereți sfatul medicului. | În caz de iritare a pielii sau de erupție cutanată: cereți sfatul medicului.

Conține 2-oxetil-2H-izotiazol-3-onă. Poate provoca o reacție alergică.

Indicații privind eliminarea ca deșeu: **Ambalaje goale:** Lăsați mixerul racordat și eliminați-l ca deșeu prin intermediul sistemului de reciclare local Punctul Verde sau al codului pentru deșeuri EAK: 150102 Ambalaje din plastic. | **Ambalaje golite total sau parțial:** Trebuie să fie eliminat ca deșeu cu respectarea prevederilor locale privind deșeurile speciale. Codul pentru deșeuri EAK: 08 04 09* Deșeuri de adezivi și materiale de etanșare care conțin solvenți organici sau alte substanțe periculoase sau codul pentru deșeuri EAK: 20 01 27* Vopsele, cerneluri, adezivi și rășini care conțin substanțe periculoase.

Nerespectarea acestor instrucțiuni de instalare, utilizarea de ancore care nu sunt livrate de Hilti, starea precară sau îndoieinică a betonului sau aplicațiile inadecvate pot afecta fiabilitatea sau performanțele de fixare.

Informații despre produs: Păstrați întotdeauna aceste instrucțiuni împreună cu produsul. Asigurați-vă că instrucțiunile de utilizare sunt atașate la produs dacă acesta este predat altor persoane. | **Fișa cu datele de securitate:** Înainte de utilizare acordați atenție fișei cu datele de securitate. | **Termenul de valabilitate:** Verificați termenul de valabilitate (luna/anul) de pe distribuitorul de pachete de folie. Produsul nu are voie să mai fie utilizat după expirare. | **Temperatura materialului de bază la momentul instalării:** 5 °C până la 40 °C / 41 °F până la 104 °F. | **Temperatura ambalajului în timpul utilizării:** +5 °C până la 40 °C / 41 °F până la 104 °F. | **Condițiile de transport și depozitare:** răcoros, uscat și întunecat de la +5 °C până la 25 °C / 41 °F până la 77 °F. | Pentru orice aplicație care nu este inclusă în prezentul document/în afara valorilor specificate, vă rugăm să contactați firma Hilti. | Timpul de lucru al mortarului poate fi diferit în cazul betonului uscat. **Sacul din folie poate fi utilizat o singură dată.**

▲ NOTIȚĂ

- ▲ **În caz de manevrare incorectă este posibilă împrôscarea mortarului.** În timpul lucrului purtați ochelari de protecție, mănuși de protecție și îmbrăcăminte de lucru înainte de a lucra cu mortarul! | Nu începeți niciodată dispensarea fără un mixer înșurubat corespunzător. | Atunci când se utilizează un furtun prelungitor: descărcarea primelor jeturi de mortar trebuie să fie efectuată numai prin intermediul amestecătorului furnizat (nu prin furtunul prelungitor). | Atașați un nou mixer înainte de a dispensa un nou pachet de folie (ajustaj glisant). | Avertisment! Nu scoateți niciodată mixerul în timp ce sistemul de folie este sub presiune. În prealabil apăsați tasta pentru deblocare de pe aparat, pentru a evita împrôscarea mortarului. | Utilizați numai tipul de mixer livrat cu mortarul. Nu efectuați în niciun caz modificări la mixer. | Nu folosiți niciodată pachete de folie deteriorate și/sau suporturi de pachete de folie deteriorate sau murdare.
- ▲ **Valori nesatisfăcătoare de susținere/cazuri de cedare a fixării din cauza curățării insuficiente a orificiului de găurire. Înainte de injectarea mortarului, orificiile de găurire trebuie să fie uscate și să nu aibă așchii de găurire, urme de praf, apă, gheață, ulei, unsoare sau alte impurități.** Burghiile tip carotă TE-CD, TE-YD trebuie să fie utilizate împreună cu un aspirator Hilti întreținut corespunzător, cu modelul și capacitatea de aspirare (debitul volumic) așa cum se specifică în tabelul de accesorii. | Pentru suflarea orificiului de găurire – suflați orificiul de găurire cu aer fără conținut de ulei până când aerul care revine nu mai conține praf. | Pentru spălarea orificiului de găurire – spălați cu presiune până când apa curge limpede. | Perierea orificiului este un pas esențial în pregătirea orificiului după găurirea cu percuție și cu scule diamantate. | Important! Înainte de încărcarea cu mortar, îndepărtați apa din orificiul de găurire și suflați cu aer comprimat fără conținut de ulei, până când acesta este complet uscat. | Încărcarea sau manipularea armăturii nu sunt permise în timpul t_{set} . Nu mai atingeți bara armăturii după încheierea implantării, chiar dacă aceasta este încă în intervalul timpului de lucru t_{work} . | Pentru perierea orificiului – folosiți doar o perie de sârmă specificată. Peria trebuie să opună rezistență la introducerea în orificiu – în caz contrar, peria este prea mică și trebuie să fie înlocuită. | Nu depășiți timpul de întărire când efectuați orificiul de găurire.
- ▲ **Asigurați-vă că încărcarea găurii se realizează de la baza orificiului, pentru a nu se forma incluziuni de aer.** Dacă este necesar, utilizați prelungitoare pentru a ajunge la baza orificiului. | În cazul aplicațiilor de lucru deasupra capului utilizați accesoriul HIT-SZ / IP și aveți grijă în special la introducerea elementului de fixare. Mortarul excesiv poate ieși din orificiul de găurire. Asigurați-vă că nu picură mortar pe utilizator. | Asigurați-vă că timpul de întărire t_{cure} este respectat înainte de încărcarea completă. | Trebuie să se fixeze ancora imediat după curățarea orificiului!
- ▲ **Nerespectarea acestor instrucțiuni poate duce la probleme ale punctelor de fixare!**

EL Σύστημα αγκύρωσης για στερεώσεις ράβδων οπλισμού σε σκυρόδεμα

Hilti HIT-FP 700 R

Περιέχει: υδροξειδίο του λιθίου (B),
L(+)-ταρταρικό οξύ (B)



(B)



UFI: J6H3-V6YR-391K-G1QU (B)

ΚΙΝΔΥΝΟΣ Προκαλεί δερματικό ερεθισμό. (B) | Προκαλεί σοβαρές οφθαλμικές βλάβες. (B) | Φοράτε μέσα ατομικής προστασίας ματιών, προστατευτικό μισπομό, προστατευτικά γάντια. | Μακριά από τα μάτια, το δέρμα ή τα ρούχα. | **ΕΑΝ ΠΕΞΕΙ ΣΤΑ ΜΑΤΙΑ:** Ξεπλύνετε προσεκτικά με νερό για μερικά λεπτά. Αφαιρέστε τους φακούς επαφής, εφόσον φοράτε και είναι εύκολο. Συνεχίστε το πλύσιμο. | **ΕΑΝ ΠΕΞΕΙ ΣΤΟ ΔΕΡΜΑ:** Πλύνετε με άφθονο νερό. | Εάν επιμένει ο ερεθισμός των ματιών: Ζητήστε ιατρική περίθαλψη/συμβουλή. | Εάν παρουσιαστεί ερεθισμός ή εξάνθημα του δέρματος: Ζητήστε ιατρική περίθαλψη/συμβουλή. Περιέχει 2-οκτυλ-2-Ισοθεαζολ-3-όνη. Μπορεί να προκαλέσει αλλεργική αντίδραση.

Υποδείξεις για τη διάθεση στα απορρίμματα: Άδειες συσκευασίες: Αφήστε τον αναμικτή συνδεδεμένο και απορρίψτε μέσω του τοπικού συστήματος διάθεσης απορριμμάτων Green Dot ή του κωδικού αποβλήτων ΕΚΑ: 150102 πλαστική συσκευασία. | **Γεμάτες ή εν μέρει άδειες συσκευασίες:** Πρέπει να απορρίπτονται ως ειδικά απόβλητα σύμφωνα με τις επίσημες διατάξεις. Κωδικός αποβλήτων ΕΚΑ: 08 04 09* απόβλητα κολλών και στεγανωτικών υλικών που περιέχουν οργανικούς διαλύτες ή άλλες επικίνδυνες ουσίες, ή κωδικός αποβλήτων ΕΚΑ: 20 01 27* χρώματα, μελάνες, κόλλες και ρητίνες που περιέχουν επικίνδυνες ουσίες.

Η παράβλεψη αυτών των οδηγιών εγκατάστασης, ή μη χρήση αγκυριών της Hilti, οι κακές ή αμφίβολου ποιότητας ιδιότητες του σκυροδέματος, ή οι ειδικές εφαρμογές ενδέχεται να επηρεάσουν αρνητικά την αξιοπιστία και την ιαχύ των στερώσεων.

Πληροφορίες προϊόντος: Διατηρείτε αυτές τις οδηγίες χρήσης πάντα μαζί με το προϊόν. Βεβαιωθείτε ότι αυτές οι οδηγίες χρήσης είναι μαζί με το προϊόν όταν το παραδώσετε σε άλλα άτομα. | **Δελτίο δεδομένων ασφαλείας:** Πριν από τη χρήση προσέξτε το δελτίο δεδομένων ασφαλείας. | **Έλεγχος ημερομηνίας λήξης:** Ελέγξτε την ημερομηνία λήξης (μήνας/έτος) στην ετικέτα της αμπούλας. Δεν επιτρέπεται η χρήση του προϊόντος μετά την ημερομηνία λήξης. | **Θερμοκρασία υποστρώματος κατά την εγκατάσταση:** +5 °C έως 40 °C / 41 °F έως 104 °F. | **Θερμοκρασία αμπούλας κατά τη χρήση:** +5 °C έως 40 °C / 41 °F έως 104 °F. | **Συνθήκες για μεταφορά και αποθήκευση:** Σε δροσερό, στεγνό και σκιερό χώρο από +5 °C έως 25 °C / 41 °F έως 77 °F. | Απευθυνθείτε στη Hilti για κάθε εφαρμογή που δεν καλύπτεται από το παρόν έντυπο / ή από τις προβλεπόμενες προδιαγραφές. | Ο χρόνος επεξεργασίας του κονιάματος ενδέχεται να διαφέρει σε στεγνό σκυροδέμα. **Η συσκευασία της αμπούλας μπορεί να χρησιμοποιηθεί μόνο μία φορά.**

▲ ΣΗΜΕΙΩΣΗ

- ▲ **Από ακατάλληλη χρήση υπάρχει το ενδεχόμενο πτώσιζοματος υλικού.** Φοράτε πάντα κατά την εργασία με το κονίαμα εφαρμοστά γυαλιά προστασίας, προστατευτικά γάντια και φόρμα εργασίας! | Μην αρχίζετε ποτέ την εργασία χωρίς να είναι βιδωμένοι σωστά ο αναμικτής. | Σε περίπτωση χρήσης εύκαμπτου σωλήνα πρόεκτασης: Πετάξτε το πρώτο κονίαμα μόνο μέσω του αναμικτή που παραλάβατε (όχι μέσω του εύκαμπτου σωλήνα πρόεκτασης). | Συνδέστε έναν καινούργιο αναμικτή πριν από την εξαγωγή μιας καινούργιας αμπούλας (βεβαιωθείτε για την καλή εφαρμογή). | Προσοχή! Ποτέ μην αφαιρέτε τον αναμικτή, όταν το σύστημα αμπούλας βρίσκεται υπό πίεση. Πιέστε το κουμπί αποδεμάτωσης του πιστολιού για να αποφυγείτε πτώσιζομα του κονιάματος. | Χρησιμοποιείτε μόνο τον τύπο αναμικτή που παραλάβατε μαζί με το κονίαμα. Σε καμία περίπτωση μην κάνετε τροποποιήσεις στον αναμικτή. | Μην χρησιμοποιείτε ποτέ αμπούλες που έχουν υποστεί ζημιά και/ή όχι καθαρές κασέτες.
- ▲ **Κακές τιμές φόρτισης / πιθανή αποτυχία σημείων στερέωσης λόγω ακατάλληλου καθαρισμού της οπής διάτρησης. Οι οπές πρέπει να είναι στεγνές και χωρίς υλικά διασποράς, σκόνη, νερό, πάγο, λάδι, γράσο και άλλους ρύπους πριν από την έγχυση του κονιάματος.** Τα coils τρυπάνια Hilti TE-CD, TE-YD πρέπει να χρησιμοποιούνται μαζί με σωστά συντηρημένες ηλεκτρικές σκούπες Hilti με το μοντέλο και τη χωρητικότητα (ογκομετρικός ρυθμός ροής) σύμφωνα με τον πίνακα αξεσουάρ. | Για να φυσήξετε την οπή διάτρησης – φυσήξτε με αέρα χωρίς λάδι μέχρι ο αέρας που επιστρέφει να μην περιέχει αντιληπτή ποσότητα σκόνης. | Για να ξεπλύνετε την οπή διάτρησης – ξεπλύνετε με νερό πίεσης δικτύου μέχρι να εξέρχεται καθαρό νερό. | Ο καθαρισμός της οπής διάτρησης με βούρτσα είναι ένα σημαντικό βήμα στην προετοιμασία μετά από κρουστική διάτρηση και διάτρηση με διαμάντι. | Σημαντικό! Απομακρύνετε όλο το νερό από την οπή διάτρησης και φυσήξτε με πεπιεσμένο αέρα χωρίς λάδι μέχρι να στεγνώσει εντελώς η οπή διάτρησης πριν από την έγχυση κονιάματος. | Δεν επιτρέπεται η φόρτιση ή μετακίνηση της ράβδου οπλισμού εντός του χρόνου στερεοποίησης t_{set} . Ακόμη και εάν δεν έχει παρέλθει ακόμη ο χρόνος εργασίας t_{work} , μην αμυχατέ άλλο το ράβδου οπλισμού μετά τη στερεοποίηση. | Για βούρτσισμα της οπής διάτρησης – χρησιμοποιήστε μόνο την προβλεπόμενη συμπαγέβουρτσα. Η βούρτσα πρέπει να αντιστέκεται στην εισαγωγή στην οπή διάτρησης – εάν όχι, η βούρτσα είναι πολύ μικρή και πρέπει να αντικατασταθεί. | Μην υπερβιάνετε τον χρόνο αργιέματος, όταν αργιεύετε την οπή διάτρησης.
- ▲ **Βεβαιωθείτε ότι ο πυθμένας των οπών διάτρησης είναι γεμάτος χωρίς να σχηματίζονται φυσαλίδες αέρα.** Εάν απαιτείται, χρησιμοποιήστε τα αξεσουάρ / τις προεκτάσεις για να φτάσετε στον πυθμένα της οπής διάτρησης. | Για εφαρμογές σε υψός

πάνω από το κεφάλι, χρησιμοποιήστε τα σχετικά αξεσουάρ HIT-SZ / IP και προσέξτε ιδιαίτερα κατά την εισαγωγή του εξαρτήματος στερέωσης. Ενδέχεται να εξέλθει κονίαμα από την οπή διάτρησης. Βεβαιωθείτε ότι δεν θα πέσουν σταγόνες κονιάματος στον εγκαταστάτη. | Βεβαιωθείτε ότι έχει λήξει ο χρόνος στερεοποίησης t_{cure} πριν από την εφαρμογή πλήρους φορτίου. | Μετά τον καθαρισμό της οπής διάτρησης τοποθετήστε αμέσως το ακγύριο!

▲ Τυχόν παράβλεψη αυτών των οδηγιών τοποθέτησης μπορεί να έχει ως αποτέλεσμα την αστοχία της στερέωσης!

TR Betonda inşaat çeliği bağlama için ankraj sistemi

Hilti HIT-FP 700 R

İçincedikiler: Lityum hidroksit (B);
L-(+)-tartarik asit (B)



(B)



TEHLİKE Ciltte tahrişe neden olabilir. (B) | Ciddi göz hasarına neden olabilir. (B) | **Göz koruması, koruyucu kıyafet, koruyucu eldiven kullanınız.** | Gözlere, cilde veya kıyafet üzerine gelmesine izin vermeminiz. | **GÖZLERE GELİRSE: Birkaç dakika boyunca su ile dikkatli şekilde durulayınız. Varsa ve kolaysa kontak lensleri çıkarınız. Durulamaya devam ediniz. | CİLDE GELİRSE: Çok miktarda su ile yıkayınız. | Gözde tahriş devam ederse: Tıbbi tavsiye/inceleme alın. | Ciltte tahriş veya kızamıkçık devam ederse: Tıbbi tavsiye/inceleme alın.**

2-oktil-2H-izotiyazol-3-bir. Alerjik reaksiyona neden olabilir.

İmha için değerlendirilecekler: Boş paketler: Mikseri bağlı tutunuz ve yerel Yeşil Nokta geri kazanım sistemi veya EAK atık malzeme kodu ile imha ediniz: 150102 plastik ambalaj. | **Tamamen veya kısmen boş paketler:** Resmi düzenlemelere uygun şekilde özel atık olarak imha edilmelidir. EAK atık malzeme kodu: 08 04 09* organik solventler veya diğer tehlikeli maddeler içeren atık yapılandırıcılar ve sızdırmazlık maddeleri, veya EAK atık malzeme kodu: 20 01 27* tehlikeli maddeler içeren boya, mürekkep, yapıştırıcı ve reçineler.

Bu montaj talimatlarına uyulmaması, Hilti tarafından üretilmemiş ankrajlar kullanılması, kötü veya uygunsuz beton koşulları veya olağandışı uygulamalar, sabitleme elemanlarının güvenilirliğini veya performansını etkileyebilir.

Ürün Bilgileri: Bu kullanım talimatını her zaman ürün ile birlikte tutunuz. Diğer kişilere verildiğinde bu kullanım talimatının ürün ile birlikte olmasını sağlayınız. | **Malzeme Güvenlik Veri Sayfası:** Kullanım öncesinde MSDS inceleyiniz. | **Son kullanım tarihini kontrol ediniz:** Folyo paket etiketi üzerine yazılmış olan son kullanma tarihine (ay / yıl) bakınız. Süresi geçmiş ürünleri kullanmayınız. | **Kurulum zamanındaki baz malzeme sıcaklığı:** +5 °C ila 40 °C / 41 °F ila 104 °F. | **Kullanım sırasında folyo paket sıcaklığı:** +5 °C ila 40 °C / 41 °F ila 104 °F. | **Taşıma ve depolama koşulları:** Serin, kuru ve karanlık bir yerde, +5 °C ila 25 °C / 41 °F ila 77 °F sıcaklıkta saklayınız. | Bu dokümanda açıklanmayan uygulamalar / burada belirtilmeyen değerler için lütfen Hilti ile irtibat kurunuz. | Kuru betonda Çalışma Süreleri değişkenlik gösterebilir. **Folyo çantası sadece bir kez kullanılabilir.**

▲ NOT

▲ **Hatalı taşıma harcin sıçramasına neden olabilir.** Harça çalışmaya başlamadan önce her zaman güvenlik gözlükleri, eldivenleri taktınız ve koruyucu giysiler giyiniz! | Bir mikseri usulüne uygun olarak vidalayarak takmadan maddeyi uygulamaya asla başlamayınız. | Uzatma hortumu kullanırken: İlk harç akışı yalnızca verilen mikserle atılmalıdır (uzatma hortumuyla değil). | Yeni bir folyo paketi vermeden önce yeni bir mikser bağlayınız (sıkı geçme). | İkaz! Folyo paket sistemi basınç alındıktan sonra mikseri çıkarmayınız. Harç sıçramasını engellemek için uygulama tabancasındaki serbest bırakma düğmesine basınız. | Sadece harç ile birlikte verilen mikser tipini kullanınız. Mikseri hiçbir şekilde modifiye etmeyiniz. | Kesinlikle hasarlı folyo paketi ve/veya hasarlı veya kirli folyo paketi tutucuları kullanmayınız.

▲ **Delik temizliğinin yetersiz yapılması, düşük yük değerlerine / sabitleme noktalarının bozulmasına neden olabilir. Harcı vermeden önce delikleri kuru ve kir, toz, su, buz, yağ, gres ve diğer kirlilikler bulunmamalıdır.** Hilti oyuk matkap uçları TE-CD, TE-YD aksesuar tablosunda belirtilen modelde ve emiş kapasitesinde (hacimsel akış hızı) uygun bakım yapılmış Hilti elektrikli süpürge ile birlikte kullanılmalıdır. | Deliklerin içine hava üflemezseniz yağsız hava üfleyiniz ve delikten çıkan hava tamamen

tozsuz olana kadar üfleme devam ediniz. | Delikli yıkamak için su temiz akana kadar su basıncı ile temizleyiniz. | Delikli fırçalanması matkap ve elmas ile delik delme sonrasında deliğin hazırlanması için gerekli bir adımdır. | Önemli! Delikteki tüm suyu boşaltınız ve yağ içermeyen basınçlı hava üfleterek harç enjekte etmeden hemen önce deliğin tamamen kuru olduğundan emin olunuz. | Ayar süresi test dahilinde inşaat çeliği yüklemesi veya manipülasyonuna izin verilmez. Çalışma süresi t_{work} içerisinde olsa bile ayarın tamamlanması sonrasında inşaat çeliğine bir daha dokunmayınız. | Delikli fırçalamak için sadece belirtilen tel fırçaçı kullanınız. Fırça deliğe zor girmelidir, eğer kolayca giriyorsa fırça küçüktür ve değiştirilmelidir. | Delikli kaba işlemler, kaba işleme süresini aşmayınız.

- ▲ **Deliklerin hava boşluğu oluşturmadan arkadan doldurulmasını sağlayınız.** Gerekliyse, deliğin arkasına ulaşmak için aksesuar / uzatma kullanınız. | Baş üstü uygulamalarında HIT-SZ / IP baş üstü aksesuarlarını kullanınız ve sabitleme elemanını takarken çok dikkat ediniz. Fazla harç delikten dışarı taşabilir. Harcın tesisatçının üzerine damlamadığından emin olunuz. | Tam yüklemeye öncesinde küreme süresinin t_{cure} dolduğundan emin olunuz. | Delik temizlendikten hemen sonra ankrajın ayarlanması gereklidir!

- ▲ **Bu ayar talimatlarına uyulmaması bağlantı noktalarında arızaya neden olabilir!**

AR نظام التثبيت لمثبتات حديد التسليح في الخرسانة



Hilti HIT-FP 700 R

يحتوي على: هيدروكسيد الليثيوم (B),
ل(-)+ حمض الطرطريك (B)

(B)

خطر يسبب تهيج الجلد. (B) | يسبب ضرراً بالغا للعين. (B) | احرص على ارتداء واقية للعينين وملابس وقفايات واقية. احرص على عدم وصول المادة إلى العينين أو الجلد أو الملابس. | إذا لامست المادة العينين: قم بغسل العينين بصفة مستمرة لعدة دقائق. قم بخلع العدسات اللاصقة إن وجدت وكان خلعها أمرا سهلا. استمر في الغسل. | إذا لامست المادة الجلد: اغسل الجزء المعني بماء وفير. | إذا استمر تهيج العينين: احرص على الحصول على المشورة / العناية الطبية. | في حالة تهيج الجلد أو حدوث طفح: احرص على الحصول على المشورة / العناية الطبية.

تحتوي على 2-أو كتيل 2- جزيئي هيدروكسيد الليثيوم-3 وواحد. قد ينتج رد فعل تحسسي.

اعتبارات التخلص من المنتج: العبوات الفارغة: اترك الغلاط مئباً وتخلص منه عبر نظام الاسترداد Green Dot المحلي أو كود مواد النفايات EAK: 150102 مواد التغليف البلاستيكية. العبوات المفرغة كلياً أو جزئياً: يجب التخلص منها كنفايات خاصة وفقاً للوائح الرسمية. كود مواد النفايات EAK: 08 04 09 نفايات المواد اللاصقة وموانع التسرب المحتوية على مذيبات عضوية أو مواد خطرة أخرى. أو كود مواد النفايات EAK: 20 01 27 الدهانات والأحبار والمواد اللاصقة والراتنجات المحتوية على مواد خطرة.

عدم الالتزام بتعليمات التركيب هذه أو استخدام خوابير ليست من إنتاج شركة Hilti أو ظروف الخرسانة السيئة أو التي تمثل موضع شك أو الاستخدامات غير المسبوقه قد يؤثر على اعتمادية واداء عناصر التثبيت.

معلومات المنتج: احتفظ دائماً بتعليمات الاستخدام هذه مع المنتج. تأكد أن تعليمات الاستخدام مع المنتج عند إعطائه لأشخاص آخرين. | **نشرة بيانات سلامة المواد:** راجع نشرة MSDS قبل الاستخدام. | **تحقق من تاريخ انتهاء الصلاحية:** انظر تاريخ انتهاء الصلاحية المطبوع على مشعب العبوة الرقائعية (شهر/سنة). لا تستخدم منتج منته الصلاحية. | **درجة حرارة المادة الأساسية في وقت التركيب:** +5 °م حتى 40 °م / 41 °ف حتى 104 °ف. | **درجة حرارة العبوة الرقائعية أثناء الاستخدام:** +5 °م حتى 40 °م / 41 °ف حتى 104 °ف. | **ظروف النقل والتخزين:** احتفظ بالمنتج في مكان بارد وجاف ومظلم في درجة حرارة تتراوح بين +5 °م حتى 25 °م / 41 °ف حتى 77 °ف. | في حالة الاستخدامات التي لم يتناولها هذا المستند / أو التي تتجاوز القيم المقررة، يرجى الاتصال بشركة Hilti. | يمكن أن تختلف أوقات الشغل الخاصة بالملاط في الخرسانة الجافة. **يمكن استخدام الكيس الرقائعي لمرة واحدة فقط.**

▲ 観察

▲ **の تعامل بشكل غير سليم قد يتسبب في تآثر رذاذ الملاط.** احرص دائما على ارتداء نظارات حماية وقفازات وملابس واقية قبل التعامل مع الملاط. لا تبدأ أبدا في التوزيع دون تركيب خلاط وربطه بشكل صحيح. عند استخدام خرطوم تطويل: التخلص من دفعة الملاط الأولى يجب أن يتم خلال الخلاط المورد فقط (وليس من خلال خرطوم التطويل). قم بتثبيت خلاط جديد قبل توزيع عبوة رقائقية جديدة (تثبيت محكم متوافق). | تنبيه! لا تخلع الخلاط أبدا بينما نظام العبوة الرقائقية واقع تحت ضغط اضغط زر تحرير الموزع لتجنب انطلاق رذاذ الملاط. | اقتصر على استخدام نوع الخلاط المورد مع الملاط. لا تقم بتعديل الخلاط بأي طريقة. | لا تستخدم أبدا عبوات رقائقية تالفة وأو حوامل عبوات رقائقية تالفة أو غير نظيفة.

▲ **قيم التعميل السبئية / الخلاق محتمل لنقاط التثبيت نتيجة لتنظيف تجويف الثقب بشكل غير ملائم. يجب أن تكون تجاويف الثقوب جافة وخالية من أي شوائب أو تربة أو ماء أو جليد أو زيت أو شحم أو أي سائحات أخرى قبل حقن الملاط.** ويجب استخدام ريشن المجهزة TE-CD و TE-YD من Hilti بالارتباط مع مكثسة كهربائية Hilti يتم صيانتها بشكل صحيح من نفس الطراز ونفس قدرة الشفط (معدل التدفق المحمي) كما هو محدد في جدول الملحقات. | تنظيف تجويف الثقب بنفخ الهواء المضغوط - انفخ باستخدام هواء خال من الزيت إلى أن يصبح تيار الهواء الراجع خاليا من أي غبار ملحوظ. | لشطف تجويف الثقب - اغسله بضغط خط المياه حتى يصبح الماء صافيا. | بعد تنظيف تجويف الثقب بالفرشاة خطوة أساسية في تحضير تجويف الثقب بعد إجراء الثقب المطرفي والماسي. | هام! أخرج أي آثار للما من تجويف الثقب وقم بتنظيفه بنفخ الهواء المضغوط الخالي من الزيت إلى أن يجف تجويف الثقب تماما قبل حقن الملاط مباشرة. | لا يُسمح بتحميل حديد التسليح أو العلب به خلال اختبار وقت الإعداد. حتى لو كان لا يزال ضمن وقت الشغل، لا تلمس فوיד التسليح مرة أخرى بعد اكتمال الإعداد. | لتنظيف تجويف الثقب بالفرشاة - اقتصر على استخدام الفرشاة السلكية المقربة. يجب أن تقاوم الفرشاة الدخول إلى تجويف الثقب - وإلا فذلك يعني أن الفرشاة صغيرة ويجب تغييرها. | لا تتجاوز وقت التخشين، عند تخشين تجويف الثقب.

▲ **تأكد من ملء تجاويف الثقوب من الجزء الخلفي لتجويف الثقب دون تشكيل فراغات هوائية.** وإذا لزم الأمر، استخدم الملحقات / التطويلات للوصول إلى الجزء الخلفي من تجويف الثقب. | في حالة الاستخدامات العلوية فوق مستوى الرأس استخدم الملحقات العلوية HIT-SZ / IP وتوخ الحرص الشديد عند إدخال عنصر التثبيت. قد يندفع الملاط الزائد خارج تجويف الثقب. تأكد من عدم سقوط الملاط على القائم بالتركيب. | تأكد من استيفاء وقت المعالجة قبل التعميل الكامل. | يلزم تثبيت عنصر التثبيت مباشرة بعد تنظيف تجويف الثقب!

▲ **قد يؤدي عدم الالتزام بتعليمات الإعداد هذه إلى فشل نقاط التثبيت!**

JA コンクリートへの鉄筋固定用アンカーシステム

Hilti HIT-FP 700 R

含有物: 水酸化リチウム (B) 、
L (+) 酒石酸 (B)



(B)



危険 皮膚刺激を引き起こします。(B) | 眼に重大な損傷を与えます。(B) | 保護メガネ、保護服、保護手袋を着用してください。 | 眼に入った時、皮膚や衣類に付着しないように注意してください。 | 眼に入った場合: 水で数分間入念に洗浄する。コンタクトレンズを着用して外すのが容易であるなら、コンタクトレンズを外す。さらに洗浄を続ける。 | 皮膚に付着した場合: 多量の水で洗う。 | 眼の炎症が続く場合: 医師の診断 / 手当てを受けること。 | 皮膚の炎症や発疹が生じた場合: 医師の診断 / 手当てを受けること。

2-オクチル-2H-イソシアゾール-3-オンを含んでいます。アレルギー反応を引き起こす可能性があります。

廃棄の際の注意事項: バックを空にしてください: ミキシングノズルは取り付けたままにして、現地の Green Dot 回収システムまたは EAK 廃棄物コードにより処分してください: 150102 プラスチックパッケージ。 | 完全にまたは部分的に空になったバック: 法律の定めるところに従って、特別廃棄物として処分する必要があります。EAK 廃棄物コード: 08 04 09* 有機溶剤またはその他の危険物質を含む廃棄接着剤およびシーラント。または EAK 廃棄物コード: 20 01 27* 危険物質を含む塗料、インキ、接着剤、樹脂。

取扱い指示の無視、Hilti 製品ではないアンカーの使用、好ましくない、あるいは疑わしいコンクリート条件、または一般的ではない用途は、ファスニングの信頼性や性能に影響を及ぼすことがあります。

製品情報: この説明書は製品と一緒に使用できるよう常に保管してください。製品を他の人に渡す場合は、必ず説明書も一緒に渡してください。| **安全データシート:** ご使用前に MSDS (化学物質等安全データシート) を確認してください。| **有効期限の確認:** フォイルバックニホルドに刻印されている有効期限 (月 / 年) をご覧ください。有効期限の切れた製品は使用しないでください。| **施工時の母材温度:** +5°C...40°C / 41°F...104°F。| **使用中のフォイルバック温度:** +5°C...40°C / 41°F...104°F。| **輸送および保管の条件:** +5°C...25°C / 41°F...77°F の涼しくて乾燥し、暗い場所に保管してください。| 本書に記載されていない用途や指定された値を超える用途については、Hilti にお問い合わせください。| 乾式コンクリートでは、樹脂のゲル状時間が異なる場合があります。フォイルバックは一度しか使用できません。

▲ 注記

- ▲ **取り扱いを誤ると樹脂飛散の原因となります。** 樹脂を取り扱う前に、必ず安全メガネ、手袋、保護服を着用してください。| ミキシングノズルが正しくねじ込まれていない状態では、決して分注を開始しないでください。| 延長ホースを使用する場合は: 最初に吐出する樹脂は、必ず納品されたミキシングノズルを使用して廃棄してください (延長ホースによる廃棄は行わないでください)。| 新しいフォイルバックでの分注の前に、新しいミキシングノズルを取り付けます (確実に取り付けてください)。| **注意!** フォイルバックシステムに圧力がかかっている状態では、決してミキシングノズルを取り外さないでください。樹脂の吐出を防止するためにディスプレイのリリースボタンを押してください。| 必ず樹脂と一緒に納品されたタイプのミキシングノズルを使用してください。ミキシングノズルにはいかなる変更も加えないでください。| 破損したフォイルバックおよび / または破損したフォイルバックホルダー、または汚れたフォイルバックホルダーは決して使用しないでください。
- ▲ **穿孔穴の清掃が十分でないことによる荷重値の低下 / 固定ポイントにおける潜在的な欠陥。** 樹脂を注入する前の穿孔穴は乾燥していて、また破片、塵、水、氷、油、グリース、その他の汚染物質があるではありません。Hilti 中空ドリルビット TE-CD、TE-YD は、付属品表に指定されているモデルと吸引能力 (体積流量) を備え、適切にメンテナンスされた Hilti 掃除機と組み合わせて使用する必要があります。| 穿孔穴のプロワー-リターンエアーが目視できる塵埃を含んでいないことを確認できるまで、油分を含まないエアーでプロワーします。| 穿孔穴の洗い流し-水が透明になるまで水道水の圧力で洗い流します。| ハンマーとダイヤモンド掘削後の穿孔穴の準備において、穿孔穴のブラッシングは不可欠な作業ステップです。| **重要!** 樹脂を注入する前に穿孔穴から水分をすべて取り除き、油分を含まない圧縮エアーで穿孔穴が完全に乾燥するまでプロワーします。| 硬化時間 t_{set} 中は、鉄筋に負荷をかけた後その他の作業を行うことはできません。たとえゲル状時間内であっても、設置完了後は鉄筋には触れないでください。| 穿孔穴のブラシがけ-必ず指定のワイアブラシを使用してください。| ブラシは穿孔穴への挿入時の応力に耐えるものでなければなりません-そうでない場合はブラシが小さすぎるので交換の必要があります。| 穿孔穴のラフニングの際は、ラフニング時間を超過しないようにしてください。
- ▲ **空気空隙を形成することなく、背面から穿孔穴が充填されることを確認してください。** 必要に応じて、穿孔穴の底面に届くようにアクセスリ-延長具を使用してください。| 上向き作業では HIT-SZ / IP オーバーヘッドアクセスリ-を使用し、ファスナーの打設の際には特に注意してください。| 余分な樹脂は穿孔穴からあふれ出ることがあります。樹脂が作業者にかかることのないように注意してください。| 完全に負荷を加える前に、硬化時間 t_{cure} が満たされていることを確認してください。| 穿孔穴の清掃後はすぐにアンカーをファスニングする必要があります。
- ▲ **これらの設定手順に従わないと、ファスニングポイントの作製に失敗する可能性があります。**

KO 콘크리트 철근 고정용 앵커 시스템

Hilti HIT-FP 700 R

함유 성분: 수산화 리튬 (B),
L(+)-타르타르 산 (B)



(B)



위험 피부 자극 유발. (B) | 심각한 눈 손상 유발. (B) | 보관용, 보호복, 보호 장갑을 착용하십시오. | 눈에 들어가거나 피부나 의복에 묻는 일이 없도록 하십시오. | 눈에 들어간 경우: 몇 분간 조심스럽게 물로 행구십시오. 콘택트 렌즈를 착용한 경우 쉽게 빼낼 수 있다면 제거하십시오. 계속해서 행구십시오. | 피부에 묻은 경우: 다량의 물로 씻어내십시오. | 눈의 자극이 지속되는 경우: 의사의 조언/조치를 받으시기 바랍니다. | 피부 자극 또는 발진이 발생할 경우: 의사의 조언/조치를 받으시기 바랍니다.

2-옥틸-2(2H)-이소티아졸론 함유유. 알레르기 반응이 생길 수 있습니다.

폐기 처리 시 유의 사항: 빈 팩: 믹서가 부착된 상태로 지역의 분리 수거 시스템 또는 EAK 폐기물 분류 코드: 150102 플라스틱 포장으로 처리하십시오. | 전체 또는 부분적으로 채워진 팩: 공식 규정에 따라 특수 폐기물로 처리해야 합니다. EAK 폐기물 분류 코드: 08 04 09* 유기 용제 또는 기타 위험 물질을 포함한 폐 접착제 및 밀폐제. 또는, EAK 폐기물 분류 코드: 20 01 27* 위험 물질을 포함한 페인트, 잉크, 접착제 및 수지.

본 설치 지침을 준수하지 않고 Hilti 앵커가 아닌 다른 앵커를 사용했을 경우, 콘크리트가 불량이거나 문제의 소지가 있을 경우 또는 장치를 남용했을 경우 고정장치의 신뢰성이나 성능에 영향을 미칠 수 있습니다.

제품 정보: 본 지침서를 항상 제품과 함께 보관하십시오. 다른 사람에게 제품을 전달할 때는 사용 지침서를 함께 제공해야 합니다. | 물질 안전 보건 자료: 사용하기 전에 MSDS를 검토하십시오. | 유효 기간 확인: 호일 팩 라벨에 명시된 유효 기간을 확인하십시오(월/년). 유효 기간이 지난 제품을 사용하지는 안 됩니다. | 설치 시 모재 온도: +5 °C - 40 °C / 41 °F - 104 °F. 사용 중 호일 팩 온도: +5 °C - 40 °C / 41 °F - 104 °F. 운반 및 보관 요건: 서늘하고 건조하며 어두운 곳에서 +5 °C - 25 °C / 41 °F - 77 °F의 온도에 보관하십시오. 본 설명서에서 다루고 있지 않은 용도에 대해서는 Hilti에 문의하십시오. | 마른 콘크리트의 경우 모르타르의 작업 시간이 달라질 수 있습니다. 호일 팩은 일회용입니다.

⚠ 주의

- ▲ 부적절하게 취급할 경우 모르타르가 뒤틀 수 있습니다. 모르타르를 취급하기 전에는 반드시 보안경, 보호 장갑 및 보호복을 착용하십시오! | 믹서를 제대로 장착하지 않은 상태에서는 절대로 압착을 시작하지 마십시오. | 연장 호스 사용 시: 처음 흘러나온 모르타르는 제공된 믹서를 통해서만 폐기하십시오(연장 호스를 통해서 하면 안 됨). | 새 호일 팩을 압착하기 전에 새 믹서를 부착하십시오(맞춤식 끼움). | 주의! 호일 팩이 압착을 받는 상태에서 절대로 믹서를 풀지 마십시오. 모르타르가 분사되지 않도록 디스펜서의 잠금해제 버튼을 누르십시오. | 모르타르와 함께 제공된 믹서만을 사용하십시오. 어떠한 방법으로도 믹서를 개조하지 마십시오. | 손상된 호일 팩 및/또는 손상되거나 더러운 호일 팩은 절대로 사용하지 마십시오.
- ▲ 천공구멍 세척이 충분히 이루어져 있지 않은 경우, 하중값이 부정확하고 고정이 안 될 수 있습니다. 모르타르를 주입하기 위해서는 천공구멍이 건조한 상태로 유지되고, 이물질, 먼지, 물, 얼음, 오일, 그리스 및 기타 오염 물질이 없어야 합니다. Hilti 중공 드릴 비트 TE-CD, TE-YD는 액세서리 표에 명시된 모델 및 흡입 용량(체적 유량)을 갖추고 적절한 관리가 이루어진 Hilti 진공 청소기를 함께 사용해야 합니다. | 천공구멍을 불어내는 경우 - 천공구멍을 기름이 없는 공기를 이용해 불어내며, 역류하는 공기에 먼지가 포함되어 있지 않도록 깨끗이 계속 진행합니다. | 천공구멍을 씻어내는 경우 - 깨끗한 물이 흐를 때까지 물 호스의 압력으로 씻어냅니다. | 천공구멍 솔질은 해머 드릴링 및 다이아몬드 드릴링 후 천공구멍 준비 단계에서 반드시 필요한 작업입니다. | 중요! 모르타르를 채우기 전에 천공구멍에서 물을 제거하고 완전히 건조될 때까지 기름이 없는 공기로 불어내십시오. | 설정 시간 내에 철근을 적재하거나 조작하는 것은 금지됩니다. 작업 시간 중이라도 설정이 완료된 후에는 더 이상 철근을 만지면 안 됩니다. | 천공구멍을 솔질할 경우 - 정해진 와이어 브러시만 사용합니다. 브러시는 천공구멍 안으로 삽입할 수 있어야 합니다. 만약 브러시의 크기가 적절하지 않다면 교체해야 합니다. | 천공구멍을 황삭 작업할 경우, 황삭 시간을 초과하지 마십시오.

- ▲ 공극이 생기지 않도록 천공구멍 뒤쪽에서부터 천공구멍이 채워지는지 확인하십시오. 필요에 따라 천공구멍 뒤쪽에 달을 수 있도록 액세서리나 연장부를 사용하십시오. | 천장 작업 시 HIT-SZ/IP 액세서리를 사용하고 특히 고정 요소 삽입 시 주의하십시오. 모르타르가 과도하게 사용되면 모르타르가 천공구멍 밖으로 새어 나올 수 있습니다. 모르타르가 사용자에게 떨어지지 않는지 확인하십시오. | 완전 부후 전에 경화 시간(t_{cur})이 충족되었는지 확인하십시오. | 천공구멍 청소 후 즉시 앵커를 설치해야 합니다!
- ▲ 이 지침을 준수하지 않을 경우 고정 지점 작업이 실패할 수 있습니다!

ZH 用於混凝土中固定鋼筋的安卡系統

Hilti HIT-FP 700 R

含：氫氧化鋰 (B) ;
L(+)-酒石酸 (B)



(B)



危險 造成皮膚疼痛。(B) | 造成嚴重的眼睛傷害。(B) | 穿戴眼部護具、保護衣物、保護手套。 | 請勿接觸眼睛、皮膚或衣服。 | 如果接觸到眼睛：小心地以清水沖洗眼睛數分鐘。如果可以的話，請卸下隱形眼鏡。持續沖洗。 | 如果接觸到皮膚：使用大量清水清洗。 | 如果眼睛依然疼痛：立即就醫治療。 | 如果皮膚疼痛或出現紅疹：立即就醫治療。

內含2-辛基-2-異噁唑啉-3-酮。可能引發過敏反應。

廢棄處置： 空鋁箔包：請勿拆下混合器，直接交給當地的環保回收單位或是依照EAK廢料法：150102塑膠包裝類別回收。 | 全滿或半滿的鋁箔包：必須遵照國家法規當成特殊廢料處理。EAK廢料法：08 04 09“廢棄膠黏劑與含有機溶劑或其他危險成分的密封劑。EAK廢料法：20 01 27“漆、墨、膠黏劑與含危險成分的樹脂。

未遵守安裝指示、使用非Hilti安卡、混凝土條件不佳或不明、或是獨特的應用方式皆可能影響固定的可靠度或效果。

產品資訊： 請將本使用說明書與產品一同存放。機具轉交給他人時必須連同操作手冊一起轉交。 | **物質安全資料表 (MSDS)：** 使用前請先參閱MSDS。 | **檢查到期日：** 請參閱鋁箔包歧管上的到期印記 (月/年)。請勿使用已過期的產品。 | **安裝時的基材溫度：** +5 °C到40 °C / 41 °F到104 °F)。 | **使用期間的鋁箔藥劑包溫度：** +5 °C到40 °C / 41 °F到104 °F)。 | **搬運及貯放條件：** 置於陰涼、乾燥及陰暗場所，溫度保持在+5 °C到25 °C / 41 °F到77 °F之間。 | 若有何本文件沒有包含的應用情況 / 超出指定的數值，請聯絡Hilti。 | 植筋劑在混凝土中的施工時間會有所不同。鋁箔包只能使用一次。

▲ 注意

- ▲ **錯誤處理可能會導致植筋劑噴濺。** 開始處理植筋劑前，務必戴上護目鏡、手套及防護衣！ | 混合器未確實鎖緊前，切勿開始注射。 | 使用延長管：必須透過隨附的混合器捨棄剛開始混合的植筋劑（而非透過延長管）。 | 注射新鋁箔藥劑包前先安裝新的混合器（確保緊密安裝）。 | **注意！** 在鋁箔藥劑包仍處於壓力下時，不得拆下混合器。按下注射器上的釋放按鈕以避免植筋劑噴濺。 | 僅能使用植筋劑隨附的混合器類型。不可修改混合器的任何地方。 | 絕對不可使用受損的鋁箔包與受損或不乾淨的鋁箔藥劑包套筒。
- ▲ **孔洞未妥善清潔造成較差的負載力 / 固定點可能會故障。** 植筋劑注射前，孔洞必須保持乾燥且沒有碎片、粉塵、水、冰、油、油脂及其他污染物。必須使用TE-CD及TE-YD空心鑽頭並搭配配件表中指定機型及吸力（容積流速）且妥善維護的真空吸塵器。 | 孔洞吹風清潔 - 以無油空氣吹風，直到回風沒有可見的粉塵為止。 | 孔洞清洗清潔 - 以加壓水沖洗，直到流出的水乾淨為止。 | 孔洞刷拭清潔是在鏈擊以及鑽石鑽孔後的重要孔洞準備步驟。 | **重要資訊！** 注射植筋劑前必須清除孔洞中的水分，並使用無油壓縮空氣完全吹乾。 | 在設定時間 t_{set} 內，禁止施以負載或操作鋼筋。即使仍在施工時間 t_{work} 內，設定完成後即不得再次觸碰鋼筋。 | 孔洞刷拭清潔 - 務必使用指定的鐵刷。孔洞大小應能抵住鐵刷，如果鐵刷小於孔洞則必須更換。 | 進行孔洞粗糙加工時不要超過規定的時間。

- ▲ **確保孔洞由後方填滿，而沒有出現空隙。** 如有需要，使用配件 / 延長部件清理孔洞後方。| 若使用於高處，請使用高處配件 HIT-SZ / IP，並於置入固定元件時特別謹慎小心。多餘的植筋劑可能會被擠出孔洞。請確定植筋劑沒有滴落在安裝人員身上。| 在加上完整的負載前，請先確認固化時間 t_{cure} 已結束。| 孔洞清潔完成後必須立刻裝上安卡！
- ▲ **不遵守這些安裝說明可能會造成固定點損壞！**

VI Hệ thống neo giữ phần định vị cốt thép trong bê tông

Hilti HIT-FP 700 R

Chứa: Lithi hydroxit (B);
Axit L-(+)-tartaric (B)



(B)



NGUY HIỂM Gây kích ứng da. (B) | Gây tổn thương mắt nghiêm trọng. (B) | Đeo đồ bảo hộ mắt, mặc quần áo và găng tay bảo hộ. | Không để dính vào mắt, trên da hoặc lên quần áo. | **NẾU BỊ DÍNH VÀO MẮT:** Rửa kỹ với nước trong vài phút. Giữ kính an toàn, nếu có và để gỡ. Tiếp tục rửa. | **NẾU DÍNH TRÊN DA:** Rửa bằng nhiều nước. | Nếu mắt vẫn còn bị kích ứng: Cần được tư vấn/chăm sóc y tế. | Nếu da bị kích ứng hoặc phát ban: Cần được tư vấn/chăm sóc y tế.

Chứa 2-octyl-2H-isothiazol-3-one. Có thể gây ra phản ứng dị ứng.

Lưu ý khi thải bỏ: **Gói rỗng:** Để cùng với vôi trộn và thải bỏ thông qua hệ thống phục hồi và tái chế Green Dot tại địa phương hoặc mã vật liệu phế thải EAK: Bao bì đóng gói bằng nhựa 150102. | **Gói còn đầy hoặc rỗng một phần:** Phải được thải bỏ theo quy định chính thức đối với chất thải đặc biệt. Mã vật liệu phế thải EAK: 08 04 09* chất phế thải là vật liệu kết dính và trám kín chứa dung môi hữu cơ hoặc chất gây nguy hiểm khác. hoặc mã vật liệu phế thải EAK: 20 01 27* sơn, mực, vật liệu kết dính và nhựa có chứa chất gây nguy hiểm.

Không tuân thủ các hướng dẫn lắp đặt này, sử dụng neo không phải của Hilti, tình trạng bê tông kém hoặc có vấn đề, hoặc các ứng dụng khác thường có thể ảnh hưởng đến sự chắc chắn hoặc công năng của các vị trí định vị.

Thông tin sản phẩm: Luôn giữ hướng dẫn sử dụng này cùng với sản phẩm. Đảm bảo hướng dẫn sử dụng này đi cùng với sản phẩm khi đưa sản phẩm cho người khác. | **Bảng chỉ dẫn an toàn hóa chất:** Xem Bảng chỉ dẫn an toàn hóa chất trước khi sử dụng. | **Kiểm tra ngày hết hạn:** Xem ngày hết hạn in trên mặt bao gói (tháng/năm). Không dùng sản phẩm hết hạn. | **Nhiệt độ vật liệu nền vào thời điểm lắp đặt:** +5 °C đến 40 °C / 41 °F đến 104 °F. | **Nhiệt độ bao gói trong khi sử dụng:** +5 °C đến 40 °C / 41 °F đến 104 °F. | **Điều kiện vận chuyển và bảo quản:** Bảo quản ở nơi thoáng mát, khô ráo và tránh ánh sáng trong khoảng nhiệt độ +5 °C đến 25 °C / 41 °F đến 77 °F. | Đối với bất kỳ cách áp dụng nào mà tài liệu này không đề cập / vượt quá các giá trị được chỉ định, vui lòng liên hệ với Hilti. | Thời gian hoạt động của hỗn hợp có thể khác đối với bê tông khô. **Bao gói chỉ được dùng một lần.**

▲ THÔNG BÁO

- ▲ **Xử lý không đúng cách có thể gây bản vàng hỗn hợp.** Luôn đeo kính bảo hộ, găng tay và quần áo bảo hộ trước khi xử lý hỗn hợp! | Không bắt đầu bơm khi chưa vặn chặt vôi trộn. | Khi sử dụng ống nối dài: Chỉ cần loại bỏ lớp hỗn hợp chảy ra ban đầu trong vôi trộn được cung cấp (không trong ống kéo dài). | Gắn vôi trộn mới trước khi bơm gói mới (vừa khít). | Cảnh báo! Không gỡ vôi trộn khi hệ thống gói đang chịu áp lực. Nhấn nút mở súng bơm keo để tránh hỗn hợp bị bắn tung tóe. | Chỉ sử dụng loại vôi trộn được cung cấp với hỗn hợp. Không điều chỉnh vôi trộn dưới bất cứ hình thức nào. | Không sử dụng các bao gói bị rách hỏng và/hoặc phần giữ bao gói bị hỏng hoặc không sạch.
- ▲ **Giá trị chịu tải kém/có thể gây hỏng các điểm định vị do vệ sinh lỗ khoan không sạch.** Các lỗ khoan phải khô và không có mảnh vụn, bụi, nước, dầu, mỡ và các chất gây ô nhiễm khác trước khi phun hỗn hợp. Mũi khoan rỗng Hilti TE-CD, TE-YD phải được sử dụng cùng với máy hút bụi Hilti được bảo dưỡng đúng cách với model và công suất hút (lưu lượng dòng chảy) theo quy định trong bảng phụ kiện. | Để thổi lỗ khoan – thổi ra bằng khí không dầu cho

เดิน khí luồng khí quay trở lại không còn nhìn thấy bụi bẩn. | Để rửa sạch lỗ khoan - xả bằng áp lực tia nước cho đến khi thấy nước trong. | Đánh rửa lỗ khoan là bước cần thiết trong quá trình chuẩn bị lỗ khoan sau khi khoan búa - và khoan rút lõi bê tông. | Quan trọng! Hút hết nước trong lỗ khoan và thổi bằng khí nén không dầu cho đến khi lỗ khoan khô hoàn toàn trước khi phun hỗn hợp. | Không được phép cho vào hoặc xử lý cốt thép trong khoảng thời gian đông kết. Ngay cả khi vẫn còn trong thời gian hoạt động, không chạm vào thanh cốt thép nữa sau khi hoàn thành đông kết. | Để đánh rửa lỗ khoan - chỉ sử dụng bàn chải sắt được chỉ định. Bàn chải không được lọt vào lỗ khoan - nếu bàn chải quá nhỏ thì phải thay bàn chải khác. | Không vượt quá thời gian tạo nhám khi tạo nhám lỗ khoan.

- ▲ **Đảm bảo các phụ kiện được lắp đầy từ đây lỗ khoan và không tạo thành các khoảng trống không khí.** Nếu cần, hãy sử dụng các khu vực/phần nối dài để tiếp cận đáy lỗ khoan. | Đối với các ứng dụng trên cao, hãy sử dụng các phụ kiện trên cao HIT-SZ / IP và đặc biệt cần thận khi chèn thành phần định vị. Hỗn hợp thừa có thể bị đẩy ra khỏi lỗ khoan. Phải đảm bảo không có hỗn hợp rớt trên dụng cụ lắp đặt. | Đảm bảo thời gian bảo dưỡng hoàn thành trước khi nạp hoàn toàn. | Phải đặt neo ngay sau khi làm sạch lỗ khoan!

- ▲ **Không tuân theo các hướng dẫn lắp đặt này có thể dẫn đến việc không thể cố định các điểm!**

TH ระบบพุกฝังยึดสำหรับกรวยยึดเหล็กเส้นในคอนกรีต

Hilti HIT-FP 700 R

มีส่วนประกอบของ: ลิเทียมไฮดรอกไซด์
(B) L(+)-ทาร์ทริกแอซิด (B)



(B)



อันตราย อาจก่อให้เกิดการระคายเคืองต่อผิวหนัง (B) | ก่อให้เกิดการบาดเจ็บอย่างร้ายแรงต่อดวงตา (B) | สวมอุปกรณ์ป้องกันดวงตา ชุดป้องกัน ถุงมือป้องกัน | ห้ามสัมผัสโดนดวงตา ผิวหนัง หรือเสื้อผ้า | หากสัมผัสโดนดวงตา: ล้างด้วยน้ำเปล่าอย่างระมัดระวังเป็นเวลาหลายนาที ถอดคอนแทกเลนส์หากใส่อยู่และสามารถถอดได้ง่าย จากนั้นล้างตาต่อด้วยน้ำสะอาด | หากสัมผัสโดนผิวหนัง: ล้างด้วยน้ำสะอาดปริมาณมาก | หากยังคงมีอาการระคายเคืองต่อดวงตาเป็นระยะเวลานาน: รีบพบแพทย์ทันที | หากผิวหนังระคายเคืองหรือมีผื่นคัน: รีบพบแพทย์ทันที

มีส่วนประกอบของ ๒-ออกทิล-๒H-โอโซโรเซของอล-อิน อาจทำให้เกิดปฏิกิริยาแพ้

คำแนะนำในการกำจัดทิ้ง: หลอดผลิตภัณฑ์เปล่า: ไม่ต้องถอดหัวผสมออกและให้กำจัดทิ้งผ่านทางระบบจัดเก็บขยะที่มีสัญลักษณ์ Green Dot หรือรหัสของเสีย EAK: ๑๕๐๑๒ บรรจุภัณฑ์พลาสติก | หลอดผลิตภัณฑ์ที่ยังไม่ได้ใช้หรือใช้ไปบางส่วน: ต้องกำจัดทิ้งโดยใช้วิธีการสำหรับขยะพิเศษตามกฎข้อบังคับของราชการ รหัสของเสีย EAK: ๐๘ ๐๔ ๐๙* สารยึดติดและสารสำหรับซีลที่มีส่วนประกอบของสารทำลายอินทรีย์หรือสารอันตรายอื่นๆ หรือรหัสของเสีย EAK: ๒๐ ๑๐ ๒๘* ซีล ทริม สารยึดติด และเรซินที่มีส่วนผสมของสารอันตราย

หากไม่ปฏิบัติตามคำแนะนำในการติดตั้งเหล่านี้ มีกรวยยึดที่ไม่ใช่ผลิตภัณฑ์ของ Hilti สภาพคอนกรีตไม่เหมาะสมหรือไม่มั่นคง หรือมีการใช้งานผิดรูปแบบ อาจส่งผลต่อความเสถียรหรือประสิทธิภาพในการยึดติดของผลิตภัณฑ์ได้

ข้อมูลผลิตภัณฑ์: โปรดเก็บเอกสารคำแนะนำการใช้งานไว้คู่กับผลิตภัณฑ์เสมอ ถ้ามีการส่งต่อผลิตภัณฑ์นี้ให้กับบุคคลอื่นๆ จะต้องมอบเอกสารคำแนะนำการใช้งานนี้ให้แก่บุคคลดังกล่าวด้วย | เอกสารข้อมูลความปลอดภัยฉบับเต็ม (MSDS): กรุณาศึกษาข้อมูลในเอกสารดังกล่าวก่อนใช้งาน | ตรวจสอบวันหมดอายุ: สังเกตวันหมดอายุที่พิมพ์อยู่บนหลอดพอยส์ที่บริเวณติดตังหัวผสม (เดือน/ปี) ห้ามใช้ผลิตภัณฑ์ที่หมดอายุแล้ว | อุณหภูมิของวัสดุขณะทำการติด: +๕ °C ถึง ๔๐ °C/๔๑ °F ถึง ๑๐๔ °F | อุณหภูมิของหลอดพอยส์ในระหว่างการใช้งาน: +๕ °C ถึง ๔๐ °C/๔๑ °F ถึง ๑๐๔ °F | ข้อจำกัดในการขนส่งและจัดเก็บ: เก็บไว้ในที่แห้งและเย็น ไม่ถูกแสง และมีอุณหภูมิระหว่าง +๕ °C ถึง ๒๕ °C/๔๑ °F ถึง ๗๗ °F | สำหรับการใช้งานที่ไม่มีอริยาบถไว้ใช้ค้ำนอกช่วงที่ระบุในเอกสารนี้ กรุณาติดต่อบริษัทข้อมูลจาก Hilti | ระยะเวลาในการทำงานของพุกเคมีอาจเปลี่ยนแปลงไปเมื่อใช้กับคอนกรีตและ ทุ่งพอยส์ใช้ได้ครั้งเดียวเท่านั้น

▲ หมายเหตุ

- ▲ **การใช้งานผิดวิธีอาจทำให้พุกเคมีกระเด็นออกมาได้ สวมแว่นตานิรภัยที่ปิดมิดชิดแน่นหนา ถุงมือ และชุดป้องกันทุกครั้งก่อนใช้งานพุกเคมี! | ห้ามฉีดพุกเคมีหากยังไม่ได้ติดตั้งหัวผสมอย่างถูกต้อง | เมื่อใช้เพื่อต่อเติมความยาว: ต้องฉีดพุกเคมีส่วน**

แรงกึ่งผ่านหัวผสมที่ให้น้ำเท่านั้น (ไม่ใช่ผ่านทางท่อต่อเพิ่มความยาว) | ติดตั้งหัวผสมใหม่ก่อนที่จะฉีดพุกเคมีจากหลอดพอยล์ใหม่ (ขนาดติดตั้งพอดี) | ข้อควรระวัง! ห้ามนำหัวผสมออกในขณะที่ระบบของหลอดพอยล์ยังมีแรงดันอยู่ | กดปุ่มปลดที่เป็นฉนวนเพื่อป้องกันไม่ให้พุกเคมีกระเด็นออกมา | ใช้เฉพาะหัวผสมที่ให้น้ำพร้อมกับพุกเคมีเท่านั้น ห้ามดัดแปลงหัวผสมโดยเด็ดขาด | ห้ามใช้หลอดพอยล์ที่ชำรุด และ/หรือกระบอกครอบที่ชำรุดหรือไม่สะอาด

- ▲ **จุดยึดอาจมีคุณสมบัติในการรับน้ำหนักด้อยลง/ไม่สามารถรับน้ำหนักได้** หากไม่ได้ทำความสะอาดจะอย่างเพียงพอ รูเจาะจะดึงแห้ง ปราศจากเศษผง ฝุ่น น้ำ น้ำมัน จารบี และสิ่งสกปรกอื่นๆ ก่อนที่จะทำการฉีดพุกเคมี รวมทั้งจะต้องใช้ช็อกสว่านกลาง TE-CD, TE-YD ร่วมกับเครื่องดูดฝุ่น Hilti สภาพดีซึ่งมีรูรับและแรงดูด (ที่ปิดปริมาตรการไหล) ตรงตามที่จะระบุไว้ในตารางอุปกรณ์เสริม | สำหรับการเป่าลมไล่เศษในรูเจาะ ให้เป่าลมที่ปราศจากละอองน้ำมันเข้าไปในรูเจาะจนกระทั่งลมที่ออกมาจากรูเจาะไม่มีเศษฝุ่นเหลืออยู่ | สำหรับการฉีดน้ำไล่เศษในรูเจาะ ให้ฉีดน้ำด้วยแรงดันที่ปรับตั้งจากจนกระทั่งน้ำที่ไหลย้อนออกจากรูเจาะไม่มีเศษฝุ่นเหลืออยู่ | ต้องเตรียมตัวรูเจาะด้วยการขัดผิวรูเจาะหลังจากทำการเจาะรูจนกระทั่งการเจาะด้วยหัวเจาะแบบเพชร | สิ่งสำคัญ! ให้ยัดน้ำทั้งหมดออกจากรูเจาะและเป่าด้วยลมอัดที่ปราศจากไอน้ำมันจนกระทั่งรูเจาะแห้งสนิทก่อนฉีดพุกเคมี (ไม่สามารถใช้ได้กับรูที่เจาะด้วยสว่านกระแทกในการใช้งานได้น้ำ) | ห้ามทำการปรับเกล็ดเส้นในระหว่างช่วงระยะเวลาในการคงตัว "t_{gel}" หลังจากครบระยะเวลาในการคงตัวแล้วห้ามสัมผัสกับเกล็ดเส้นอีกแม้ว่าจะอยู่ในระยะเวลาในการทำงาน "t_{work}" | ใช้เฉพาะแปรงขัดที่ระบุเท่านั้นสำหรับการขัดผิวรูเจาะ แปรงควรมีการเปลี่ยนสลับแปรงรู หากไม่เป็นเช่นนั้น แสดงว่าแปรงมีขนาดเกินไปและจะต้องเปลี่ยนแปรงใหม่ | ในการขัดผิวท่อบางของรูเจาะห้ามขัดนานเกินเวลาที่กำหนด
- ▲ **ตรวจสอบให้แน่ใจว่าได้ฉีดพุกเคมีโดยเริ่มจากด้านในสุดของรูเจาะและไม่เกิดฟองอากาศ** ถ้าจำเป็นให้ใช้อุปกรณ์เสริม/ท่อต่อเพิ่มความยาวเพื่อให้สามารถฉีดพุกเคมีได้ถึงด้านในสุดของรูเจาะ | สำหรับการทำงานเหนือศีรษะ ให้ใช้อุปกรณ์เสริมสำหรับการทำงานเหนือศีรษะ HIT-SZ/IP และใช้ความระมัดระวังขณะติดตั้งสลักกัณฑ์ พุกเคมีบางส่วนอาจถูกดันออกจากรูเจาะได้ ระวังอย่าให้พุกเคมีหยุดใส่ผู้ติดตั้ง | ตรวจสอบให้แน่ใจว่าถึงระยะเวลาในการคงตัว "t_{care}" แล้วก่อนใช้รับน้ำหนักเต็มที่ | ต้องดำเนินการปรับตั้งสลักกัณฑ์โดยทันทีหลังจากที่ทราบถึงความสะอาดรูเจาะแล้ว!
- ▲ **ห้ามปฏิบัติตามคำแนะนำการติดตั้งข้างต้น อาจส่งผลให้จุดยึดมีคุณสมบัติการรับน้ำหนักด้อยลงหรือไม่สามารถรับน้ำหนักได้**

MS Sistem pengukuhan untuk pengikatan batang penulangan dalam konkrit

Hilti HIT-FP 700 R

Mengandungi: Litium hidroksida (B);
L(-)-asid tartarik (B)



(B)



BAHAYA Menyebabkan kerengsaan kulit. (B) | Menyebabkan kerosakan mata yang serius. (B) | Pakai pelindung mata, pakaian pelindung dan sarung tangan pelindung. | Jangan terkena mata, kulit atau pakaian. | **JIKA TERMASUK KE DALAM MATA:** Bilas dengan berhati-hati menggunakan air selama beberapa minit. Tanggalkan kanta sentuh, jika ada dan mudah dilakukannya. Teruskan pembilasan. | **JIKA TERKENA PADA KULIT:** Basuh menggunakan banyak air. | Jika kerengsaan mata berterusan. Dapatkan nasihat/rawatan perubatan. | Jika berlaku kerengsaan atau ruam kulit: Dapatkan nasihat/rawatan perubatan.

Mengandungi 2-oktil-2H-isotiazola-3-satu. Mungkin menyebabkan tindak balas alahan.

Pertimbangan pelusuan: **Bungkusan kosong:** Biarkan pengudut terpasang dan lupuskan melalui sistem pemulihan Green Dot tempatan atau kod bahan sisa EAK: 151012 bungkusan plastik. | **Bungkusan penuh atau separa kosong:** Mestilah dilupuskan sebagai sisa khas mengikut peraturan rasmi. Kod bahan sisa EAK: 08 04 09* sisa pelekat dan kedap yang mengandungi pelarut organik atau bahan berbahaya lain, atau kod bahan sisa EAK: 20 01 27* cat, dakwat, pelekat dan resin yang mengandungi bahan berbahaya.

Kegagalan untuk mematuhi arahan pemasangan ini, penggunaan pengukuhan bukan Hilti, keadaan konkrit yang teruk atau bermasalah, atau penggunaan unik boleh menjejaskan kebolehpercayaan atau prestasi pengikatan.

Maklumat Produk: Sentiasa semak arahan penggunaan ini bersama dengan produk. Pastikan arahan penggunaan disertakan bersama dengan produk apabila produk diberikan kepada orang lain. | **Melaian Data Keselamatan Bahan:** Semak MSDS sebelum

penggunaan. | **Periksa tarikh tamat tempoh:** Lihat tarikh tamat tempoh yang tercetak pada manifold bungkus kerajang (bulan/tahun). Jangan gunakan produk yang telah tamat tempoh. | **Suhu bahan asas semasa pemasangan:** +5 °C hingga 40 °C / 41 °F hingga 104 °F. | **Suhu bungkus kerajang semasa penggunaan:** +5 °C hingga 40 °C / 41 °F hingga 104 °F. | **Syarat pengangkutan dan penyimpanan:** Simpan di tempat yang dingin, kering dan gelap di antara suhu +5 °C hingga 25 °C / 41 °F hingga 77 °F. | Bagi mana-mana penggunaan yang tidak diterangkan dalam dokumen ini / tiada dalam nilai yang dinyatakan, sila hubungi Hilti. | Waktu Kerja mortar mungkin berbeza-beza dalam konkrit kering. **Beg kerajang boleh digunakan sekali sahaja.**

▲ NOTIS

- ▲ **Pengendalian yang tidak betul boleh menyebabkan mortar terpercik.** Sentiasa pakai kaca mata keselamatan, sarung tangan dan pakaian pelindung sebelum mengendalikan mortar! | Jangan sekali-kali mula mendispens tanpa menskrukan pengadun dengan betul. | Apabila menggunakan hos sambungan: Pembuangan aliran mortar awal perlu dilakukan melalui pengadun yang dibekalkan sahaja (bukan melalui hos sambungan). | Pasangkan pengadun baharu sebelum mendispens bungkus kerajang yang baharu (betul-betul muat). | **Awas!** Jangan sekali-kali menanggalkan pengadun apabila sistem bungkus kerajang berada di bawah tekanan. Tekan butang lepas pada pendispens untuk mengelakkan percikan mortar. | Hanya gunakan jenis pengadun yang dibekalkan bersama mortar. Jangan ubah suai pengadun dengan apa-apa cara. | Jangan sekali-kali menggunakan bungkus kerajang yang rosak dan/atau pemegang bungkus kerajang yang rosak atau tidak bersih.
- ▲ **Nilai beban rendah / potensi kegagalan titik pengikatan disebabkan oleh pembersihan lubang gerek yang tidak mencukupi. Lubang gerek mestilah kering dan bebas daripada puing, debu, air, ais, minyak, gris dan bahan pencemar lain sebelum sisipan mortar.** Mata gerudi lompong Hilti TE-CD, TE-YD mestilah digunakan bersama dengan pembersih vakum Hilti yang diselenggara dengan betul dengan model dan keupayaan sedutan (kadar aliran isi padu) seperti yang dinyatakan dalam jadual aksesori. | Untuk meniup lubang gerek – tiupkan dengan udara bebas minyak sehingga aliran udara kembali bebas daripada debu yang kelihatan. | Untuk memancarkan lubang gerek – pancurkan dengan tekanan saluran air sehingga air mengalir lancar. | Langkah penting pemberusan lubang gerek semasa penyediaan lubang gerek selepas penggerudian tukul dan intan. | Penting! Keluarkan semua air daripada lubang gerek dan tiupkan dengan air termampat bebas minyak sehingga lubang gerek telah kering sepenuhnya sebelum sisipan mortar. | Pemuatan atau pemanipulasian batang penulangan tidak dibenarkan dalam masa tetapan t_{set} . Walaupun masih dalam masa kerja t_{work} , jangan sentuh batang penulangan lagi selepas tetapan selesai. | Untuk memberus lubang gerek – gunakan berus wayar tertentu sahaja. Berus perlu menahan sisipan ke dalam lubang gerek – jika tidak, berus terlalu kecil dan perlu diganti. | Jangan melebihi masa pengasaran, semasa mengasarkan lubang gerek.
- ▲ **Pastikan lubang gerek diisi dari belakang lubang gerek tanpa membentuk lompong udara.** Jika perlu, gunakan aksesori / sambungan untuk mencapai bahagian belakang lubang gerek. | Bagi penggunaan atas, gunakan aksesori atas HIT-SZ / IP dan berjaga-jaga apabila memasukkan elemen pengikat. Mortar yang berlebihan mungkin terkeluar daripada lubang gerek. Pastikan tiada mortar menitis ke atas pemasangan. | Pastikan masa pengerasan t_{cure} dipenuhi sebelum pemuatan penuh. | Pengukuh perlu ditetapkan dengan segera selepas lubang gerek dibersihkan!
- ▲ **Tidak mematuhi arahan tetapan ini boleh menyebabkan kegagalan titik pengikatan!**

CE
22
Hilti Corporation, LI-9494 Schaan Hilti Werke
2873-CPR-201-77
ETA-21/0624
Notified Body 2873
EAD 330087-02-0601
www.hilti.group



*Information sur le niveau d'émission de substances volatiles dans l'air intérieur, présentant un risque de toxicité par inhalation, sur une échelle de classe allant de A+ (très faibles émissions) à C (fortes émissions).



Certified to
NSF/ANSI/CAN 61

Made in Germany

Hilti = registered trademark of
Hilti Corporation, Schaan, Liechtenstein
www.hilti.group

© 2023 Right of technical changes reserved S.E. & O



2295511 V3-07.2023